

# HET VISSERIJBLAD



51e JAAR - PRIJS 50 FR. - VERSCHIJNT WEKELIJKS - VRIJDAG 26 OKTOBER 1984 - NR. 39

# BESCHERMKLEDIJ VOOR VISSERS EN VOOR ALLE WERKNEMERS

DE VISSERS KUNNEN VOOR HUN PUNTEN HIERNAVOLGENDE  
BESCHERMKLEDIJ BEKOMEN :  
EEN PUNT IS EEN FRANK WAARD !

KNIELAARS		402
LAARS gevoerd met wol		389
DIJLAARS		705
HEUPLAARS		919
OVERAL blauw goed	maat 50 tot 56	675
	maat 58	739
BROEK blauw goed	maat 38 tot 56	402
	maat 58	470
VEST blauw goed	maat 48 tot 56	419
	maat 58	453
BROEK met borststuk	maat 48 tot 54	641
	maat 56	692
JUMPERS blauw goed		
small en medium		517
large		517
extra-large		517
ZUIDWESTER (lange kap)		192
OLIEHEMD zonder kap		568
met kap		675
OLIESCHORT		543
GUTTERS		73
AIRCOAT BROEKEN		470
broeken met bretel		
maat 42 - 54		906
56 - 58		996
60		1.030
JUMPERS aircoat		470

Prijzen B.T.W. niet inbegrepen

Deze punten kunnen omgezet worden bij S.C.A.P., H. Baelskaai 27, Oostende  
of bij HAND IN HAND Zeebrugge

ALLE ANDERE WERKNEMERS KUNNEN DEZE WERKKLEDIJ OOK BEKOMEN AAN DEZELFDE PRIJS !

ABONNEMENTEN : BINNENLAND 1 JAAR 2.000 FR. – 6 MAANDEN 1.200 FR. –  
3 MAANDEN 600 FR. – BUITENLAND 2.200 FR. – NEDERLAND 1 JAAR 2.000 FR. –  
6 MAANDEN 1.200 FR. – 3 MAANDEN 600 FR.  
REDAKTIE, BEHEER, PUBLICITEIT EN DRUKKERIJ : HENDRIK BAELSKAAI 30,  
8400 OOSTENDE – TELEFOON (059) 32 11 13 - 32 11 49 – P.C.R. 000-0418987-44  
OF BANK BRUSSEL LAMBERT 384-1605797-46 VAN P.V.B.A. DRUKKERIJ  
NIEUWSBLAD VAN DE KUST, 8400 OOSTENDE – B.T.W. 412.522.588.  
VERANTW. UITGEVER: P. VANDENBERGHE, H. BAELSKAAI 30, 8400 OOSTENDE

het  
visserijblad

Vrijdag 26 oktober 1984 – Nr. 39

## STAATSSECRETARIS DE KEERSMAEKER OVER HET VISSERIJBELEID

**Tijdens de viering van het 125-jarig bestaan van het Brugse visbedrijf Van den Abeele heeft Staatssecretaris De Keersmaeker een toespraak gehouden op de academische zitting. Hierin huldigde hij het vierend bedrijf maar had tussendoor ook nog aandacht voor ons nationaal visserijbeleid.**

**Hierbij liet de Staatssecretaris zich als volgt uit:**

Ik ben zeer verheugd samen met U deel te kunnen nemen aan de viering van het 125-jarig bestaan van de Vishandel Van den Abeele.

Dit jubileum is een geschikte gelegenheid om de verdiensten van de firma en haar beheerders – die ik bij deze van harte gelukwens – eens extra in de verf te zetten.

Dank zij de ondernemersgeest van vijf opeenvolgende generaties is de pvba Van den Abeele van een artisaanaal bedrijfje uitgegroeid tot de welvarende K.M.O. die ze vandaag is. Deze ondernemersgeest, deze dynamische aanpak kan niet genoeg geprezen worden.

In deze periode van crisis is het bevorderen van de afzet één der belangrijkste doelstellingen van de regering. Het doet ons dan ook genoeg vast te stellen dat een firma zoals Van den Abeele de markt grondig kent en ze daadwerkelijk steunt door het verbruik te stimuleren. Hoewel België geen groot visserijland is, zijn de Belgen belangrijke visconsumenten. Bovendien zijn wij echte fijnproevers. De pvba Van den Abeele weet dat en speelt daar ook op in. Ook met de buitenlandse markt is het bedrijf goed vertrouwd: vóór Wereldoorlog I reeds kon het prat gaan op afzetgebieden als Oostenrijk, Frankrijk en de Sovjetunie.

De zaakvoerders van de firma Van den Abeele hebben van in den beginne hun steentje bijgedragen tot het uitbouwen van onze nationale visserij. Sinds het tot stand komen van de E.E.G. verdedigen zij ook de belangen van de visserij en de visnijverheid op Europees vlak. Het is precies over de zeevisserijsector dat ik het nu verder wil hebben.

(Vervolg op blz. 3)

### VOLGENDE WEEK GEEN VISSERIJBLAD

Gezien de feestdag van Allerheiligen van volgende week donderdag, 1 november, zal het Visserijblad NIET verschijnen. De eerstvolgende editie van ons blad zal dus op 8 november as. verschijnen.



# Elke diesel heeft voldoende reserve voor incidentele krachtsexplosies

## Deze kan echter voortdurend onder zware belasting werken.

De eis om dieselmotoren steeds lichter en compacter te construeren, wenst SWDiesel graag te honoreren. Immers, een lichtere en vooral compactere motor betekent een hoger nuttig laadvermogen, of in ieder geval een lichter schip, dat sneller kan varen. Maar de ervaring leert dat in het algemeen lichtere constructies een grotere kwetsbaarheid hebben. Vooral bij dieselmotoren, waarvan regelmatig en langdurig het volle vermogen

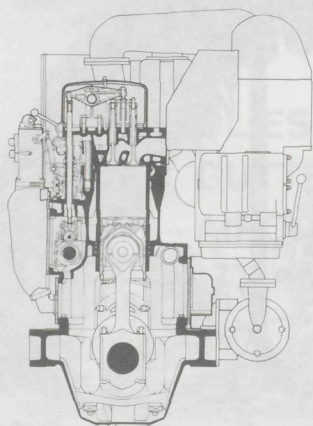

wordt gevraagd, kan die kwetsbaarheid onaanvaardbare risico's met zich meebrengen. Als gevolg daarvan kunnen de betrouwbaarheid en de beschikbaarheid van de motor en dus van het schip in gevaar komen.

SWDiesel heeft een bijzonder lange ervaring met het bouwen van degelijke dieselmotoren en huldigt daarbij onverkort het principe dat een dieselmotor maar beter wat 'over' kan hebben. En geeft daarom haar dieselmotoren de body mee die de beschikbaarheid ook na langdurige zware belasting in hoge mate garandeert. Dat principe vindt u terug in elke constructie, tot in elk detail.

Maar denk nu niet dat u deze constructie moet betalen in de vorm van een relatief hoog brandstofverbruik. Integendeel, de kostcijfers van de DR 210, F/SW 240, SW 280

en de TM 410 gerealiseerd onder zware praktijkomstandigheden, tonen alle een gunstige brandstof-economie.

Minder brandstof en minder onderhoud. Langere inspectie-intervalen, een hogere beschikbaarheidsgraad. Dat zijn de sterk kostenbesparende kenmerken van de constructie van SWDiesel motoren. SWDiesel noemt dat Totale Diesel Economie. Wilt u weten hoe die ook voor u kan worden ingezet, dan laten wij u graag kennis maken met interessant cijfermateriaal uit de praktijk.



De Zeebrugge 60, Rederij/Eigenaar: C. Kouwijzer, Knokke-Heist. Uitgerust met een 8-cilinder F240 motor van 1.000 pk bij 750 omw/min.

## SWDIESEL

Stork-Werkspoor Diesel B.V.

**Hoofdkantoor:** Oostenburgervoorstraat, Postbus 4196, 1009 AD Amsterdam, telefoon (020) 52 03 911, telex 14395.

**Bedrijf Zwolle:** Assendorperlure 5, Postbus 608, 8000 AP Zwolle, telefoon (038) 97 17 17, telex 42116.

## HET ZEEVISSERIJBELEID

Ik hoop het eigenlijk niet te benadrukken, doch van het belang van onze zeevisserijsector moet de overheid niet overtuigd worden. Omdat deze sector bij velen nogal weinig bekend is, wens ik te onderstrepen dat het economisch belang van deze sector niet mag onderschat worden, niet in het minst voor de Vlaamse kustregio's. Zowel wat de handelsbalans, als wat de tewerkstelling betreft – ik bedoel deze in de ruime zin van het woord, met inbegrip dus van de aanverwante en toeleveringsbedrijven – levert onze zeevisserijsector een niet te verwaarlozen inbreng.

Zoals dit het geval is voor nagenoeg alle sectoren van de economie, moeten we een onderscheid maken tussen de aanvoersector enerzijds en de handels- en verwerkende sector anderzijds.

Beide schakels sluiten bij elkaar aan, meer zelfs, ze zijn onderling afhankelijk van elkaar.

De beleidsopties die ter zake op E.G.-vlak en nationaal vlak genomen worden interesseren U zeker, en laat mij toe dat ik U er even een korte schets van geef.

Primo, wat de aanvoersector betreft. De doelstellingen van het beleid berusten op het behoud van een vloot die ongeveer 200 eenheden telt en die een duizendtal vissers werk verschaft. Sedert 1971 is onze vloot numeriek gedaald van iets meer dan 300 vaartuigen tot een tweehonderdtal nu. Ook de tonnemaat en het vermogen daalden in diezelfde periode van respectievelijk 100.000 PK tot 93.000 PK en van 31.000 Brutoton tot 22.300 BT. Door het stimuleren van vervangingsnieuwbouw is het beleid gericht op het behoud van de huidige capaciteit, nodig voor het instandhouden van de haveninfrastructuur, de nevenbedrijven, de scheepswerven, de toeleveringsbedrijven, de werkhuizen, enz... Om vakkundige reders en bemanningen te hebben, is een vloot van minimale omvang een noodzaak. Dit komt ook de visgroothandel en de verwerking ten goede, voor wie een minimaal aanvoer noodzakelijk is.

Verder is het beleid erop gericht het artisanale karakter van de vloot te behouden; dergelijke ondernemingen zijn flexibel, kunnen zich vlug aanpassen aan de noodwendigheden, hebben minder algemene kosten en zijn daarom ook rendabeler en kunnen beter een moeilijke periode te boven komen. Daarom zijn wij van mening dat vooral de gevestigde reders met meevarende kinderen moeten gesteund worden.

Het vlootbeleid wordt gericht op de toekomst. De toepassing van de quota zal beschermend werken op de stocks en aldus zal binnen afzienbare tijd het visbestand kunnen toenemen. Het vlootbestand mag dus niet langer afnemen, maar moet nu, in dit vooruitzicht, gemoderniseerd en aangepast worden:

- modernisering, vooral van de kleine kustvisserij en de garnaalvisserij, om een gunstiger verhouding te bekomen tussen de kosten en de baten;
- aanpassing aan de gewijzigde bedrijfsomstandigheden ingevolge het Europese visserijbeleid;
- voorlopig beperken van het totaal motorvermogen van de boomkorvisserij tot 65.000 PK, wat in evenwicht is met de huidige quota;
- voorlopig beperken van het motorvermogen van de nieuwe vaartuigen tot 1200 PK.

Door een aangepaste beheersing van de vangcapaciteit geloven wij geen gebruik te

zullen moeten maken van de mogelijkheden die de E.G.-richtlijn ons biedt, i.v.m. de stilligregeling, die ten andere voor schip en bemanning te veel nadelen met zich meebrengt.

De sloopregeling daarentegen is een maatregel, die in samenhang met het beleidsobjectief van vervangingsnieuwbouw, vruchten afwerpt.

Tenslotte gaat onze aandacht nog steeds naar het projectenbeleid, dat tot doel heeft nieuwe vistuigen en visserijmethoden te testen, nieuwe visgronden op te zoeken, andere visserijproducten aan te voeren en de kwaliteit en de aanbiedingsvoorwaarden van het aangevoerde produkt te verbeteren. Ik verheug mij erover dat daartoe de nodige fondsen konden worden gevonden, nodig voor de voortzetting en de realisatie van deze projecten.

Secundo, wat de handels- en verwerkende sector aangaat.

50% van de behoeften aan verse vis worden gedekt door eigen aanvoer, de rest wordt ingevoerd. Opdat de eigen aanvoer in belangrijkheid zou kunnen winnen is het nodig dat het eigen produktieapparaat in staat zou zijn om een hoog kwalitatief produkt af te leveren. Daarom ook worden de investeringen aan boord van het schip, die de kwaliteit van de vangsten kunnen verbeteren, aangemoedigd.

Dit geldt tevens voor de vismijnen, waar verbeteringen op het vlak van de los- en sorteerapparatuur de inrichting van koel- en diepvriesruimten, de uitrusting met elektronische verkoopssystemen e.d. heilzame middelen kunnen zijn.

In het algemeen is de kwaliteit van de vis er de laatste jaren sterk op vooruitgegaan. In het kwaliteitsonderzoek, dat het Rijksstation voor de Zeevisserij uitvoert, worden twee aspecten onderzocht, nl. de studie van de objectieve kwaliteitsnormen en de studie van de behandelingsprocessen van visserijproducten.

De studie van de objectieve kwaliteitsnormen heeft betrekking op speciale laboratoriummethoden, en omvat alle kwaliteitsaspecten, zoals versheid, hygiënische en biologische kwaliteit, tafelkwaliteit zoals smakelijkheid, voedingswaarde e.d. Het doel van de studies is de bestaande methoden te verfijnen en nieuwe methoden op punt te stellen, om de kwaliteit van de visserijproducten beter te kunnen bepalen.

De studie van de behandelingsprocessen beoogt de kwalitatieve verbetering van de visserijproducten. Dit kan gebeuren door de verschillende bewerkings- en verwerkingsfasen die deze produkten moeten ondergaan, zo geschikt mogelijk te maken.

Het uiteindelijke doel van deze studies is de toename van het visverbruik in België te stimuleren, toename die de laatste jaren geleidelijk tot stand is gekomen.

In dit opzicht moet ernaar worden gestreefd de verscheidenheid van het aanbod te bewerkstelligen door bvb. de verkoop van minder gekende vissoorten aan te moedigen.

Bij dit alles speelt de promotie een belangrijke rol. Nu we over een nieuw instrument beschikken, nl. de wet op de afzetfondsen, waardoor het mogelijk wordt fondsen te verzamelen met rechtstreekse deelname van de betrokken sectoren, spreek ik de hoop uit dat op dat domein iets wezenlijks kan worden bereikt. Een goede informatie en voorlichting van de konsument kan ook bijdragen tot een heroriëntering van de huidige verbruik-

kersgewoonten. Met dat doel worden door mijn departement onderzoek en marktstudies verricht, die informatie kunnen verschaffen m.b.t. de relatieve voorkeur van de verbruiker t.a.v. bepaalde vissoorten.

Tot slot wil ik nog vermelden dat in het kader van de Europese Gemeenschap een steunregeling bestaat ten aanzien van de verwerking en kommercialisatie van visserijproducten. Naast mechanische aanpassingen en technologische innovaties, zoals fileren van sommige verse vissoorten, diepvriezen, verzorgen, pellen van garnaal e.d., wordt ook aandacht besteed aan de rationalisatie van het verwerkingsproces en de sanitaire verbetering van de verwerkingsomstandigheden. Het betreft hier o.m. verbetering van los- en sorteerapparatuur, optimale en sanitair verantwoorde behandeling- en verwerkingsuitrustingen, koel- en diepvriesruimten, e.d.

Wel is het zo dat de projecten, die in het kader van dit programma worden ingediend, om van steun te kunnen genieten, een substantiële bijdrage moeten leveren tot de afzet van vis van eigen aanlandingen.

Totdaar Staatssecretaris De Keersmaeker.

## GROOT-BRITANNIE

■ Vorige week was de makreel er plots weer op Minch. In deze week werd er alleen reeds 10 duizend ton gevangen en dit te Sule Kerry, 40 mijl noord van Loch Eribol en op een 10 mijl stomen van de haven Ullapool. Gezien de grote vangsten gingen sommige treilers hun makreel aanbieden in de afslagen van Nederland, Denemarken en Ierland, alsook in de havens van Ullapool en Stornoway. Gezien er nog maar 45 duizend ton gevist werd, mag elke treiler nog volle bak vissen, gezien er nog genoeg kwotum makreel overblijft. De treilers kwamen reeds na 30 uur terug uit zee met vangsten tot 200 ton (4 duizend bennen).

■ Niettegenstaande de faktorijsschepen minder geven voor de makreel dan dit het geval is in de afslag, mogen de Schotse makreelvisserij zich toch gelukkig achten dat de faktorijsschepen op de rede van Ullapool liggen om de niet door de plaatselijke handel opgenomen makreel aan te kopen. Het gebeurt inderdaad dat meer één tiende van de aangevoerde makreel door de plaatselijke handel en bedrijven opgenomen worden.

■ Op de laatste dagen van de Britse haringvisserij op de Schotse westkust, kwamen plots grote scholen haring opdagen, zodanig dat er onverwachts massieve haringaanvoer was. Deze onverwachte aanvoer bracht echter het totaal aangevoerde kwotum op iets boven de 37 duizend ton, terwijl het Brits kwotum in dit gebied slechts 33.840 ton telde. Op basis van de tot dan aangevoerde haring had men het echter netjes uitgerekend dat het kwotum juist vol gevist zou zijn. Daarom ook had men geen individueel kwotum per treiler opgelegd, zodat de plots massale aanvoer ook de Britten onverwachts hebben doen zondigen door overschrijden van hun kwotum.

■ Meeste Schotse makreeltreilers die naar de Zuid-Engelse kust uitgeweken waren voor de makreelvisserij, zijn teruggekeerd naar Schotland. Ze hebben tevergeefs voor Cornwall naar makreelscholen gezocht. Ze zullen nu hun geluk op de Minch beproeven, waar zij hun makreel aan de faktorijsschepen kwijt kunnen. Ook op de Minch was het een tijd lang niet te best. Er werden echter weer betere vangsten gedaan, waarvan men zich wel kan afvragen voor hoe lang.

# VISBEDRIJF PIETERS J. & ZN KRIJGT EXPORT OSCAR 1984

Vorige week donderdag werden, tijdens een indrukwekkende plechtigheid in het Egmontpaleis te Brussel de Export Oscars 1984 door Z.K.H. Prins Albert aan de 15 laureaten uitgereikt.

Eén van de Oscars werd toegekend aan het Visbedrijf Pieters en Zonen te Brugge.

De Oscars voor de Export is een initiatief van de Belgische Dienst voor Buitenlandse Handel en staat onder de leiding en het voorzitterschap van de ministers Willy De Clercq en André Kempinaire.

Omdat een dergelijke onderscheiding op exportgebied nog nooit een winnaar uit de vis-wereld heeft gekend, lijkt het ons interessant om het gelauwerd bedrijf even nader te belichten.

## N.V. VISBEDRIJF PIETERS EN ZONEN - BRUGGE EEN ZEE VAN VIS

Visbedrijf Pieters en Zonen werd in 1953 in Zeebrugge opgericht door Jérôme Pieters, die had ontdekt dat er toenertijd een zeer grote lacune bestond op het gebied van visbeleveringen aan de Belgische grootkeukens



De hele activiteit werd dan ook op de collectiviteitssector toegespitst en dit zowel qua aanbod van producten al qua produktietechnieken. Al lag het hoofddaccent aanvankelijk toch op de levering van verse vis, zeer snel ontdekte Jérôme Pieters dat er een grote toekomst voor diepgevroren vis was weggelegd.

In 1955, dus nauwelijks 2 jaar na de oprichting, werd in het bedrijf dan ook een invries-tunnel en een diepvriesopslagplaats geïnstalleerd.

Tussen 1957 en 1975 kende het bedrijf een zulkdanige groei, dat er niet alleen constant moest worden bijgebouwd, maar er was ook

verse mankracht nodig en in die periode werden de zonen Leo, Bernard, Gilbert en Daniël gemobiliseerd om de pioniersploeg, die bestond uit vader Pieters, zijn zoon Gerard en Edmond Marchand te versterken.

En het bedrijf bleef maar groeien ... tot het in 1975 overduidelijk werd dat dringend naar een nieuwe ruimte moest worden uitgekeken. In dat jaar werd dan ook op het industrieterrein „Blauwe Toren” te Brugge een terrein van 1,4 ha aangekocht, waarop in 1976 de nieuwe ultra-moderne visfabriek werd gebouwd en gebruik genomen.

Deze investering van meer dan 60 miljoen B.fr. bleek een goede beslissing te zijn geweest. Tussen 1976 en 1984 werden meer dan 200 miljoen B.fr. bijkomende investeringen gedaan.

In dezelfde periode liep het personeelsbestand op van 50 tot 180 medewerkers en klom het omzetcijfers fors boven het 1 miljard B.fr. (wat een stevige 1ste plaats opbracht onder de Belgische visbedrijven volgens Trends 5000).

Op 21 december 1982 werd het bedrijf door een zware brand geteisterd, waarbij 700 ton diepvriesproducten en 7000 kubieke meter diepvriesopslagplaatsen, machines en aanpalende bedrijfsgebouwen in de vlammen opgingen.

Dank zij de hoge graad van motivatie en de

## IMPORT

## EXPORT

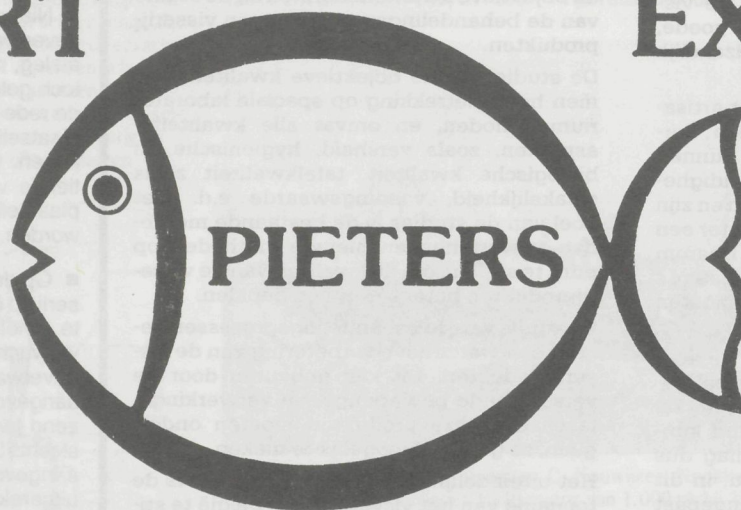

VERSE EN DIEPGEVROREN VIS, VISPRODUKTEN  
SCHAAL- EN SCHELPIEDIEREN

TEL. 050/31.28.31 (12 l.) TELEX 81.181

N.V. VISBEDRIJF PIETERS J. & ZONEN - KOLVESTRAAT 4  
INDUSTRIETERREIN "BLAUWE TOREN" - 8000 BRUGGE



De heren Daniël Pieters (links) en Gilbert Pieters (rechts), twee stuwende krachten achter een bloeiend bedrijf.

grote inzet van directie en alle medewerkers werd de dag na brand, met vereende krachten aan de wederopbouw gewerkt en midden 1983, amper 6 maanden na deze ramp, was er geen enkel spoor van de brand meer te bekennen. Bovendien werd het boekjaar afgesloten met een hoger omzet en een behoorlijke winst.

De medewerkers en hun familieleden waren dan ook niet weinig fier, toen ze in ministerieel gezelschap op 11 december 1983 het 30-jarig bestaan van „hun bedrijf” konden vieren!

### PIETERS OP DE BELGISCHE MARKT

Het Visbedrijf Pieters heeft zich in al die jaren steeds meer en beter gespecialiseerd in de toelevering van vis en visprodukten aan de collectiviteiten, de hotels, de restaurants en de vishandel en dit zowel in verse vis als in diepvriesvis.

En aangezien de firma over een uitstekende ploeg van specialisten in visbewerking en over de modernste machines beschikt, kan dus aan ieder vraag vanwege de klanten worden voldaan: fileren en portioneren van vis heeft voor Pieters nog weinig geheimen! Mettertijd werd ook aan diversifiëring van de activiteiten gedaan. Zo werd een unieke Pieters-Super-Visdiscountketen opgericht, die reeds 11 visspecialiteitenwinkels bezit in Zeebrugge, Brugge, Kuurne, Oostende, Sint-Niklaas, Roeselare, Gent, Leuven, Merksem, Hasselt en Brussel en voor de toekomst zijn nog meerdere vestigingen gepland.

Dank zij de Pieters-Super-Visdiscounts kan ook de Belgische huisvrouw zich ten allen tijde bevoorraden in de lekkerste vis en visspecialiteiten.

Een ander initiatief is PANDALUS N.V. Deze nieuwkomer in de Pieters-groep fabriceert hoogwaardige kant-en-klare visprodukten, als scampi-fritti, crabe au gratin, visbrochetten, fishburgers, enz...

In Pandalus werken visbereiders en voedingsexperts nauw samen voor de productie en kwalitatief hoogwaardige diepgevroren visprodukten.

### PIETERS EXPORTEERT

Aangezien exporteren een „normale volgende stap” was voor Pieters werd in 1981 dan ook beslist om de grote stap te wagen.

Op FOODEX te Tokyo werden de eerste contacten gelegd en werden ook de eerste exportbestellingen genoteerd. En sedertdien wordt met steeds meer succes Belgische vis naar Japan uitgevoerd.

In datzelfde jaar werd ook voor de eerste maal deelgenomen aan ANUGA in Keulen en in 1982 nam Pieters deel aan het door de BLENA-BDBH ingerichte bezoek aan Atlanta: sinds die heugelijke dag stuurt Pieters meerdere malen per week verse Noordzeervis per vliegtuig naar de States.

In 1983 was Pieters weer op ANUGA en in 1984 op SIAL. Het bezoek van Z.K.H. Prins Albert werd er als een hart onder de riem ervaren.

Naast de USA en Japan wordt ook geëxporteerd naar Nederland, Frankrijk, Engeland, Italië, Duitsland en Noorwegen enz...

Om zijn positie op de buitenlandse markten te verstevigen heeft Pieters onlangs in Frankrijk participaties genomen in het nieuw opgerichte bedrijf Euralim en in Engeland werd samen met 2 partners Eurosa opgericht.

Het ligt in de bedoeling om in deze landen - en natuurlijk ook in andere landen waar degelijk initiatief zal worden voortgezet - de verkoop van de Belgische visserijprodukten te bevorderen.

Zoals reeds eerder gezegd, wordt bij Pieters geen moeite gespaard om aan de spits van de vooruitgang te staan: op die manier kan aan de klanten alle waarborg voor produkten van topkwaliteit worden gegeven. Pieters



heeft ook haar eigen kwaliteitslabo dat onder leiding staat van een ingenieur-voedingstechnoloog.

Aangezien niet alle vis uit de Noordzee komt, moet er ook in het buitenland worden aangekocht: er zijn dan ook constant medewerkers onderweg om in IJsland, Denemarken, Engeland, Nederland, Australië, USA, en andere visrijke landen de kwaliteit van de vis nauwkeurig te controleren.

Bij Pieters is de export een „nieuwe stimulans” geworden omdat exporteren, in se een erg boeiende en motiverende job is, die bovendien de Belgische voedingsnijverheid in het bijzonder en 's land economie in het algemeen ten goede komt, waarbij bovendien 's lands reputatie van „België gastronomisch land bij uitstek” een welverdiend steuntje krijgt.

Kansen grijpen en creëren, risico's nemen, innoveren, de wil om te groeien: dit is Pieters' interpretatie van het ondernemen.

## OP ZOEK NAAR BELGISCHE STEIGERS

Met verbazing ontleen we aan een buitenlands vakblad dat ook in België vissers bepaalde steiger kennen waar vis verkocht wordt.

Dit gezegd moet men echter zien in het geheel van het artikel waarbij dan de indruk gewekt wordt dat daar Belgische aangevoerde vis aan de verplichting en aan de aanvoerstatistiek onttrokken wordt.

Wij kennen inderdaad een steiger, als men het zo wil noemen, waar heel kleine kustvissersvaartuigen aan detailverkoop doen, rechtstreeks aan de huismoeder, dit van hoop en al een paar ben.

Deze vis moet aangegeven worden en ambtenaren van de stedelijke vismijndirectie doen steekproeven wat de hoeveelheid betreft.

Die aangegeven vis komt ook voor in de statistiek die Brussel ontvangt. Aan mensen die deze zaak aanbelangen zeggen we nog dat deze steiger beter gekend is als „de trap” te Oostende in het Montgomerydok.

Gans Oostende kent „de trap” en het zal dus een koud kunstje zijn voor eventuele geïnteresseerde journalisten om daar eens hun licht op te steken. Als zij dit ooit doen dan zullen ze verder heel zeker zwijgen, want we twijfelen er erg aan of daar ooit een dertigtal bennen samen verkocht worden.

Dat daar al enkele bennen aan de aangifte ontsnappen, is aannemelijk. Dat men echter deze folkloristische geplogenheid wenst te gebruiken of beter gezegd te misbruiken om er op te wijzen dat „niet-voldoen-aan-meldingsplicht” ook in België gebeurt, is totaal misplaatst om niet een andere uitdrukking te moeten gebruiken.

Dat er in alle landen een klein gedeelte in de zwarte handel gaat, waarop verscheidene diensten, zoals de fiskus en de inningsambtenaren van de stedelijke vismijnen jacht op maken valt niet te loochenen.

Maar met de bewuste steiger heeft men dit niet bedoeld, men laat aan de lezer bewust conclusies trekken, die er niet te trekken vallen en dit alleen omdat er voor eigen deur te vege valt.

P.V.B.A. SCHEEPSTIMMERWERF

# A. LOWYCK & ZOON

VICTORIALAAN 30 — OOSTENDE  
TEL. (059) 32 08 21



HERSTELLINGEN - INRICHTEN



Agent en depothouder voor de Visserij :

## Scheepsverven Sigma Coatings

(Bundeling van Pieter Schoen, Varossieau en Vettewinkel)  
(7772V)

## VISSERSVAARTUIG KOPEN OF VERKOPEN ?

Voor inlichtingen en formaliteiten :  
Beroepsvereniging

## HAND IN HAND ZEEBRUGGE

Ø (050) 54 41 17 - 54 41 92

- volledig en deskundig advies en bijstand -

REDERS en  
VISSERS.

voor uw

SOCIALE LASTEN  
en BOEKHOUDING

wendt U in volle  
vertrouwen tot de

Beroepsvereniging

## HAND IN HAND

VISMIJN 71, OOSTENDE - Ø 32.11.01

# Gullevisiers

Gebruikt voor de DANISH PAIR VISSERIJ  
onze speciaal „DUIVELSTERK” KABEL  
van 16 mm. 6 × 7 gegalvaniseerd



(korting 10 t.h. voor de leden)

Wendt U tot

# S.C.A.P.

H. BAELSKAAI 27, OOSTENDE - Ø (059) 32 29 51 - (059) 32 09 31

WERKHUIZEN : Ø (059) 32 39 79 - (059) 32 08 20

# LA COURONNE VIERT FEEST

De N.V. Rokerij La Couronne is een visverwerkend bedrijf, opgericht in 1924 te Oostende. De firma is een familiebedrijf dat thans geleid wordt door de derde generatie. Jos Boels (36) is verantwoordelijk voor aankoop en productie, en Jean-Marie Boels (33) voor verkoop en administratie.

Oorspronkelijk enkel toegespitst op het roken en stomen van haring en sprout, werd het productengamma na 1950 uitgebreid tot diverse vissoorten, die worden gerookt, gestoomd of ingelegd.

Sinds de jaren 70 hebben de luxeproducten, waaronder gerookte zalm, paling, forel, heilbot, een steeds groter aandeel gekregen in de verkoop.

Zij worden onder verschillende merknamen over heel België verspreid, onder meer via de grootwarenhuisketens.

Met het exporteren van producten werd gestart rond 1975. Eerst binnen Europa, later in het Midden-Oosten. Sinds een drietal jaar levert men ook op de Amerikaanse markt. Dit alles met succesvolle resultaten.

Anno 1984 gaat ongeveer 30% van de productie van „La Couronne“-artikelen naar het buitenland. De omzet van het bedrijf werd in de laatste jaren bijna vertienvoudigd.

De snel stijgende verkoop en de noodzaak aan een up-to-date uitrusting die aan

alle binnen- en buitenlandse reglementeringen voldoet hebben ertoe geleid dat de n.v. La Couronne volledig nieuwe bedrijfsgebouwen in gebruik neemt, gelegen langs de autostrade E5/A10, vlakbij de uitrit Zandvoorde, vóór Oostende.

La Couronne heeft zijn sukses kunnen waarmaken dank zij een voortdurende zorg en aandacht voor uitstekende kwaliteit bij het verwerken van eersterangsproducten. Daarnaast heeft het bedrijf steeds zijn artisanale kennis en aanpak weten te bewaren, resultaat van een familietraditie van respect en liefde voor het vak.

De opening van de nieuwe bedrijfsgebouwen, gepaard gaande met de uiering van het 60-jarig bestaan van de firma, grijpt plaats op zaterdag as. om 11 u.



## DE BERGING VAN DE MONT-LOUIS

Wat de berging van de „Mont-Louis“ betreft, is het duidelijk dat noch de Franse regering, noch de eigenaar van het vaartuig deze karwei of de kosten hiervan op hen zullen nemen.

Ze zijn hiertoe niet verplicht omdat de „Mont Louis“ niet in territoriale wateren ligt. De maatschappij mag in dit verband afstand doen van het wrak hetgeen haar slechts enkele miljoenen zal kosten.

Ook België is niet verplicht het wrak te lichten, maar gezien dit zich in de aanlooproute van de haven van Zeebrugge bevindt, zou dit soms veel meer schade kunnen veroorzaken aan deze haven in het bijzonder en de Belgische economie in het algemeen. Ook voor Antwerpen ware het beter dat het wrak zou gelicht worden.

Had België zijn territoriale wateren uitgebreid tot 12 mijl, in plaats van de 3 mijl te behouden, dan had men de berging van het wrak ten laste van de eigenaar, hetzij van de verzekeringsmaatschappij van de eigenaar kunnen leggen.

Daar waar veel landen, onder meer Frankrijk, de territoriale wateren tot 12 mijl uitgebreid hebben, gebeurde dit niet in België.

Frankrijk heeft reeds door een nationale wet, zijn territoriale wateren in 1971 uitgebreid tot 12 mijl. België heeft dit nooit gedaan, meer nog, door een verklaring aan het secretariaat-generaal van de Verenigde Naties in datum van 7 december 1979 heeft België de uitgestrektheid van deze wateren nog speciaal op 3 mijl benadrukt op basis van het gewoonterecht!

Onze noorderbuur, Nederland, heeft reeds de territoriale wateren uitgebreid bij verklaring tot

12 mijl, maar dit moet nog geratificeerd worden door het nationaal parlement, hetgeen voorzien is voor het einde van het jaar 1984.

Frankrijk en Nederland hebben dit onder meer kunnen doen omdat zij reeds de Internationale Konventie op de Zeevaartrechten ondertekend hebben, waarin onder meer voorkomt dat elke kuststaat zijn territoriale wateren mag uitbreiden tot maximaal 12 mijl uit de kust.

Men kan nu wel zeggen dat men ongevallen, zoals zich dit met de „Mont-Louis“ voordeed, niet kan voorzien, waar we zien niet in, welke nadelen de uitbreiding van de territoriale wateren tot 12 mijl uit de kust zou kunnen medebrengen, integendeel, zoals dit nu bewezen werd, zou dit eerder voordelen met zich meebrengen, vooral om te beletten dat te veel wrakken de aanlooproutes naar de havens Zeebrugge en Antwerpen zouden kunnen storen.



Steun het  
Nieuwbouwfonds van het

KONINKLIJK WERK  
IBIS

prk 000-0207440-54

TE KOOP

O. 599

„DE ZEEVOGEL“

Motor 270 pk.

Bouwjaar 1982. In bedrijf genomen 1983.

Zeer goede staat.

Zich wenden: ☎ (059) 50 72 33

## MONT LOUIS HEEFT VIS NIET AANGETAST

Eindelijk vinden we in een bepaalde pers een klein artikel onder de hoofding „Mont-Louis olie heeft vis niet aangetast“.

Dit heeft echter betrekking op het stookolieverlies waarvan er periodisch melding van werd gemaakt en waarbij onze Zeemacht voor de bestrijding zorgde. Daarom heeft het Rijksstation voor de Zeevisserij, in opdracht van de Staatssecretaris, dhr. De Keersmaecker, geregeld stalen laten nemen van het gehalte aan koolwaterstoffen in de vis en schaaldieren rond het wrak van de „Mont-Louis“.

Studies werden aldus ondernomen op tong, garnaal en krab. Het resultaat van al deze studies en doorlopende onderzoeken is dat in deze periode op geen enkel tijdstip een stijging van koolwaterstofgehalte werd vastgesteld.

Het is echter even duidelijk dat dit ook het geval niet was in verband met de het uranium-hexafluoride vermits alle vaten veilig konden geborgen worden.

Betrokken dagblad heeft bovengaand artikel laten verschijnen omdat dit een persmededeling was van het staatssecretariaat voor Landbouw die de visserij onder haar bevoegdheid heeft.

Het is toch al iets, maar toch wachten we nog altijd op een kleine vorm van „mea-culpa“ vanwege de media, dus vanwege zowel de gesproken als geschreven pers en vanwege de t.v., die voor een ware hetze zorgde met al hun toespelingen op het gebied van waterbezoedeling en aantasting van het marinemilieue.

We herhalen dat de media in dit verband een heel vuile rol hebben gespeeld en bij herhaling nog zullen spelen.

In elk geval staat het onomstotelijk vast dat de bedrijven door deze hetze een groot verlies hebben geleden. Er werd ons inderdaad door de handel veel schade door het onzinnig geschrijf, het opblazen der feiten en de veralgemening hiervan, gemeld.

Daar trekken de media zich echter niets van aan. Zij breken de potten en ze laten het aan de onschuldigen over deze terug te lijmen.

# SPAANSE TREILER DOOR IERSE MARINE IN DE GROND GEBOORD

Het is een tijdlang stil geweest op het „E.E.G.-Spaans-visserijfront”. Het laatste zwaar incident dateert van verleden jaar toen er door een Franse marine-avisovlucht op twee Spaanse vluchtende treilers geschoten werd voor de Franse westkust, waarbij een paar Spaanse vissers gewond werden.

Dit heeft toen aanleiding gegeven tot een dagbladoorlog tussen Frankrijk en Spanje, bedreigingen door de Baskische vissers aan het adres van Frankrijk in het algemeen en aan Franse toeristen enzomeer.

De ambassadeurs van beide landen en de ministers die de visserij onder hun respectievelijke bevoegdheid hadden, kwamen samen om de zaak te bespreken en herhaling te voorkomen.

Ook Spanje had reden om niet bijzonder zwaar aan dit incident te tillen, omdat men toen juist in de voorbesprekingen was voor de toetreding van Frankrijk tot de E.E.G., en dat door de zaken op de spits te drijven de Spaanse toetreding niet gediend werd.

Meer zelfs, de Spaanse vissers hielden zich vanaf dit ogenblik rustiger zodat men de overtuiging toegedaan was dat Spanje aan haar vissers de consignatie mede gegeven had om het rustiger aan te doen en niet meer zonder vergunning in de E.E.G. (Franse) wateren te gaan vissen en zich tegen een eventuele opbrenging niet meer te verzetten, dit in het vooruitzicht van de lopende besprekingen en het verwerken van maximum voordelen voor de visserij.

Het was echter niet alleen de Franse marine die voortdurend te kampen had, en nog heeft, met illegale Spaanse visserij, maar eveneens de Ierse marine. Verscheidene Spaanse treilers werden dan ook reeds door deze laatste marine opgebracht. Thans echter wordt men ook plots geconfronteerd met een zwaar internationaal incident!

## Spaanse treiler in de grond geboord

Verleden week zaterdag heeft een Ierse patrouillevaartuig te vergeefs getracht een Spaanse treiler te doen stoppen om de boordpapieren en het vistuig en eventueel de vangst te controleren.

De Spaanse treiler, de „Sonia”, bevond zich toen in de Ierse wateren een paar tientallen mijlen uit de kust.

Het Ierse patrouillevaartuig, de „Aisling”, signaleerde aan het vaartuig om bij te liggen voor het aandoen van de betrokken treiler door Ierse mariniers. De Spaanse schipper ging hierop niet in en het vaartuig ging op de vlucht.

De „Aisling” zag zich toen verplicht enkele schoten boven het vaartuig te lossen, maar ook daar bekommerde men zich aan boord van de „Sonia” niet om.

De jacht duurde in zware zee meer dan vijf uur, terwijl in die tijd meerdere salvo's door de patrouilleboot gelost werden. Geen enkel der partijen wenste echter het gezicht te verliezen en de „Aisling” begon dan maar raak te schieten, waardoor de „Sonia” verscheidene malen getroffen werd.

Toen de Spaanse schipper toch de Britse territoriale wateren bereikte, kon dit geen profijt opbrengen, want het vaartuig dat herhaaldelijk werd getroffen was toen zinkend.

Het schip zond een „S.O.S.” uit en Britse helikopters schoten ter hulp die 13 Spaanse vissers aan boord konden liften en naar een Britse luchtmachtbasis overbrengen.

Drie andere opvarenden werden door een Westduits vrachtschip opgepakt op weg naar ... Dublin, de hoofdstad van Ierland. Alle opvarenden kwamen uit de vissershaven Ondarroa uit Spaans-Baskenland, net zoals dit trouwens het geval was met de treiler die door de Franse marine, méér dan een jaar eerder, beschoten werd. Gelukkig werd geen enkele opvarende gewond.

## IERSE E.E.G.-VOORZITTER IN VERLEGENHEID

Sinds 1 juli is het Ierland dat het voorzitterschap van de E.E.G. waarneemt, zowel in de minister-raad als in de commissie.

Wij zijn dus geneigd te schrijven dat dit incident eerder ongelegen moet komen voor Ierland, omdat vooral de voorzitter, en dus mede het land van de voorzitter, zo weinig mogelijk besproken dient te worden en zeker niet bij dergelijke zware incidenten.

Men vraagt zich dan ook af of de besprekingen voor toetreding van Spanje (en Portugal) tot de E.E.G. hieronder niet zullen te lijden hebben. De visserij van de andere landen-lidstaten zit zeker niet te springen voor een toetreding van Spanje tot de E.E.G., alhoewel niet de visserijbelangen bepalend zijn bij de onderhandelingen, maar wel de landbouwbelangen.

## Uitwisseling van protesten

Ierland heeft bij de Spaanse regering een formeel protest ingediend over het incident van zaterdagmorgen.

Inderdaad behoudens het al of niet in de grond boren van de „Sonia” was de Spaanse treiler gehouden om te stoppen en een controle door de Ierse marine toe te laten, mede het al of niet

eventueel opbrengen naar een Ierse haven. De zware initiale fout ligt dus zeker niet bij de Spaanse schipper.

De Ierse kapitein van de patrouilleboot mocht anderzijds wel waarschuwingsschoten lossen, voor de boeg schieten maar of men nu zover moest gaan om het vaartuig in de grond te gaan boren, zal wel aanleiding geven tot heftige polemieken en een uitwisseling van wederzijdse bezwaren. Verder mogen we ons ook verwachten aan manifestaties en in het bijzonder in Baskenland.

## BEËINDIGING NEDERLANDSE HARINGVISSERIJ

In het publikatieblad van de Europese Gemeenschappen verscheen op 23 oktober 1984 een verordening met volgende inhoud: (verordening 2949/84).

*Overwegende dat, volgens de gegevens medegedeeld aan de Commissie, de vangsten van haring in de wateren van ICES-gebieden VI a Zuid en VII b en c door vaartuigen die de vlag voeren van Nederland of die in Nederland zijn geregistreerd, het voor 1984 toegewezen quotum bereikt hebben, dat Nederland de visserij op dit bestand verboden heeft met ingang van 23 oktober 1984; dat het daarom noodzakelijk is deze datum aan te houden.*

### Artikel 1

*Door de vangsten van haring in de wateren van ICES-gebieden VI a Zuid en VII b en c, door vaartuigen die de vlag voeren van Nederland of die in Nederland zijn geregistreerd, wordt het aan Nederland voor 1984 toegewezen quotum geacht volledig te zijn gebruikt.*

*De visserij op haring in de wateren van ICES-gebieden VI a Zuid en VII b en c, door de vaartuigen die de vlag voeren van Nederland of die in Nederland zijn geregistreerd, is verboden alsmede het aan boord houden, de overlading en het lossen van haring welke door vermelde vaartuigen gevangen is in deze wateren na de datum van inwerkingtreding van deze verordening.*

### Artikel 2

*De verordening treedt in werking op 23 oktober 1984.*

Wij houden er aan op te wijzen dat het de Nederlandse regering is die zelf reeds bewuste haringvisserij verboden had omdat de aanvoercijfers in haar bezit er op wezen dat het kwotum bereikt was.



## LIPS n.v. scheepsschroeven

KERKSTRAAT 46 - 2720 ZWIJNDRECHT/ANTWERPEN  
☎ 03 252.73.42

REPAIR, SERVICE AND SALES  
LIPS PROPELLER WORKS DRUNEN - HOLLAND

Agent :  
**JAMES A. LAMBERT**  
Werfkaai 43,  
8380 Zeebrugge  
☎ (050) 54.64.26  
Privé : (02) 731.74.66

# OOK FRANKRIJK OP HET E.E.G.-MATJE

Het is niet alleen Nederland die op het matje geroepen wordt te Brussel, maar eveneens Frankrijk alhoewel het voor breed uit elkaar liggende zaken gaat.

In het geval dat onze zuiderburen betreft gaat het om het in de hand werken van zogenaamde deloyale concurrentie. Voordelen voor de Franse visserij ten overstaan van de vissers der andere lidstaten, hetgeen door het Verdrag van Rome verboden is.

In het publikatieblad van de E.E.G. verschenen op 9 oktober II. gaat het over steunmaatregelen door het Franse F.I.O.M., het Franse Fonds voor tussenkomst in de organisatie van de markten voor zeeproducten. We geven hier de volledige tekst van de argumentatie ter zake door de Commissie.

1. De steunmaatregelen bestaan met name in een regeling inzake ophoudprijzen voor soorten waarvoor geen cummunautaire interventieregeling bestaat. Het FIOM betaalt een gedeelte van

de door de producentenorganisaties aan hun leden betaalde financiële vergoeding terug.

Bovendien bestaan deze steunmaatregelen nog uit een regeling inzake overschotten, die vergelijkbaar is met de in artikel 14 van Verordening (E.E.G.) nr. 3796/81 bedoelde steun voor de opslag. Het FIOM betaalt aan de producentenorganisaties 60% terug van het bedrag van een uitstelpremie die wordt vastgesteld op grond van de verwerkings- en opslagkosten.

De Commissie is van oordeel dat deze steunmaatregelen een inbreuk vormen op Verordening (EEG) nr. 3796/81 van de Raad houdende een gemeenschappelijke ordening der markten in de sector visserijproducten.

2. Andere steunmaatregelen en het FIOM, zoals de financiering van reclame voor visserijproducten, plaatselijke garantiefondsen en experimentele visserijcampagnes doen twijfels ontstaan ten aanzien van de verenigbaarheid daarvan met het bepaalde in artikel 92 van het Verdrag.

3. De kredieten op de begroting van het FIOM zijn vooral afkomstig van directe subsidies van de Franse Regering en van de opbrengst van een parafiscale heffing die op zowel de Franse als op de ingevoerde producten wordt gelegd.

Deze parafiscale heffing doet twijfels ontstaan ten aanzien van de verenigbaarheid daarvan met artikel 95 van het Verdrag en dit wegens de discriminatoire gevolgen die zich kunnen voordoen bij de aanwending van de opbrengst daarvan, de meeste steunmaatregelen en acties van het FIOM zijn met name bedoeld voor nationale producenten, verwerkende bedrijven en handelaren, hoewel zij voor een gedeelte worden gefinancierd door de ingevoerde producten.

4. De Commissie heeft besloten ten aanzien van deze activiteiten van het FIOM de procedure van artikel 93, lid 2, van het E.E.G.-Verdrag in te leiden.

5. In het kader van deze procedure en overeenkomstig artikel 93, lid 2, eerste zin, van het E.E.G.-Verdrag, maant de Commissie alle andere belanghebbenden dan de Lid-Staten aan, haar binnen vier weken na de datum van deze mededeling hun opmerkingen over deze steunmaatregelen te doen toekomen op het volgende aders:

Commissie van de Europese Gemeenschappen,  
Wetstraat 200 - B-1049 BRUSSEL

6. De Commissie wijst er voorts op dat alle begunstigen aan wie ten onrechte steun is toegekend (zonder dat de Commissie een eindbeslissing heeft genomen over de verenigbaarheid van de bedoelde steun), deze steun moeten terugbetalen indien de Commissie echter besluit dat deze steun niet verenigbaar is met de gemeenschappelijke marktordening, zodat de daarmee gemoeide uitgaven bij de goedkeuring van de rekeningen niet ten laste kan worden genomen van het EOGFL, de Commissie deze uit het EOGFL ter beschikking van de Lid-Staten gestelde voorschotten kan verminderen.

Bijzonder het uit de markt trekken en steunen van soorten die niet door Brussel aangeduid zijn, nl. een 40-tal schaaldieren, heeft Brussel ontstemd.

Dit alles zou dus de Franse visserij bevoordelingen tegenover de visserij der andere lidstaten. Net zoals het feit dat bepaalde landen brandstofsteun bezorgen, hetgeen ook al niet mag.

Anderzijds is Groot-Brittannië reeds een paar malen over de brug gekomen met een miljarden financiële steun voor zijn visserij, bedragen die uitgerekend werden in verhouding tot de lengte van de vaartuigen.

We mogen in dit verband, dit dan eveneens een verkapte steun en een deloyale concurrentie noemen.

## ONDERZOEKSRaad VOOR DE ZEEVAART

Tijdens de jongste zitting van de Onderzoeksråd werden meerdere zaken verder onderzocht. Misschien wel de belangrijkste was de aanvaring die zich voordeed tussen de Z.509 „Telstar” en de Nederlandse treiler KW.149, een spanvisser.

De feiten deden zich voor begin juni van dit jaar en de Zeebrugse eenheid liep vrij veel averij op. Eerst wordt schipper Witterwulge Jean onderhoord maar die weet in feite niet zo veel te vertellen nopens de feiten gezien hij zich op het ogenblik van de aanvaring niet in de scheepsbrug bevond.

Er wordt echter wel voorlezing gegeven van het rapport van de Nederlandse schipper en daaruit blijkt dat deze toegaf dat het inderdaad „om een vissende kotter” - de Z.509 dus - en dat de Katwijkse treiler op de automatic pilot vaarde.

Nadien wordt roerganger Deduytsche Jean gehoord en die stond in de scheepsbrug op het ogenblik van de feiten. Getuige vertelt dat er vrij slechte zichtbaarheid was zodat regelmatig mistseinen werden gegeven aan boord van de Z.509.

Op een bepaald moment heeft de treiler uit Katwijk een roermaneuver doorgevoerd en omzeggens onmiddellijk daarop volgde de aanvaring. Getuige zegt nog dat geen mistseinen werden gehoord op het Nederlandse vaartuig en dat, volgens zijn mening, de KW.149, een te hoge snelheid liep gezien de slechte zichtbaarheid.

### ANKER VAN EEN SPORTVISSERSVAARTUIG MEE GESLEURD

Een ander geval betrof het wegvissen van het anker van een Engels sportvissersvaartuig door de Z.525 „Golfbreker”.

De feiten deden zich voor op 6 juni van dit jaar in de buurt van Beachy Head waar, zo zegt een der getuigen, het tijdens de weekends krioelt van sportvissersvaartuigen.

Ook de „Golfbreker” was in die omgeving, onder het bevel van schipper Charles Vandewalle, aan het vissen. Op een bepaald moment werd het anker van zo'n klein scheepje meegevestigd en werd het kleine vaartuig een eind mee gesleurd.

Schipper Vandewalle zegt dat het soms onmogelijk is daar een normale visserij te bedrijven gezien het groot aantal scheepjes dat daar aan het vissen is.

Men kan er nauwelijks doorgang vinden, zegt de schipper en ook roerganger Preem spreekt in dezelfde zin. Wel kan hem natuurlijk kwalijk genomen worden dat hij wat te dicht - ongeveer 30 tot 35 meter - is genaderd maar getuige zegt dat hij moeilijk anders kon manoeuvreren gezien zich in die onmiddellijke omgeving een wrak bevond.

### BOORTOREN TE DICHT GENADERD

Een volgende zaak was deze van de N.3 „Fredderick-Patrick” onder het bevel van schipper Jean Verleene. Dat vaartuig kwam in de buurt van Sole Pit te dicht bij een boortoren - men moet daar minstens 500 meter van wegblijven - en dat wordt de voornoemde schipper nu kwalijk genomen.

Schipper Verleene weet echter bitter weinig over de feiten te vertellen gezien hij zich op dat moment niet in de scheepsbrug bevond. Wel stond matroos Peter Coopman op de wacht en die zal in een volgende zitting onderhoord worden.

### AANVARING IN DICHT MIST

Een laatste zaak betrof de aanvaring die zich voordeed tussen de Z.181 „Cleopatra” en de Z.198 „Zeenimf”, halfweg juni van dit jaar. Op het ogenblik der feiten was de Z.181 aan het vissen, alsook de andere eenheid.

In die zaak worden meerdere getuigen gehoord maar de voornaamste verklaring komt wel van roerganger Vantorre Antoine van de „Zeenimf”.

Hij vertelt dat beide vaartuigen tegengestelde koersen liepen, dat hij nog een uitwijkmaneuver doorvoerde en dat het andere vaartuig ineens aan zijn stuurboordzijde lag, maar die uitleg wordt door de Raad met een eerder scheef oog bekeken.

In een volgende zitting zullen de schippers van beide vaartuigen aan een confrontatie onderworpen worden.

## SCHIPPERS!

**Houdt rekening met de Internationale voorschriften! Het is in het belang van uw reder, u zelf en de ganse Belgische visserij.**

# MARKT- EN VISMIJNECHOS

## OOSTENDE

Kabeljauw is opnieuw de duurste vissoort van deze week geweest. Er werd tot 145 fr. het kg betaald en dat is dan wel wat minder dan verleden week.

Voor de verschillende gulsorteringen bleven de prijzen eveneens erg hoog met de sortering „5” rond de 60 fr. en de duurste gul aan 130 fr.

Kleine wijting blijft redelijk goedkoop en noteerde rond de 25 fr., de grote sortering varieerde tussen 50 en 65 fr. het kg.

Pladijs was erg schaars, ook hier werd opnieuw veel geld gegeven, met platen en groot iek tot bij de 70 fr. en derde slag nu rond de 60 fr.

Tongen waren wel iets duurder dan verleden week, de kleine sortering bleef echter schommelen tussen 130 en 150 fr., de middensoorten kregen tussen 190 en 260 fr. en grote tong werd verkocht tussen 270 en 340 fr. Een mooie partij staartvis ging vlot weg en kreeg tussen 200 en 250 fr. het kg., voor tarbot en griet bleven de prijzen op hetzelfde peil van verleden week.

De beide IJslanders, ze zorgden samen voor ongeveer 1.200 bennen, zorgden voor zeer welkome soorten. Kabeljauw van deze visgrond kreeg tussen 80 en 117 fr., de blauwe leng liep op van 85 naar 95 fr. en rode zeebaars bleef schommelen rond de 60 fr.

Koolvis deed het ook al iets beter dan de voorgaande keren en noteerde tot 45 fr. Voor schotse schol zakte de prijs van 35 naar 25 fr., hondstong daarentegen kreeg tot bij de 70 fr.

Zee weinig schelvis op de markt, hooguit een tiental bennen voor de twee schepen. Vandaar dat er ook voor deze soort meer dan gewone prijzen betaald werden. Een erg mooi resultaat voor de O.318 die voor zijn 800 bennen aan 2.800.000 fr. geraakte. Een gemiddelde prijs die kan tellen.

De tweede reis van de O.137 was evenmin een tegenvaller, er werd opnieuw meer dan 7.000 kg tong uit het ruim gelost, neem daarbij nog een 250 bennen andere soorten en meteen aan 2,2 miljoen geraakte. Spijtig dat tong niet wat duurder was.

Voor de haringvissers van het opnieuw een fiasco. Bijna niets te vangen waardoor verschillende koppels er reeds het bijtje bij neerleggen en terug op visvangst gaan.

Voor de kustvisserij was het een vrij kalme week, dit in de eerst plaats omwille van de ongunstige weersomstandigheden. Garnaal werd verkocht rond de 100 fr. het kg. Voor de gulfangers was er ook niet veel te vergaren, ook hier was er teveel wind en moest men de langste tijd van de week aan de kaai blijven.

### VRIJDAG 19 OKTOBER 1984

	dag.	vis	tong	fr.
KREEFTEPUT				
N.706	11	30	2.900	499.363

### MAANDAG 22 OKTOBER 1984

WEST				
O.206	10	130	—	379.036
N.40	9	130	—	299.743
N.45	10	250	—	792.627
Z.563	9	100	500	458.822
O.118	11	140	—	592.846

### KANAAL

Z.583	17	150	600	1.581.195
O.518	17	150	2.000	961.897
O.137	17	250	6.500	2.434.383

### MONKEY BANK

O.113	14	250	—	735.497
-------	----	-----	---	---------

### IJSLAND

O.318	18	800	—	2.822.445
O.216	17	380	—	1.408.711

### NOORD

O.285	10	250	—	765.518
O.83	14	200	1.500	1.050.080

### DINSDAG 23 OKTOBER 1984

#### KUST

O.141/369	6	240		719.796
O.35	3	30		82.171

### WOENSDAG 24 OKTOBER 1984

#### KUST

N.708/709	1		25.500	413.610
O.128/279	1		24.000	371.820

#### WEST

Z.108	15	200	3.000	1.052.026
-------	----	-----	-------	-----------

## IJSLANDSE VISSOORTEN

### Prijs per kg. op maandag 22 oktober 1984

Grote schelvis	72,00/	95,00
Mid. schelvis	71,00/	92,00
Kleine schelvis	53,00/	
Kabeljauw	80,00/	117,00
Gul	77,00/	99,00
Wijting	60,00/	
Schaat	76,00/	86,00
Zeebaars	57,00/	59,00
Leng (witte)	72,00/	76,00
Blauwe leng	87,00/	95,00
Schartong (Schotse schol)	24,00/	40,00
Heilbot	210,00/	285,00
Koolvis	35,00/	49,00
Hondstong (mieten)	40,00/	72,00
Zeeewolf	70,00/	103,00
Staart	205,00/	252,00

## Verwachtingen

### MAANDAG 29 OKTOBER

IJSLAND: O.129 (400 m. tzt 100 kab. gul, 140 koolvis, 100 rode zeebaars, 40 leng, 20 varia)

KANAAL: N.36

WEST: Z.196 - O.275 - O.123 - Z.502

### DINSDAG 30 OKTOBER

NOORD: O.243 - N.597

WEST: O.309 - Z.596

## ZEEBRUGGE

### DONDERDAG 18 OKTOBER 1984

Z.418	KRP	150	10	789.141
Z.601/201				389.240
Z.554/560				338.190
				<b>1.516.571</b>

### VRIJDAG 19 OKTOBER 1984

Z.431	W	200	200	10	642.775
-------	---	-----	-----	----	---------

Z.408	W	800	95	9	548.200
Z.462	W	1.500	150	14	915.840
N.752	KRP		150	10	470.043
Z.465	W	300	25	3	161.940
Z.60	N		500	12	2.020.320
Z.509	KRP		100	8	512.130
Z.484	W	1.000	200	12	884.701
Z.30	W	1.200	320	11	1.265.793
					<b>7.401.542</b>

### MAANDAG 22 OKTOBER 1984

Z.569	KRP	—	60		435.775
Z.289	N		530	16	1.934.673
Z.200	W	2.500	250		1.447.100
Z.16	W	4.000	320	14	1.880.488
Z.198	KRP		100	9	464.010
Z.90	W	1.300	480	15	2.350.930
					<b>8.512.976</b>

### DINSDAG 23 OKTOBER 1984

Z.44	W	1.500	250	12	874.200	
Z.50	N		200	370	18	1.568.570
Z.284	N		100	400	14	1.834.215
Z.582	W		200	60	9	291.180
Z.84	N		200	350	15	1.785.660
Z.507	W		800	70	14	670.990
Z.564	W		700	60	2	458.940
Z.189	W		200	180	13	735.680
					<b>8.219.435</b>	

### WOENSDAG 24 OKTOBER 1984

Z.584	N		160	14	542.300
Z.307	KRP		50	11	372.100
Z.89	W	1.000	350	11	1.444.175
Z.41	KRP		60	11	377.335
Z.185	KN	4.500	300	19	1.967.330
					<b>4.703.240</b>

## NIEUWPOORT

### DONDERDAG 18 OKTOBER 1984

GARNAAL				
N.349		272 kg.		35.968 fr.
N.700		250 kg.		30.010 fr.

### VRIJDAG 19 OKTOBER 1984

VIS			
N.22	1.600 kg.		76.309 fr.
N.720	1.600 kg.		76.309 fr.
N.88	768 kg.		19.830 fr.
N.590	768 kg.		19.830 fr.
N.575	1.195 kg.		54.611 fr.

Het stormweer verhinderde de vaartuigen hun visserij naar behoren te bedrijven. Zo konden slechts twee koppels spanvissers en één kustvaartuig hun vangst op de vrijdagmarkt lossen. Tong nr. 1 kreeg 301 à 310 fr./kg en tong nr. 2 306 à 312 fr./kg. Voor tong der sortering 3 à 4 werd 260 à 290 fr./kg opgetekend, voor tong nr. 5 252 à 258 fr./kg en voor kleine tong 164 à 170 fr./kg. Middenslag tarbot kreeg 244 à 270 fr./kg, varia 190 à 230 fr./kg en griet 140 à 220 fr./kg. Grote pladijs werd aan 3350 tot 3500 fr. de ben geboekt, middenslag- of drielingpladijs aan 2500 tot 3000 fr. de ben en visjes aan 1300 tot 1650 fr. de ben. Kabeljauw haalde 7200 à 7500 fr. de ben en gul 3200 à 5500 fr. de ben. Voor grote wijting werd 2280 à 2400 fr. de ben geboekt en voor kleine wijting 900 à 1060 fr. de ben. Men noteerde de grote zandschar tegen

2100 à 2250 fr. de ben, de kleine zandschar tegen 1680 à 1800 fr. de ben en bot tegen 500 à 700 fr. de ben. Een ruime belangstelling vanwege de handelaars werd op de vrijdagmarkt vastgesteld en de genoteerde prijzen konden als lonend beschouwd worden.

#### MAANDAG 22 OKTOBER 1984

VIS		
N.575	1.715 kg.	84.034 fr.
N.172	842 kg.	54.293 fr.
N.738	843 kg.	54.293 fr.
N.346	1.345 kg.	52.403 fr.
N.723	1.346 kg.	52.404 fr.
N.22	827 kg.	38.216 fr.
N.720	827 kg.	38.215 fr.
N.88	1.707 kg.	74.003 fr.
N.590	1.708 kg.	74.004 fr.

#### GARNAAL

N.700	378 kg.	40.602 fr.
O.599	262 kg.	25.228 fr.

op de maandagmarkt losten vier koppels spanvisers en één kustvaartuig samen ± 11.300 kg vis. Dit voor een bruto-v.aarde van 529.025 fr. Tong der sortering 1 à 2 haalde 302 à 308 fr./kg en tong nr. 3 of blok:tong 328 à 330 fr./kg. Tong nr. 4 of fruitong kreeg 303 à 310 fr./kg, tong nr. 5 286 à 290 fr./kg en kleine tong 166 à 175 fr./kg. Middenslag tarbot werd tegen 220 à 280 fr./kg aangekocht, varia tegen 180 à 210 fr./kg en griet tegen 180 à 240 fr./kg. Grote pladijs boekte men tegen 3400 à 3700 fr. de ben, middenslag- of drieling pladijs tegen 3000 à 3250 fr. de ben en visjes tegen 1300 à 1600 fr. de ben. Kabeljauw werd tegen 7600 à 8400 fr. de ben genoteerd en gul tegen 3600 à 7000 fr. de ben. Voor grote wijting werd 2400 à 2600 fr. de ben opgetekend en voor kleine wijting 1050 à 1200 fr. de ben. Grote zandschar bekam 2100 à 2250 fr. de ben en kleine zandschar 1600 à 1700 fr. de ben. Robaard kreeg 95 à 110 fr./kg, knorhaan 1750 à 2250 fr. de ben en bot 500 à 750 fr. de ben. Voor garnaal werd de marktprijs op 85 à 97 fr./kg gesteld.

#### WOENSDAG 24 OKTOBER 1984

VIS		
N.575	811 kg.	44.634 fr.
N.88	2.277 kg.	87.626 fr.
N.590	2.278 kg.	87.626 fr.
N.22	2.022 kg.	95.905 fr.
N.720	2.023 kg.	95.905 fr.
N.346	1.720 kg.	64.758 fr.
N.723	1.719 kg.	64.758 fr.
N.172	2.164 kg.	82.285 fr.
N.738	2.164 kg.	82.285 fr.

#### GARNAAL

N.700	395 kg.	50.635 fr.
N.782	211 kg.	24.030 fr.

Op de veiling der woensdagmarkt werden ongeveer 17.300 kg vis te koop aangeboden. De aanvoer werd verwezenlijkt door vier koppels spanvisers en door één vaartuig van de West. Voor tong der sortering 1 à 2 werd er 310 à 320 fr./kg betaald en voor tong der sortering 3 à 4 320 à 340 fr./kg. Tong nr. 5 kreeg 286 à 290 fr./kg en kleine tong 188 à 220 fr./kg. Voor middenslag tarbot werd 230 à 280 fr./kg betaald, voor varia 180 à 220 fr./kg en voor griet 190 à 240 fr./kg. Grote pladijs werd tegen 3250 à 3500 fr. de ben geboekt, drieling- of middenslagpladijs tegen 3150 à 3500 fr. de ben en de visjes tegen 1400 à 1500 fr. de ben. Kabeljauw werd tegen 6900 à 7500 fr. de ben geveild en gul tegen 6500 à 7000 fr. de ben. Voor grote wijting werd 2200 à 2400 fr. de ben geboekt en voor kleine wijting 1100 à 1350 fr. de ben. Grote zandschar werd tegen 1900 à 2050 fr. de ben genoteerd en klei-

ne zandschar tegen 1200 à 1300 fr. de ben. Voor robaard werd 85 à 90 fr./kg geboekt en voor knorhaan 1750 à 2250 fr. de ben. Alle gekomen marktnoteringen konden op de woensdagmarkt als lonend beschouwd worden.

## VISAANVOER

### NIEUWPOORT

	(1)	(2)	(3)	(4)
19 okt.	3		5.873	246.889
22 okt.	5		11.294	529.025
24 okt.	5		17.372	756.417

## GARNAALANVOER

### NIEUWPOORT

	(1)	(2)	(3)	(4)	(5)	(6)
18 okt.	2		522	65.978	93	129
22 okt.	2		640	65.830	85	97
24 okt.	2		606	74.665	98	110

(1) Datum; (2) Vangsten; (3) Kgr.; (4) Fr.; (5) Minimum; (6) Maximum.

**Schippers, verzorgt bijzonder uw gevangen vis. Het verhoogt de kwaliteit. Indien u hierdoor iets minder vangt, wordt u ruimschoots vergoed door een betere prijs.**

## BELGISCHE VAARTUIGEN VERKOCHTEN TE GRIMSBY

Verleden week verkochten drie Belgische vaartuigen, te Grimsby. Samen brachten zij 1.100 bennen aan de afslag waarvoor een gezamenlijke brutobesomming verwezenlijkt werd van 3,7 miljoen B.fr., hetgeen een gemiddelde prijs per ben betekent van 3.370 B.fr.

Primus in de afslag wat de opbrengst betreft was de O.315 „Jean Hélène” van de rederij „Noordzeevervisserij”. Dit vaartuig verwezenlijkte een brutobesomming van 1,460 miljoen B.fr. voor een aanvoer van 372 van onze bennen, hetgeen een mooie gemiddelde prijs per ben betekent van bijna 4.000 B.fr.

Tweede in de rij was de Z.571 „Zephyr” van de rederij „Claeys Raymond - Savels”. Dit vaartuig zette 413 bennen in de markt waarvoor 1,320 miljoen B.fr. bruto besomd werd. Toch nog altijd een gemiddelde prijs per ben van 3.200 fr.

De Z.584 „Sea Bird” van de rederij Flamingo p.v.b.a. voerde 315 van onze bennen aan en haalde hiermede een bruto-besomming van 924.000 B.fr. hetgeen een gemiddelde prijs per ben geeft van 2.930 fr.

De Z.584 is slechts een vaartuig met een brutotonnage van 109 Brt. en een motor van 400 pk. De O.315 is een vaartuig van 203 brutoton uitgerust met een motor van 600 pk en de Z.571 is 198 Brt groot met een motor van 1.100 pk. Aldus gezien is de aanvoer en de uitslag van de Z.584, zeker deze van de andere vaartuigen waard.

## GETIJDEN TE OOSTENDE

### OKTOBER

25 donderdag	0111	480	0740	-011
	1322	484	2016	-040
26 vrijdag	0151	479	0825	-004
	1404	487	2058	-020
27 zaterdag	0231	471	0908	010
	1448	479	2137	007
28 zondag	0313	455	0951	025
	1534	460	2215	035

29 maandag	0356	431	1033	038
	1621	432	2255	060
30 dinsdag	0440	401	1122	049
	1714	399	2341	081
31 woensdag	0534	368		
	1818	368	1220	060

### NOVEMBER

1 donderdag	0645	341	0041	098
	1939	351	1331	067
2 vrijdag	0812	333	0157	108
	2100	355	1450	068
3 zaterdag	0931	346	0319	104
	2208	374	1607	059
4 zondag	1032	369	0432	087
	2303	396	1711	044

5 maandag	1121	392	0528	066
	2346	414	1800	031
6 dinsdag	1158	410	0612	048
			1839	022
7 woensdag	0020	425	0648	036
	1229	424	1911	019
VM 8 donderdag	0048	432	0720	031
	1257	433	1940	023
9 vrijdag	0115	436	0749	033
	1325	439	2007	030
10 zaterdag	0142	438	0818	038
	1355	442	2033	037
11 zondag	0212	435	0849	044
	1428	439	2103	043

12 maandag	0246	427	0921	048
	1504	431	2137	049
13 dinsdag	0322	413	0958	051
	1545	419	2216	055
14 woensdag	0404	396	1044	054
	1633	405	2302	067
15 donderdag	0452	378	1138	061
	1730	391		
LK 16 vrijdag	0554	362	0001	082
	1843	383	1249	067

### VERKLARING

- 1e kolom : Uur van het hoogwater.  
 2e kolom : Hoogte in centimeter boven het nulvlak  
 3e kolom : Uur van het laag water.  
 4e kolom : Hoogte in centimeter boven het nulvlak.

## BENADEREND UUR VAN HOOGWATER TE :

Dover	1 h 13	voor	Oostende
Boulogne	1 h 04	»	»
Calais	0 h 53	»	»
Duinkerken	0 h 21	»	»
Nieuwpoort	0 h 10	»	»
Blankenberge	0 h 17	na	Oostende
Zeebrugge	0 h 21	»	»
Knokke	0 h 27	»	»
Vlissingen	0 h 53	»	»
Terneuzen	1 h 15	»	»
Antwerpen	3 h 10	»	»
Hoek v. Holland	1 h 42	»	»
IJmuiden	2 h 33	»	»
Rotterdam	3 h 43	»	»

## BENADEREND UUR VAN LAAGWATER TE :

Duinkerke	0 h 07	voor	Oostende
Nieuwpoort	0 h 00	»	»
Zeebrugge	0 h 11	na	Oostende
Vlissingen	0 h 25	»	»
Terneuzen	0 h 55	»	»
Antwerpen	3 h 10	»	»
IJmuiden	3 h 48	»	»
Rotterdam	4 h 21	»	»

# Tong- en pladijsprijzen

## TONG

### OOSTENDE

	22 oktober	23 oktober	24 oktober
Lappen .....	330 340	.....	310
Grote .....	275 288	.....	265
3/4 .....	255 287	.....	267 276
Bloktongen .....	250 275	.....	255 260
Vóór-kleine .....	195 210	.....	170 172
Kleine .....	140 158	.....	139 140
Slips .....	130 135	.....	127

### ZEEBRUGGE

	22 oktober	23 oktober	24 oktober
Grote .....	330 319	321	329 459
Bloktongen .....	261 263	263 290	251 288
Fruittongen .....	224 260	222 275	241 290
Schone kleine .....	208 223	210 236	174 169
Kleine .....	163 173	168 192	174 169
Tout petit .....	135 142	130 154	128 150
Slips .....	121 124	118 134	118 139

### NIUWPOORT

	22 oktober	23 oktober	24 oktober
Tong I .....	.....	.....	.....
Tong II .....	.....	.....	.....
Tong III .....	.....	.....	.....
Tong IV .....	.....	.....	.....
Tong V .....	.....	.....	.....
Kleine tongen .....	.....	.....	.....

## PLADIJS

### OOSTENDE

	22 oktober	23 oktober	24 oktober
Platen .....	70 76	80	64 66
lek (groot-klein) ...	60 74	79	51 63
Derde slag .....	55 63	70	42 46
Platjes .....	26 35	.....	.....

### ZEEBRUGGE

	22 oktober	23 oktober	24 oktober
I .....	61 64	66 70	70 80
II .....	64 70	67 68	68 72
III .....	40 46	46 48	46 52
IV .....	25	25	25
V .....	.....	.....	.....

### NIUWPOORT

	22 oktober	23 oktober	24 oktober
Moeien .....	.....	.....	.....
Grote pladijs .....	70	.....	70
Platjes .....	26	.....	26 28
Drielingen .....	60	.....	55

## ALBERT MENU OVERLEDEN

Albert Menu, vooral gekend in visserijmiddens toen hij, verscheidene jaren terug aankoopdirecteur was voor Crop's in de vismijn, is overleden. Het was een zware arbeid want Albert moest hiervoor reeds in de vroege morgen in de afslag zijn voor het voorbereidend werk en de organisatie van de aankoop. Dit kon enkele tientallen jaren terug nog over duizende bennen gaan, iets dat men zich nu niet meer kan voorstellen. Eén van zijn voornaamste ondergeschikten in de afslag, meester-gast André Devos, wist ons te boeien uit deze tijd. André is nog altijd één lof voor Albert, die een strenge, maar korrekte en ook begrijpende en gevoelige baas was.

Behalve Albert Menu, kent ook elkeen de broer van Albert, namelijk Camiel Menu, directeur bij Crop's, afslag-overste in de tijd van de M.O.V.I.S., beheerder in de Rederscentrale. De familie Menu heeft dus een stempel gedrukt en haar sporen verdient in het visserijbedrijf, al was het dan niet op zee.

Albert zelf nam ook actief deel aan het lokaal verenigingsleven, en was onder meer lid van de Koninklijke Toneelkring „Nut en Vermaak”, waar hij in september 1952 zijn verschijning maakte, na vroeger regelmatig opgetreden te hebben in de toneelkring „Caritas”.

Albert werd geboren te Brugge op 6.11.1919. Hij was ook een groot voetballiefhebber en dit reeds als student in het Kon. Atheneum van Oostende waar hij zijn onmisbare plaats be-

kleede in de organisatie van de voetbalclub van de „Athenee”, die verscheidene malen landskampioen werd van de hogere middelbare scholen.

Albert werd onder zeer grote belangstelling bijgezet op donderdag 25 oktober 1984.

Een dergelijk populair en verdienstelijk figuur zal zeker blijven voortleven in de herinnering van zovelen die omgang met hem hadden of hem gekend hebben.

Aan zijn familie onze gevoelens van medeleven in de zware rouw.

## IJSLAND

■ In IJsland is rond de 15% van de werkzame bevolking ingezet in de visserijbedrijvigheid. Dit land beschikt echter over grote visverwerkingsbedrijven waardoor nog heel wat waarde bijkomt aan de rauwe vis. Van de totale wereld-export aan vis, neemt IJsland hierin voor 4,6% deel. De aanvoer zelf bedraagt bijna 2% van de werelddaanvoer. Op zowat 75 miljoen ton werelddaanvoer betekent dit toch een kleine 1,5 miljoen ton. Er was zelfs een ogenblik dat de IJslandse uitvoer voor meer dan 70% bestond uit visproducten.

■ In de geschiedenis van de bewaring van de vis, onderscheiden we drie, na elkaar gekomen zijnde perioden. Eerst was het voornamelijk het drogen van de vis, dan gebeurde dit voornamelijk via het zouten en, in het bijzonder vanaf het einde van de tweede wereldoorlog via het diepvriezen van de vis. Dit neemt niet weg dat ook de bewaring van de vis via het zouten nog altijd een grote plaats inneemt. Aldus in IJsland werd in de periode lopende over de laatste tien jaar, 54,7% diepgevroren, bijna 26% gezouten, een klein

gedeelte van de verbruikersvis ging naar de vismeelfabrieken en 7,7% werd verwerkt in stokvis. IJsland beoefent een afzonderlijke visserij uit voor vismeel-doeleinden, hoofdzakelijk de lodde. Het is begrijpelijk dat, wat de toepassing van de techniek van het diepvriezen betreft, we het hier niet hebben over de ontwikkelingslanden waar deze techniek nog haar intrede niet heeft gedaan. In vele van deze landen wordt de vis in de zon gedroogd om deze te kunnen bewaren.

## ALLERLEI

■ Het belang van de Noorse wateren voor de vissers uit de EEG, voornamelijk dan voor de Schotse visserij, ontleent men aan het feit dat de EEG via onderhandelingen met Noorwegen, telkens 50 duizend ton aan kabeljauw, koolvis en schelvis in de Noorse wateren ten zuiden van de 62° N. mag vissen evenals 40 duizend ton pladijs en 7.500 ton makreel.

■ Eindelijk hebben de Schotse spanvissers makreel gevonden op de Minch, met het gevolg dat verleden week meer dan 3 duizend ton kon binnengebracht worden te Ullapool die hoofdzakelijk door de op de rede liggende faktorijsschepen opgekocht werden. De vis was van goede kwaliteit en van twee stuks per kg. Een 600 ton (12 duizend ben) werd opgekocht door de plaatselijke handel en verwerkingsbedrijven aan prijzen gaande van 12 tot 15 fr. het kg. De faktorijsschepen gaven slechts een eenvormige prijs van 7,50 fr. het kg. voor de niet door de handel en de verwerkingsbedrijven opgenomen makreel.

■ In Groot-Brittannië, die toch over een relatief uitgebreide visserij beschikt, beklaagt het visserijbedrijf er zich over dat de visserij slechts een onderdeel is van het departement van landbouw en men zich daar 99% over de landbouw buigt en 1% over de visserij. Zeggen we onmiddellijk dat dit niet het geval is in Groot-Brittannië alleen, maar des te meer in landen waar de visserij in verhouding tot de landbouw nog minder betekent. Wij denken daarbij in de eerste plaats aan België.

# VERGELIJKENDE TABEL DER VISPRIJZEN IN DE VISMIJNEN DER KUST

	Oostende		Zeebrugge		Oostende		Zeebrugge		Oostende		Zeebrugge		Nieuwpoort		Nieuwpoort	
	22/10	22/10	22/10	22/10	23/10	23/10	23/10	23/10	24/10	24/10	24/10	24/10	22/10	22/10	24/10	24/10
Tarbot groot	390	400	422	434	.....	.....	400	407	334	.....	408	435	.....	.....	.....	.....
Tarbot middel	235	287	261	363	.....	.....	248	324	279	.....	348	358	220	280	230	280
Tarbot klein	195	220	140	156	.....	.....	92	221	189	235	245	255	180	210	180	220
Griet groot	220	243	238	295	.....	.....	242	.....	.....	.....	310	328	.....	.....	.....	.....
Griet middel	150	172	162	179	.....	.....	147	204	.....	.....	240	245	.....	.....	.....	.....
Griet klein	120	136	109	130	.....	.....	106	129	.....	.....	103	135	.....	.....	.....	.....
Schelvis groot	70	81	.....	.....	.....	.....	.....	.....	.....	.....	.....	.....	.....	.....	.....	.....
Schelvis middel	69	.....	.....	.....	.....	.....	.....	.....	.....	.....	.....	.....	.....	.....	.....	.....
Schelvis klein	21	47	.....	.....	.....	.....	.....	.....	.....	.....	.....	.....	.....	.....	.....	.....
Heek grote	112	119	.....	.....	.....	.....	.....	.....	.....	.....	.....	.....	.....	.....	.....	.....
Heek middel	100	106	.....	.....	.....	.....	.....	.....	.....	.....	.....	.....	.....	.....	.....	.....
Heek klein	57	.....	.....	.....	.....	.....	.....	.....	.....	.....	.....	.....	.....	.....	.....	.....
Lom	.....	.....	.....	.....	.....	.....	.....	.....	.....	.....	.....	.....	.....	.....	.....	.....
Leng	75	.....	.....	.....	.....	.....	.....	.....	.....	.....	.....	.....	.....	.....	.....	.....
Rog I	70	82	.....	.....	.....	.....	.....	.....	82	.....	.....	.....	.....	.....	.....	.....
Keilrog	.....	.....	.....	.....	.....	.....	.....	.....	.....	.....	.....	.....	.....	.....	.....	.....
Rog	.....	.....	64	79	.....	.....	67	.....	.....	.....	42	49	.....	.....	.....	.....
Tilten	69	78	60	70	.....	.....	22	62	.....	.....	30	39	.....	.....	.....	.....
Scherpstaart	35	75	70	87	.....	.....	15	64	.....	.....	54	64	.....	.....	.....	.....
Halve Mans	61	85	.....	.....	.....	.....	.....	.....	74	.....	.....	.....	.....	.....	.....	.....
Teelt	.....	.....	30	47	.....	.....	17	48	.....	.....	38	45	.....	.....	.....	.....
Katrog	10	39	10	19	.....	.....	10	25	.....	.....	10	19	.....	.....	.....	.....
Kabeljauw	119	155	108	143	144	.....	137	.....	90	145	134	164	152	168	138	150
Gul (groot)	99	129	100	139	115	129	108	.....	83	105	138	143	140	.....	130	140
Gul (middel)	85	107	84	104	98	107	96	105	82	85	95	113	.....	.....	.....	.....
Gul (klein)	26	61	22	42	32	62	48	.....	24	59	50	68	66	.....	.....	.....
Hozemondhamme	140	300	.....	.....	.....	.....	.....	.....	.....	.....	.....	.....	.....	.....	.....	.....
Wijting groot	42	65	24	45	56	69	34	62	48	61	46	54	48	52	44	48
Wijting klein	20	26	20	26	23	28	20	24	20	34	20	24	21	24	22	27
Schar	21	34	12	21	30	37	16	19	22	28	18	24	32	45	25	40
Steenhol	62	172	.....	.....	.....	.....	.....	.....	50	148	.....	.....	.....	.....	.....	.....
Zeehaai	40	42	40	47	.....	.....	.....	.....	.....	.....	.....	.....	.....	.....	.....	.....
Hondshaai	13	23	.....	.....	.....	.....	.....	.....	.....	.....	.....	.....	.....	.....	.....	.....
Doornhaai	.....	.....	.....	.....	.....	.....	.....	.....	.....	.....	.....	.....	.....	.....	.....	.....
Pieterman	.....	.....	.....	.....	.....	.....	.....	.....	.....	.....	.....	.....	.....	.....	.....	.....
Makreel	12	28	.....	.....	.....	.....	.....	.....	.....	.....	.....	.....	.....	.....	.....	.....
Horsmakreel	.....	.....	.....	.....	.....	.....	.....	.....	.....	.....	.....	.....	.....	.....	.....	.....
Zeekreeft	.....	.....	.....	.....	.....	.....	.....	.....	.....	.....	.....	.....	.....	.....	.....	.....
Schaat	.....	.....	.....	.....	.....	.....	.....	.....	.....	.....	.....	.....	.....	.....	.....	.....
Zeebaars (klipvis)	.....	.....	.....	.....	.....	.....	.....	.....	.....	.....	.....	.....	.....	.....	.....	.....
Kongeraal	21	43	.....	.....	.....	.....	.....	.....	.....	.....	.....	.....	.....	.....	.....	.....
Schartong	40	63	.....	.....	.....	.....	.....	.....	.....	.....	.....	.....	.....	.....	.....	.....
Volle haring	.....	.....	.....	.....	.....	.....	.....	.....	.....	.....	.....	.....	.....	.....	.....	.....
Ijle haring	.....	.....	.....	.....	.....	.....	.....	.....	.....	.....	.....	.....	.....	.....	.....	.....
Haringshaai	.....	.....	.....	.....	.....	.....	.....	.....	.....	.....	.....	.....	.....	.....	.....	.....
Steenhol	16	46	.....	.....	.....	.....	.....	.....	.....	.....	.....	.....	.....	.....	.....	.....
Heilbot	265	.....	.....	.....	.....	.....	.....	.....	.....	.....	.....	.....	.....	.....	.....	.....
Steur	.....	.....	.....	.....	.....	.....	.....	.....	.....	.....	.....	.....	.....	.....	.....	.....
Koolvis	.....	.....	.....	.....	.....	.....	.....	.....	.....	.....	.....	.....	.....	.....	.....	.....
Zeewolf	69	112	.....	.....	.....	.....	.....	.....	.....	.....	.....	.....	.....	.....	.....	.....
Pollak	110	119	.....	.....	.....	.....	.....	.....	.....	.....	.....	.....	.....	.....	.....	.....
Zonnevis	.....	.....	.....	.....	.....	.....	.....	.....	.....	.....	.....	.....	.....	.....	.....	.....
Koningsvis	.....	.....	.....	.....	.....	.....	.....	.....	.....	.....	.....	.....	.....	.....	.....	.....
Vlaswijting	.....	.....	67	.....	.....	.....	.....	.....	.....	.....	.....	.....	.....	.....	.....	.....
Zeeduivel	.....	.....	.....	.....	.....	.....	.....	.....	.....	.....	.....	.....	.....	.....	.....	.....
Schotse schol	.....	.....	.....	.....	.....	.....	.....	.....	.....	.....	.....	.....	.....	.....	.....	.....
Zeehond	.....	.....	30	34	.....	.....	28	30	.....	.....	13	11	.....	.....	.....	.....
Bot	.....	.....	.....	.....	12	13	.....	.....	.....	.....	.....	.....	10	15	10	16
Rode Poon (roobaard)	52	73	45	64	.....	.....	50	.....	.....	.....	50	68	95	110	85	90
Grauwe poon (knorhaan)	12	22	.....	.....	29	.....	.....	.....	.....	.....	.....	.....	33	45	.....	.....
Rode knorhaan	55	103	.....	.....	.....	.....	.....	.....	.....	.....	.....	.....	.....	.....	.....	.....
Posten	.....	.....	12	17	.....	.....	15	.....	.....	.....	20	.....	.....	.....	.....	.....

# NEDERLAND

## IJMUIDEN

Aan de **woensdagmarkt van 17 oktober** werd aangevoerd: 45 kg tong; 2 kisten tarbot en griet; 420 kisten kabeljauw; 409 kisten wijting; 104 kisten schol; 47 kisten schar, 629 kisten haring en 118 kisten diversen.

Prijzen in guldens:

Per 1 kg:

tarbot 22,80; grootmiddel tong 16,20-15,60; kleinmiddel tong 15,20; tong één 12,20-11,80; tong twee 9,00-8,60.

Per 40 kg.:

horsmakreel 28-6; steenbolk 76; rode poon 96-77; tarbot 520-424; griet 344; kabeljauw drie 320-268; kabeljauw vier 232-200; kabeljauw vijf 182-88; schol één en twee 198-190; schol drie 172-144; schol vier 75-60; schar 62-38; wijting vier 57-34,40; haring één 41,40-33,30.

**De besommingen waren:**

HD 14 + HD 103 f 1.500; KW 4 + KW 149 f 20.900; KW 72 f 10.100; UK 90 f 7.500; UK 233 + UK 234 f 5.600; VD 6 f 1.200; VD 54 + VD 77 f 4.800; WR 160 + IJM 27 f 4.800.

Aan de **donderdagmarkt van 18 oktober** werd aangevoerd: 446 kisten kabeljauw; 440 kisten wijting; 46 kisten schol; 34 kisten schar, 1.037 kisten haring en 96 kisten diversen.

Prijzen in guldens:

Per 1 kg:

zalm 17,40.

Per 40 kg.:

kabeljauw twee 300-280; kabeljauw drie 314-252; kabeljauw vier 260-204; kabeljauw vijf 172-92; schol twee 192; schol drie 182-170; schol vier 88-69; wijting drie 86-84; wijting vier 74-28; bot 30-28; horsmakreel 53-36; rode poon drie 114-102; schar 68-45; fint 11,40; haring één 36,80-30,00.

**De besommingen waren:**

KW 4 + KW 149 f 5.600; KW 51 + KW 221 f 8.300; UK 27 + UK 137 f 13.300; UK 48 + UK 49 f 21.500; UK 216 + UK 247 f 15.400; UK 233 + UK 234 f 2.600; VD 6 f 2.700; VD 19 + VD 73 f 19.400; VD 54 + VD 77 f 4.600; WR 160 + IJM 27 f 9.800. Verder vier Texelaars met een gezamenlijke besomming, groot f 22.000.

## GEMEENTELIJKE VISAFSLAG DEN HELDER

Door 93 kotters werden de volgende hoeveelheden vis aangevoerd :

Hoeveelheid	Vissoort	Opbrengst	Prijs in kg.
86.579 kg.	Tong	f 947.353,11	van f 10,94
26.680 kg.	Tarbot	f 342.213,94	van f 13,12
235.621 kg.	Schol	f 562.693,63	van f 2,39
14.129 kg.	Kabeljauw	f 34.333,53	van f 2,43
3.904 kg.	Griet	f 36.933,67	van f 9,46
9.980 kg.	Schar	f 13.542,00	van f 1,40
17.605 kg.	Wijting	f 17.473,75	van f 0,99
232.940 kg.	Diversen	f 955.303,32	
<b>626.538 kg.</b>		<b>f 2.909.871,95</b>	

Aan de **vrijdagmarkt van 19 oktober** werd aangevoerd: 8.710 kg tong; 108 kisten tarbot en griet; 120 kisten schelvis; 412 kisten kabeljauw; 1 kist koolvis; 125 kisten wijting; 724 kisten schol; 145 kisten schar; 1.710 haring en 374 kisten diversen.

Prijzen in guldens:

Per 1 kg:

tarbot 22,80-21,20; grote tong 22,33-20,80; grootmiddel tong 16,40-15,40; kleinmiddel tong 13,45-13,00; tong één 11,01-9,90; tong twee 8,23-7,05

Per 40 kg.:

blanke koolvis 154; krabbepoten 100-88; steenbolk 66-62; bot 27; rode poon drie 154-82; haai 130-110; poontjes 42-26; hammen 344-204; hake 344-218; tarbot 832-432; griet 555-384; kabeljauw één 296-252; kabeljauw twee 296-252; kabeljauw drie 242-214; kabeljauw vier 250-194; kabeljauw vijf 174-80; schelvis één en twee 254-210; schelvis drie 230-184; schelvis vier 114-52; schol één 188-162; schol twee 202-168; schol drie 140-108; schol vier 85-61; wijting drie 94-90; wijting vier 88-50; schar 78-40; haring één 35,40-24,40; tongschar 364-194; kleine kreeft 380-208.

**De besommingen waren:**

ARM 22 f 49.100; ARM 23 f 53.700; KW 51 + KW 221 f 2.800; KW 26 + KW 167 f 1.700; KW 77 f 3.900; VLI 27 f 68.600; UK 90 f 4.300; UK 138 + UK 208 f 8.700; UK 141 + UK 271 f 20.400; UK 142 + UK 171 f 13.600; verder drie Goedereeders en vijf Texelaars met een gezamenlijke besomming van f 200.000.

Aan de **maandagmarkt van 22 oktober** werd aangevoerd: 7.180 kg tong; 184 kisten tarbot en griet; 103 kisten kabeljauw; 86 kisten schelvis; 34 kisten wijting; 1.412 kisten schol; 37 kisten schar en 286 kisten diversen.

Prijzen in guldens:

Per 1 kg:

tarbot 22,74-20,27; grote tong 22,43-21,55; grootmiddel tong 17,69-16,50; kleinmiddel tong 13,81-13,33; tong één 10,35-10,11; tong twee 8,45-8,09.

Per 40 kg.:

roggen 224-136; steenbolk 92; poontjes 55-47; tongschar 362-134; hammen met kop 350-204; hammen zonder kop 650-482; hake 254-214; tarbot 732-366; griet 465-299; kabeljauw één 312; kabeljauw twee 330-298; kabeljauw drie

274-252; kabeljauw vier 230-228; kabeljauw vijf 190-120; schelvis twee 214; schelvis drie 218-214; schelvis vier 146-86; wijting drie 126; wijting vier 114-76; schar 90-78; haai 118-90; krabbepoten 96-90; kleine kreeft 140-120; schol één 182-146; schol twee 180-120; schol drie 140-126; schol vier 98-82;

**De besommingen waren:**

KW 11 f 45.100; KW 22 f 54.900; KW 25 f 67.400; KW 34 f 34.000; KW 88 f 34.100; KW 113 f 24.300; KW 145 f 50.500; KW 152 f 10.900; KW 189 f 33.600; IJM 44 f 33.800; IJM 154 f 12.700;

## COLIJNSPLAAT

Aanvoer week van 14 t.m. 20 oktober 1984

	kg.	gem. prijs
Export Garnalen	62.597	3,06
Handels Garnalen	2.324	3,39
Tong	53	14,15
Schol	2.017	2,53
Schar	490	1,65
Bot	105	0,82
Tarbot	57	10,13
Griet	12	8,37
Kabeljauw	10.756	5,06
Wijting	9.915	1,10
Zeebaars	909	18,21
Harder	108	2,57
Paling	1.203	16,58
Krab	52	2,23
Steenbolk		
Diversen	6.090	—

## VLISSINGEN

VRIJDAG 19 OKTOBER 1984

VISSOORT	KGS	Guldens	Gem.
Tong gr	263	5.603	21,30
Tong gm	1.204	19.026	15,80
Tong km	1.677	21.954	13,09
Tong I	5.272	51.328	9,74
Tong II	6.369	48.636	7,64
Tarbot I	462	10.374	22,45
Tarbot II	502	8.453	16,84
Tarbot III	652	7.836	12,02
Tarbot IV	445	4.566	10,26
Tarbot afw	18	264	14,69
Griet I	1.586	16.917	10,67
Griet II	893	7.319	8,20
Schol 1 (G)	2.378	9.302	3,91
Schol 2 (G)	8.136	32.025	3,94
Schol 3 (G)	32.856	97.579	2,97
Schol 4 (G)	21.707	39.043	1,80
Kab 1 (G)	255	1.469	6,53
Kab 2 (G)	685	4.400	6,42
Kab 3 (G)	2.946	15.338	5,21
Kab 4 (G)	5.007	22.608	4,52
Kab 5 (G)	16.745	47.917	2,86
Kab (afw)	84	205	2,45
Wijt. 3 (G)	4.393	8.992	2,05
Wijt. 4 (G)	13.552	12.664	0,93
Schar 1	10.606	16.224	1,53
Tongschar I	1.246	9.947	7,98
Tongschr II	1.391	8.199	5,89

# NEDERLAND

Zeebaars	7	84	11,97
Tong besch.	2	4	1,81
Poon gr	1.048	3.332	3,18
Poon 1	5.609	6.722	1,20
Poon 2	6.759	2.782	0,41
Rog I	32	164	5,13
Rog II	60	299	4,98
Rog III	170	476	2,80
Koolv. 4 (G)	7	28	4,07
Schel. 3 (G)	74	288	3,89
Schel. 4 (G)	13	32	2,47
Bot	434	188	0,43
Haai - P	10	13	1,31
Zandhaai	190	478	2,51
Inktvis W	59	579	9,82
Inktvis ZW	3.681	8.643	2,35
Harder	10	27	2,66
Steenbolk	5.391	2.855	0,53
Mullen	553	4.355	7,88
Kreeft	1	30	30,00
Hammen	75	1.000	13,34
Paling	18	283	15,72
Diversen	52.164	210.739	4,04
Krabben	200	230	1,15
Kommeraal	5	18	3,60
H. Makreel	122	206	1,69
Zonnevis	4	42	10,60
Krab. poot	184	576	3,13
<b>TOTAAL</b>	<b>218.182</b>	<b>772.663</b>	

## GOEDEREDE

VRIJDAG 19 OKTOBER 1984

VISOORT	KGS	Guldens	Gem.
Tong gr	706	15.446	21,88
Tong gm	3.020	47.746	15,81
Tong km	4.257	55.481	13,03
Tong I	14.425	139.947	9,70
Tong II	13.811	105.114	7,61
Tarbot I	1.132	25.264	22,32
Tarbot II	911	15.252	16,74
Tarbot III	1.142	13.341	11,68
Tarbot IV	647	6.541	10,11
Tarbot afw	531	3.856	7,26
Griet I	1.744	17.910	10,27
Griet II	1.156	10.000	8,65
Schol 4 (G)	7.618	12.606	1,65
Kab 1 (G)	91	545	5,99
Kab 2 (G)	1.177	6.780	5,76
Kab 3 (G)	1.823	8.899	4,88
Kab 4 (G)	888	4.096	4,61
Kab 5 (G)	9.841	27.421	2,79
Kab (afw)	73	66	0,90
Wijt. 3 (G)	3.574	4.602	1,29
Wijt. 4 (G)	1.255	1.411	1,12
Schar 1/D	11.417	15.528	1,36
Tongschar	544	3.167	5,82
Makr. III	1	1	1,00
Poon gr	80	151	1,89
Poon 1	859	1.594	1,86
Poon 2	2.343	2.262	0,97
Rog I	935	4.207	4,50
Rog II	2.538	5.602	2,21
Schel. 3 (G)	61	166	2,72
Bot	9	3	0,33
Schol 1 (O)	3.155	12.277	3,89
Schol 2 (O)	11.963	47.667	3,98
Schol 3 (O)	40.704	115.991	2,85
Schol 4 (O)	19.377	31.071	1,60
Haai + P	2.274	6.022	2,65
Krab	481	497	1,03

Inktvis ZW	132	404	3,06
Harder	6	18	3,00
Steenbolk	1.793	1.869	1,04
Mullen	3	8	2,67
Paling	20	272	13,60
Diversen	23.656	178.903	7,56
Garn. Exp. 2	762	2.286	3,00
Garn. Bnl. 2	2.984	9.537	3,20
<b>TOTAAL</b>	<b>195.919</b>	<b>961.827</b>	

## „HET VISSERIJBLAD”

„Het Visserijblad” is ook verkrijgbaar bij dagbladverkopers, per los nummer, te Knokke-Heist, Zeebrugge, Oostende en Nieuwpoort.

## MACHINEFABRIEK HOEKMAN

Nog een naam als een klok die het thans schijnt lastig te hebben. Trouwens, wie heeft het in de huidige tijden niet moeilijk?

Dit hebben we eveneens ter tijd bij Maaskant gezien. Elk bedrijf kent thans zijn problemen waaraan de grote bankinteressen wel een grote schuld in hebben.

Gans de Gemeenschap bekommert zich om de grote bankinteressen en rentevoeten, die het kredietwezen zwaar aantasten.

Anderzijds kunnen de bedrijven het niet stellen zonder het opnemen van kredieten. De hoogste gezagsdragers van de E.E.G. hebben reeds bij herhaling aangedrongen bij de leiders van de Verenigde Staten om daar de „prime-rates” te doen zakken.

## NEDERLAND DENKT ER AAN OPNIEUW VEILPLICHT IN TE VOEREN

De Nederlandse staatssecretaris Ploeg die de visserij onder zijn bevoegdheid heeft, heeft het vissersbedrijfsleven uitgenodigd, zeer binnenkort van gedachten te wisselen over het eventueel invoeren van de veilplicht.

Deze uitnodiging moet men natuurlijk zien in verband met de herrie in de internationale of beter gezegd in de E.E.G.-pers in verband met de verschillende verkoopscircuits in de Nederlandse afslagen, waarbij men natuurlijk in de eerste plaats het op grijs verkoopscircuit voorzien heeft.

Ook het opleggen van strengere eisen aan de administratie van de vissers en de vishandel door staatssecretaris Ploeg houdt hiermede verband.

Inderdaad moet Nederland kunnen bewijzen wat er waar is van de beschuldigingen dat de grijze vis niet opgenomen wordt in de vangststatistiek die doorgespeeld worden aan Brussel die moet nagaan of en wanneer de aan Nederland toegekende kwota bereikt worden.

Terzelfdertijd moet de Nederlandse regering een geheel van maatregelen voorleggen om eventuele fraude's in de afslagen te vermijden.

Als de grijze markt al wettelijk zou zijn omdat er geen veilplicht is in de Nederlandse afslagen,

Zolang men in de Verenigde Staten zo hoge bankinteressen aanrekent, moeten de Europese landen volgen, om hun munt op te houden die anders te veel ten overstane van de dollar in verdrukking zou komen.

In dit geval zou de dollar nog een grote begeerswaardig koopartikel worden. Grote vraag doet de waar stijgen, hier dus de dollar omdat men er grote renten van bekomt en dat is voor de Gemeenschap niet houdbaar.

## EUROKOTTER (?) UK.121 WORDT VERLENGD!

Bij scheepswerf Metz wordt de UK.121 thans verlengd. De UK.121 behoort aan de heer J. de Bruine toe, die vooral gekend is als secretaris van de Federatie van Visserijverenigingen en die tevens secretaris is van de Stichting die „Visserijnieuws” uitgeeft. Dat de nieuwe Eurokotter UK.121 thans terug naar de scheepswerf moet, geeft wel een en ander te overwegen.

Deze kotter is bij scheepswerf Akkermans, Nieuwe Schans enige weken geleden afgekeurd!

Er zou een veel te zware opbouw zijn, waardoor de stabiliteit van het vaartuig niet op peil zou zijn.

Het is anderzijds duidelijk dat, door de verlenging, de UK.121 dan wel buiten de Eurokottermaten en prijzen zal vallen, ten ware er nog eens een allerlaatste en allernieuwste scheepsmetkunde bij zou te pas komen.

Men weet immers nooit met secretarissen. Wedden dat we daaromtrent weinig nieuws in „Visserij(nieuws)” zullen vinden? Ongezonde was wordt immers niet openbaar aan de draad gehangen, maar in familie.

dan is het niet doorgeven van de cijfers van deze aanvoeren, minstens ten overstane van de E.E.G.-verordeningen, een overtreding.

Het gaat hier inderdaad niet of dit volgens de Nederlandse wetgeving mag of niet. Op deze manier wordt het een gesprek onder doven.

Men wast zich anderzijds zeker niet wit met er op te wijzen dat het elders ook gebeurt, of dat er in bepaalde andere landen ook geen veilplicht ingevoerd is of dat de veilplicht moeilijk in de praktijk van toepassing kan gebracht worden.

Eén ding is echter zeker, dat de soep zo heet niet kan gegeten worden als ze uitgeschept wordt en dat, wat Nederland betreft er wel bijkomende regels zullen uitgevaardigd worden.

Een ander ding is echter ook waar, als men werkelijk de vloer aanveegt met de kwotaregeling en dit een algemene regeling wordt in alle lidstaten, omdat het elders wel mag, of minstens niet mag waar wel gebeurt, dan komen de visbestanden onder dergelijke druk dat het regelrecht in een fiasco zal uitmonden.

Als dit dan binnenkort nog met een Spaans sausje overgoten wordt dan mag een normaal vissersbestaan vergeten worden.

# WERELDNIEUWSJES VISSERIJ

## GROOT-BRITTANNIE

■ De enige visserij in Groot-Brittannië die niet afhankelijk is van de Gemeenschap omdat het vergeleken wordt met een binnenvisserij, namelijk de haringvisserij in de Theemsmonding, is verleden week gestart. Op advies van de marienbiologen werd door de Britse regering een kwotum van 50 ton vrij gegeven, hetzij duizend bennen. Groot-Brittannië heeft het zelfbeheer over dit haringbestand omdat het bewezen is dat deze stock zelfstandig en onafhankelijk bestaat van de haringbestanden in de gemeenschapswateren. Het zijn slechts kleine vaartuigen die deze visserij beoefenen of mogen beoefenen.

■ Een Britse voedingsfirma in visproducten, de zeer gekende Ross Foods Ltd. zal 150 miljoen B.fr. spenderen voor een publiciteitscampagne voor haar producten, waaronder enkele nieuwe. Hiervoor zal men bij voorkeur het t.v.-medium gebruiken. Het is vooral bedoeld met het oog op een uitbreiding van de verkoop in 1985. De campagne zal even vóór Kerstmis 1984 een einde nemen. Een firma die het zich kan toelaten een promotie- en publiciteitscampagne te voeren die 150 miljoen B.fr. kost, moet al een heel grote zijn met internationale vertakkingen.

■ Groot-Brittannië en meer bepaald de visserijvloot van Brixham kende een nieuwe aanwinst en dit weerom weggekocht uit Nederland. Het gaat hier over de „Marina” uit IJmuiden, een treiler van 26 meter gebouwd in 1967 en voorzien van een Bolnes-motor van 500 p.k. Het moet gezegd dat Nederland heel wat tweedehandse schepen kwijt raakt aan Britten, en dit in het bijzonder aan Brixham, waardoor Brixham thans over de grootste bokkervisserijvloot beschikt van Groot-Brittannië.

■ Grimsby zag verleden week twee grote aanvoeren van twee IJslandse treilers. De eerste IJslander verwezenlijkte een brutobesomming van 10,872 miljoen voor een aanvoer van 3.340 van onze bennen, meestal kabeljauw en gul, hetzij een mooi gemiddelde van 3.200 B.fr. de ben. De tweede IJslander voerde 2.740 bennen aan, eveneens hoofdzakelijk kabeljauw en gul, voor een brutobesomming van 8,680 miljoen B.fr., hetzij een gemiddelde prijs per ben van 3.160 fr. Gelukkig dat Grimsby nog op deze IJslanders kan rekenen, want men klaagt er steen en been, over de te kleine aanvoer van vis.

■ Een vertegenwoordiging van de grote Schotse Redersfederatie S.F.F. is verleden week naar Noorwegen gevlogen als waarnemers tijdens de besprekingen tussen de E.E.G. en Noorwegen voor een bilateraal visserijakkoord. Terzelfdertijd legden zij contacten met de Noorse Redersfederatie. De Schotse S.F.F. hecht bijzonder belang aan E.E.G.-Noorse besprekingen omdat zij voor heel wat Schotse reders van vitaal belang zijn. Ook de Noorse opvatting wat de poutvisserij van de Denen betreft, komt dicht bij het Britse standpunt dan bij dit van de E.E.G. in verband met de uitdrijving van de bijvangst voor de Deense kevervissers van 10 tot 18%. Tegen deze verhoging was de Britse visserij hardnekkig gekant en zij hebben hun visserijminister onder meer verweten dat hij in dit bijzonder geval afstand gedaan heeft van zijn vetorecht.

## FRANKRIJK

■ Een Franse visser van een kustvaartuig is door een helikopter gered, nadat hij zich 17 uur lang krampachtig heeft kunnen vast houden aan een signalisatieboei die zich in zee bevond. Het kleine vaartuig uit de Franse haven Granville kwam op zee tot zinken. De tweede opvarende heeft men niet kunnen terugvinden zodat men aanneemt dat deze door verdrinking de dood gevonden heeft.

■ De Franse maritieme ambtenaren dreigen alle voorname havens van de Franse Atlantische kust, Duinkerke, Dieppe, Rouan, Le Havre, Brest, Nantes, St.-Nazaire, Bordeaux, Bayonne ... stil te leggen indien aan bepaalde eisen niet voldaan wordt. Het gaat hier om beambten van de diensten van Bruggen en Wegen, sleepdiensten, betonning en beboeiing, loodsen, vuurtorens, enz. die een ganse reeks eisen voorleggen, namelijk het stoppen der afdankingen, verbetering der sociale arbeidsvoorwaarden, pensioen aan 50 jaar, vermindering der arbeidsduur, verhoging van de lonen en wedden met 7%, indeling der werknemers in een hogere categorie, enz...! Dit op een ogenblik dat de Staat zich verplicht ziet de buikriem toe te trekken!

## ALLERLEI

■ Men vraagt zich af wat de E.E.G. nu eindelijk voor heeft met de verhoging van de netmaaswijdten. Eerst zou deze voor rondvis opgevoerd worden tot 90 mm tegen 1.1.1983. Dit werd toen uitgesteld tot 1.1.1984 en thans blijkt het dat een nieuw uitstel wordt, deze maal tot 1.1.1987. Wie door deze herhaalde verschuivingen het meest in de miserie komen zijn de nettenmakers die zich, wat de produktie van vooral kuilen betreft, telkens aangepast hadden, zodanig dat thans een tekort heerst van 80 mm kuilen op de markt.

## SHETLAND

■ Door het lokaal gouvernement van de Shetland werd er een financiële steun uitgetrokken voor de visverwerkingsbedrijven van 46 miljoen B.fr. Hiervan wordt 38 miljoen B.fr. voorzien voor de uitvoer van visproducten naar de Verenigde Staten, namelijk door het voorschieten van 70% van de factuur, zodat de uitvoerder onmiddellijk, van zodra hij het order bekomt, het grootste gedeelte van de levering betaald wordt. 7,7 miljoen B.fr. wordt voorzien voor het helpen financieren van een stock bevroren opgeslagen vis die dan, wanneer er een onvoldoende aanvoer is op de afslagen, ter beschikking gesteld worden.

## DE EEG-LOGBOEKEN OP KOMST

Het is lange tijd stil geweest op het front van de invoering van het officiële logboek die de schippers zullen bij te houden hebben. Thans vernemen we dat men, na herhaaldelijk uitstel, reeds zover is dat men aan het drukken hiervan zal beginnen. Het zal dus voor 1985 alhoewel men toch nog altijd niet bij benadering de dag hiervan kan vastleggen. Dit zal natuurlijk een bijkomende mogelijkheid geven vooral thans met de Euro-inspectie om de vangsten in het kader van het kwoteringsstelsel dichter te controleren.

De vangsten zullen minitieuus moeten bijgehouden worden en per vissoort, per sleep, per vangstgebied, enz., in het logboek ingedragen. Bijkomend administratief werk voor de schipper en voor de bemanningsleden en bijgevolg, hoe groot of hoe klein ook, minder bemanningsproduktiviteit. Hopen we nu maar dat de inspectie, hoe deze ook gebeurt, hetzij via de nationale of Euro-inspectie, niet op kleinigheden zit te vitten en om de haverklap de schippers op de bon zwiert of opbrengt. Het was indertijd, ter gelegenheid van het tot stand komen van de EEG-overeenkomst van 25/1/83, vooral de wil van Groot-Brittannië om de controle over de visserij, en dus over de hoeveelheden gevangen vis, dichter en nauwer te doen plaats hebben. Vandaar de Euro-Inspectie. In dit verband zijn de lekken te Brussel over bepaalde overbevissingen, koren op de molen, om nauwere controle op de visvangsten te bespoedigen. De invoering van het EEG-logboek is één van deze middelen.

Anderzijds is het opmerkelijk dat de lijst van de verordeningen tot stopzetten van bepaalde visserijen in bepaalde gebieden, dit jaar bijzonder langer geworden is. We kregen er nu zelfs voor de Britse vloot, en dit wel voor de eerste maal. Ook in andere landen is deze lijst aangegroeid. België komt er slechts éénmaal in voor, namelijk

in verband met de tongvisserij in ICES-gebied VIIe. Nederland krijgt in deze statistiek een zeer lange lijst van opgelegde visvangststoppen. We geven deze lijst hieronder.

### Opgelegde vangststoppen:

Lidstaat	Soort & gebied	Data
Nederland	Kabeljauw VII	28-02-84
»	Pladijs VII h-k	id.
»	Tong VII h-k	06-03-84
»	Wijting VII	12-03-84
»	Makreel VI, VII, VIII	24-05-84
»	Tong III, a, b, c, d	29-06-84
»	Tong VIII	26-06-84
»	Koolvis II a	
»	III b, c, d IV	31-07-84
»	Schelvis III a, b, c, d	22-08-84
»	Haring IV a, b, VI a, b	31-08-84
»	Kabeljauw III a	01-09-84
Denemarken	Garnaal XIV, I	06-04-84
»	Tong IV	04-10-84
Frankrijk	Garnaal XIV, V	18-05-84
»	Tong VII, f, g	08-10-84
West-Duitsland	Koolvis IV	06-09-84
»	Kabeljauw III a	15-07-84
België	Tong VII e	07-08-84
Groot-Brittannië	Mourne haring	08-10-84

Het jaar is nog niet ten einde en dit lijstje kan dus nog aangroeien. Het is in elk geval betekenisvol en bewijst dat er te Brussel wel degelijk het inzicht bestaat om het niet meer zo maar op zijn beloop te laten.

# WERKHUIZEN s.v. S.C.A.P. OOSTENDE

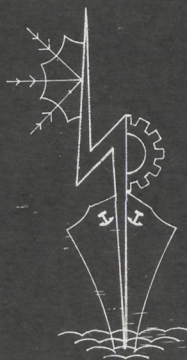

- MEKANIEK
- ELECTRICITEIT
- KOELING
- SCHEEPSBOUW

VOOR „EUROKOTTERS” TOT DE  
GROOTSTE BOKKENVAARTUIGEN

## S.C.A.P.

*Gratis verzorging van alle  
aanvragen bij nieuwbouw*

OOK VOOR HERMOTORISATIE  
EN HERSTELLING

TELEFOON:

OVERDAG: (059) 32.39.79 - 32.08.20

NA SLUITINGSTIJD: (059) 32.31.48 J. PRAET

50.33.27 R. DEDRIE

26.64.99 JOS PRAET



# HULP IN NOOD

Samenwerkende Vennootschap

**H. BAELSKAAI 27 — 8400 OOSTENDE**

☎ 059 - 32 16 89 — Telex : 81229



Gedekte risico's :  
eigen schade — schade aan derden —  
opslepingen — totaal verlies —  
lichamelijke schade aan derden —  
navigatietoestellen — zeegoed — vistuig



Meer dan 20 miljoen frank kredieten  
werden verleend aan de leden voor nieuwbouw  
tegen zeer lage interesten.

