

1. Automatische kabelgeleider
2. Pneumatische rem
3. Tractiemeter
4. Klauwkoppeling

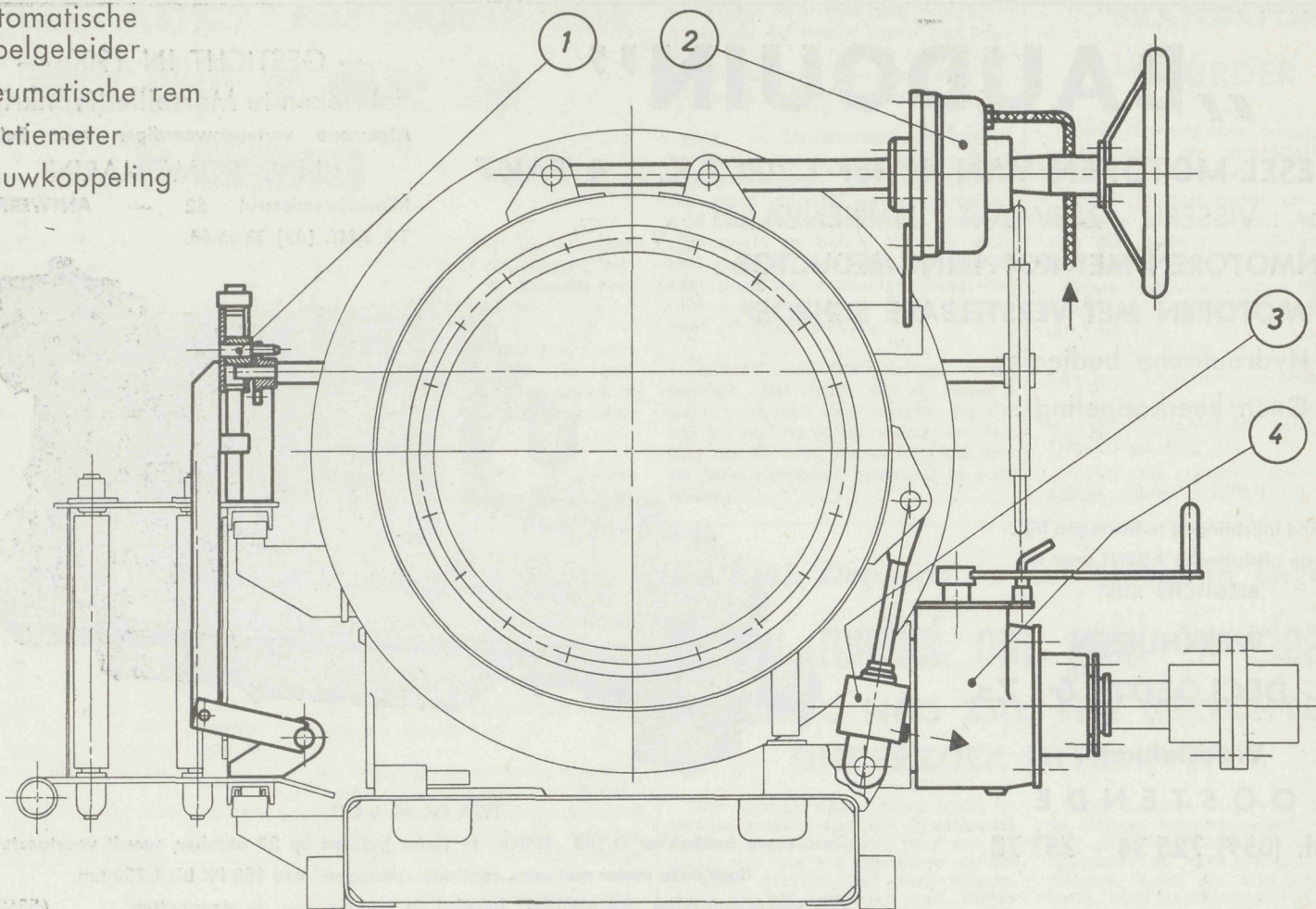

DE specialist der vislieren : **Werkhuizen A. BRUSSELLE**, Kaai 20, Nieuwpoort

(5361V)

Vervolgens richtte hij zich tot de scheepswerf in het algemeen en de heer Verroest in het bijzonder, waarbij hij een warme hulde brengt aan de werking van laatstgenoemde.

« De heer Verhoest heeft van de scheepsbouw als het ware zijn hobby gemaakt », aldus spreker, « en ik twijfel er niet aan dat hij menig slapeloze nachten heeft doorgemaakt, alvorens vandaag de vruchten van een onverdroten arbeid te mogen plukken. Mensen als Johan Verroest zijn er nodig », besluit Dries Claeys.

De O.100 « Emilie » mag aanzien worden als een voorbeeld van een grondig bestudeerde realisatie, die alle waarborgen inhoudt voor een rationele, veilige en comfortabele visserijbedrijvigheid.

Tenslotte bracht hij nog hulde aan de scheepswerf Deweert-Crekillie, waarbij hij wijst op het feit dat in amper één jaar niet minder dan 4 eenheden zullen van stapel gelopen zijn. Het is inderdaad zo, dat wij in de maand december een nieuwe tewaterlating mogen verwachten.

Totdaar Volksvertegenwoordiger Dries Claeys.

„Onze kustvissersvloot dient vernieuwd”

zegt de h.
VANDENBERGHE PR.

Als laatste spreker kwam de heer Vandenberghe Prosper, Voorzitter van het Verbond der Kust- en Middenslagvisserij, aan het woord.

Na een hulde gebracht te hebben aan het initiatief van de reder, wijst hij erop, dat hierbij een grote steun vereist is van de Overheid. Onze kustvissersvloot dient bij hoogdringendheid vernieuwd te worden, en daarvoor moeten wij kunnen rekenen op mensen die het te Brussel kunnen verdedigen, zoals volksvertegenwoordiger Dries Claeys het doet, daarin goed gesteund door zijn plaatselijke verantwoordelijke ambtenaars.

Ook dhr Hovart, directeur van het « Proefstation voor de Zeevisserij » heeft voor de realisatie van deze hekbokker veel gedaan en daarom brengt spreker ook hem 'n verdiende hulde, waarmede hij zijn toespraak besluit.

De O.100 „Emilie” weldra in de vaart...

Wij waren ook in de gelegenheid een kort gesprek te voeren met reder Wynsberghe, die zijn geluk niet onder stoelen of banken stak. Zijn verwachtingen zijn hoog gespannen, omdat hij in zijn vaartuig in de eerste plaats een schip ziet, dat zal beantwoorden aan de vereisten van een moderne en rationele visserijbedrijvigheid.

Doorheen de konstruktie van zijn schip heeft hij steeds het volste vertrouwen gesteld in de heer Verhoest en hij komt er prompt voor uit, dat deze laatste met de konstruktie van de eerste hekbokker, misschien wel een internationale prestatie heeft geleverd.

Thans wacht hij met ongeduld de dag af dat hij voor de eerste maal in zee zal kunnen gaan. De maiden-trip is voorzien voor 12 november e.k. maar naar wij konden vernemen zouden vooraf enkele proefvaarten ondernomen worden.

Ondertussen wensen wij rederschipper-motorist Wynsberghe Constant, en de matrozen Bogaert Lucien en Beyen Gabriel goede vaart, rijke vangsten en hoge besomming toe.

Prachtprestatie van Scheepswerf Deweert-Crekillie

In al deze huldebetuigingen willen wij toch wel even de nadruk leggen op een bijzondere prestatie welke door de scheepswerven Deweert-Crekillie geleverd werd. Amper anderhalf jaar geleden besloot scheepsbouwer Deweert Jozef over te schakelen van houten konstruktie op staalbouw. Hij was er inderdaad van overtuigd dat de houten scheepsbouw voorbijgestreefd was en in de toekomst nog enkel de ijzeren bouw een voorname rol zou spelen.

Sedertdien is er heel wat gebeurd. Het personeel werd uitgebreid, er werd beroep gedaan op enkele deskundigen inzake scheepsbouw zoals de heren Johan Verhoest en Simoens Lucien, de akkommodatie van de werf werd aangepast, nieuwe installaties werden tot stand gebracht, enz...

De bestellingen bleven niet uit... Meer zelfs, in amper één jaar tijd zullen niet minder dan vier eenheden van stapel gelopen zijn, terwijl nog verscheidene andere bestellingen op het orderboek staan.

Ook aan de scheepsbouwwerven Deweert-Crekillie richten wij een gemeend proficiat, en... de bouw van nog vele nieuwe schepen. — B