

1. Automatische kabelgeleider
2. Pneumatische rem
3. Tractiemeter
4. Klauwkoppeling

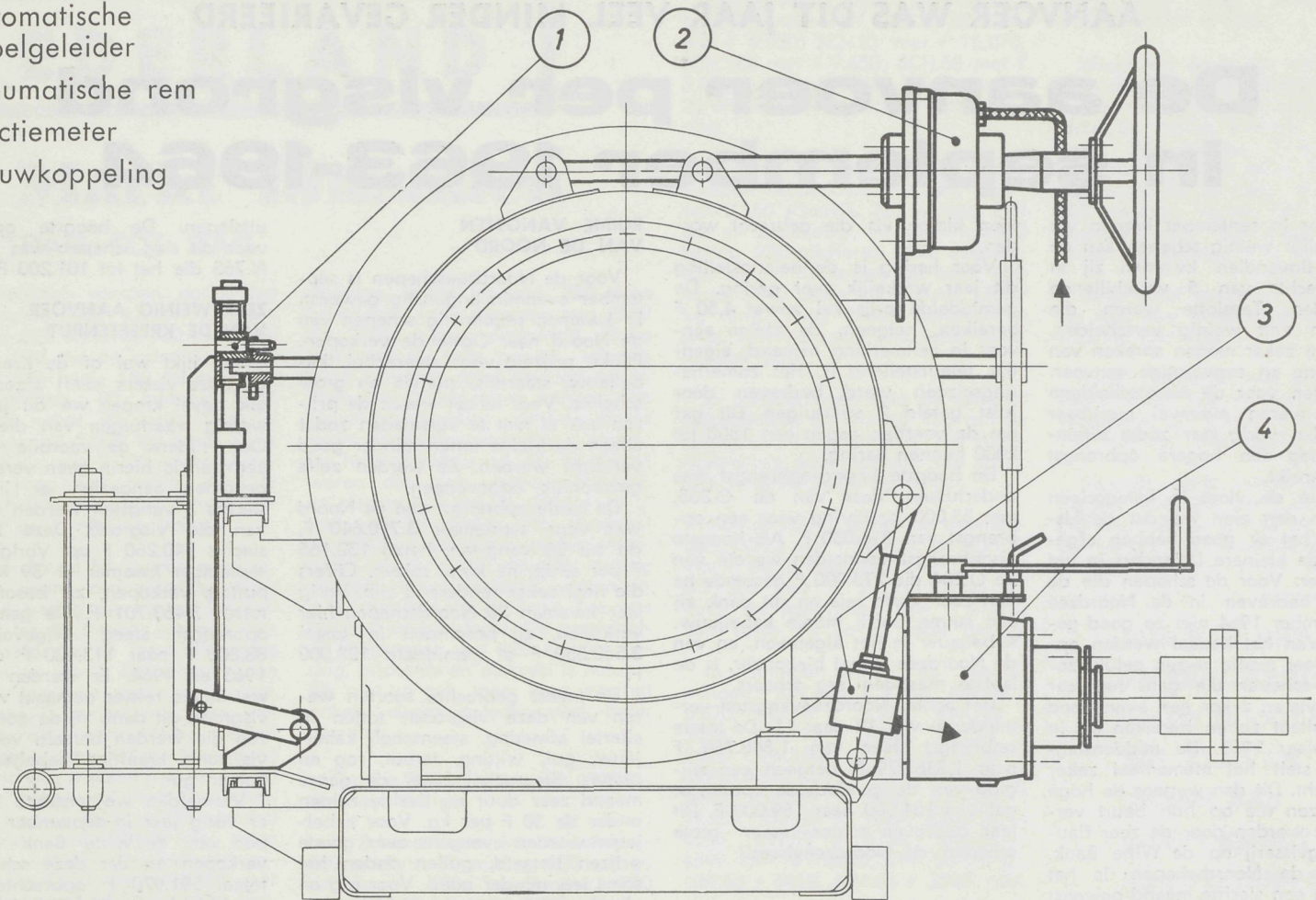

DE specialist der vislieren : **Werkhuizen A. BRUSSELLE**, Kaai 20, Nieuwpoort

(5361V)

## Russische visproductie in stijgende lijn

De evolutie welke de Russische visserijbedrijvigheid in de laatste jaren gekend heeft is niet te stuiten. Thans nog wordt voortdurend verder gewerkt om deze evolutie verder uit te werken.

Dit heeft echter ook minder gunstige gevolgen. Zo ondermeer in de visserijmiddelen van New-England alwaar onder de visserijbevolking een zekere ongerustheid is ontstaan. Het is inderdaad een feit dat en dit voor het zevende opeenvolgende jaar, zich opnieuw een enorme Russische visserijvloot op bedoelde visserijgronden heeft aangeboden; een vloot, bestaande uit niet minder dan 300 treilers van allerlei types en tonnage. Tengevolge van deze intensieve visserijbedrijvigheid is het rendement voor de Amerikaanse vloot dan ook gevoelig gaan verminderen, derwijze dat enkele syndikale leiders gemeend hebben een eis te moeten instellen tot het uitbreiden van de Amerikaanse territoriale wateren.

Het spreekt vanzelf dat, tegenover deze enorme Russische vissersvaartuigen met een bruto-tonnage van 2.500 ton en een lengte van 80 m en meer, de amper 25 m lange Amerikaanse treilers volkomen kansloos zijn. Verder omvat deze Russische vloot nog treilers van 48 m lengte die voorzien zijn

van alle vereiste verwerkingsinstallaties, zoals o.m. diepvries, fileerinstallaties en apparaten voor de produktie van vismeel en visolie. Verder zijn er nog de konventionele treilers en de bevoorradingsvaartuigen, die de vloot voorzien van brandstof en voedingsmiddelen voor de volledige kampanje. Tenslotte zijn er dan nog de transportschepen die de vangsten van de verschillende treilers afhalen en deze overbrengen naar de thuishavens.

### ZEER JONGE BEMANNING...

Een feit dat wel een bijzondere indruk liet op de Amerikaanse vissersbevolking is de jeugdige ouderdom van het overgrote deel der Russische bemanningsleden. Terwijl de gemiddelde ouderdom van de Amerikaanse visser nabij de vijftig jaar ligt, lag deze voor de Russische kollega's tussen de 18 en 38 jaar. Het is evenwel zo dat deze jonge Russen een opleiding genieten in gespecialiseerde instellingen, alvorens geplaatst te worden aan boord van vissersvaartuigen. In deze inrichtingen leren zij, naast verscheidene andere zaken, o.m. de Engelse taal. Toch zal een Rus heel moeilijk toegeven dat hij enig begrip of kennis heeft van deze taal. Men heeft de Russische visser vaak beschuldigd van piratenvisse-

rij. In feite komt deze beschuldiging hier op neer dat zij vissen met het drijfnet; deze schepen slepen bijgevolg netten die vaak een lengte van 2 km hebben, welke zij gedurende de nachtelijke uren met de stroming laten meedrijven.

Het schijnt evenwel dat de Russen deze visserijmethode dit jaar, en niemand weet precies waarom, hebben laten varen.

In verband met de door de Amerikaanse vissers geformuleerde beschuldigingen, volgens dewelke de Russen geen de minste eerbied betonen voor de verordeningen van de Internationale Konventie van de Noord-westelijke Atlantische Oceaan en meer bepaald voor wat betreft de netmazen van het sleepnet, is de heer John B. Skerry, van het U.S.A. Departement van Binnenlandse Zaken, van oordeel dat de Russen aldus kleinere mazen kunnen gebruiken. Aldus mogen deze laatsten dan, van de gevangen ondermaatse vis, 10 % van de totale vangst aan boord houden.

### STEEDS STIJGENDE PRODUKTIE...

Het is inderdaad een feit dat de Russische produktie jaarlijks toeneemt. Vorig jaar werd niet minder dan 4.500.000 ton visprodukten aangevoerd, hetgeen 380.000 ton hoger ligt dan de voor de dit jaar

gestelde verwachtingen. Dit jaar dan wordt gehoopt op een meerproduktie van 400.000 ton, zodat volgend jaar de 5 miljoen ver zouden overschreden zijn.

Deze opmerkenwaardige vooruitgang dient voor het grootste deel toegeschreven te worden aan de konceptie van de hedendaagse Russische vloot, waarvan het overgrote gedeelte der vaartuigen minder dan 10 jaar oud is. Als maatstaf kan gelden dat er in 1964 niet minder dan 120 grote eenheden in de vaart kwamen waaronder zo maar eventjes 21 vriestrelers. Aktueel hebben de Russen nog eenheden van allerlei types in aanbouw op Russische, Oost- en Westduitse, Franse, Japanse en Poolse scheepsbouwerven.

Naar het voorbeeld van hun Japanse kollegas hebben de Russen zich niet vergenoegd hun vaartuigen enkel uit te sturen naar de Amerikaanse kuststreken. Ook werden voor enkele maanden reusachtige Russische treilers opgemerkt aan de Zuid-Afrikaanse kusten. Volgens een Russisch persbericht namen niet minder dan 232 Russische treilers, deel aan de Atlantische visserij op 1 augustus jl. Deze Atlantische vloot heeft Kaliningrad als thuishaven. Deze vloot van Kaliningrad omvat 201 treilers, 8 fabriekschepen, 4 vriestrelers, 7 bevoorradingsvaartuigen en 2 sleepboten.

Totdaar dit korte overzicht van de Russische visserijaktiviteiten.