

GEMEENTE KOKSIJDE  
BIBLIOTHEEK VISSERIJMUSEUM  
OOSTDUINKERKE

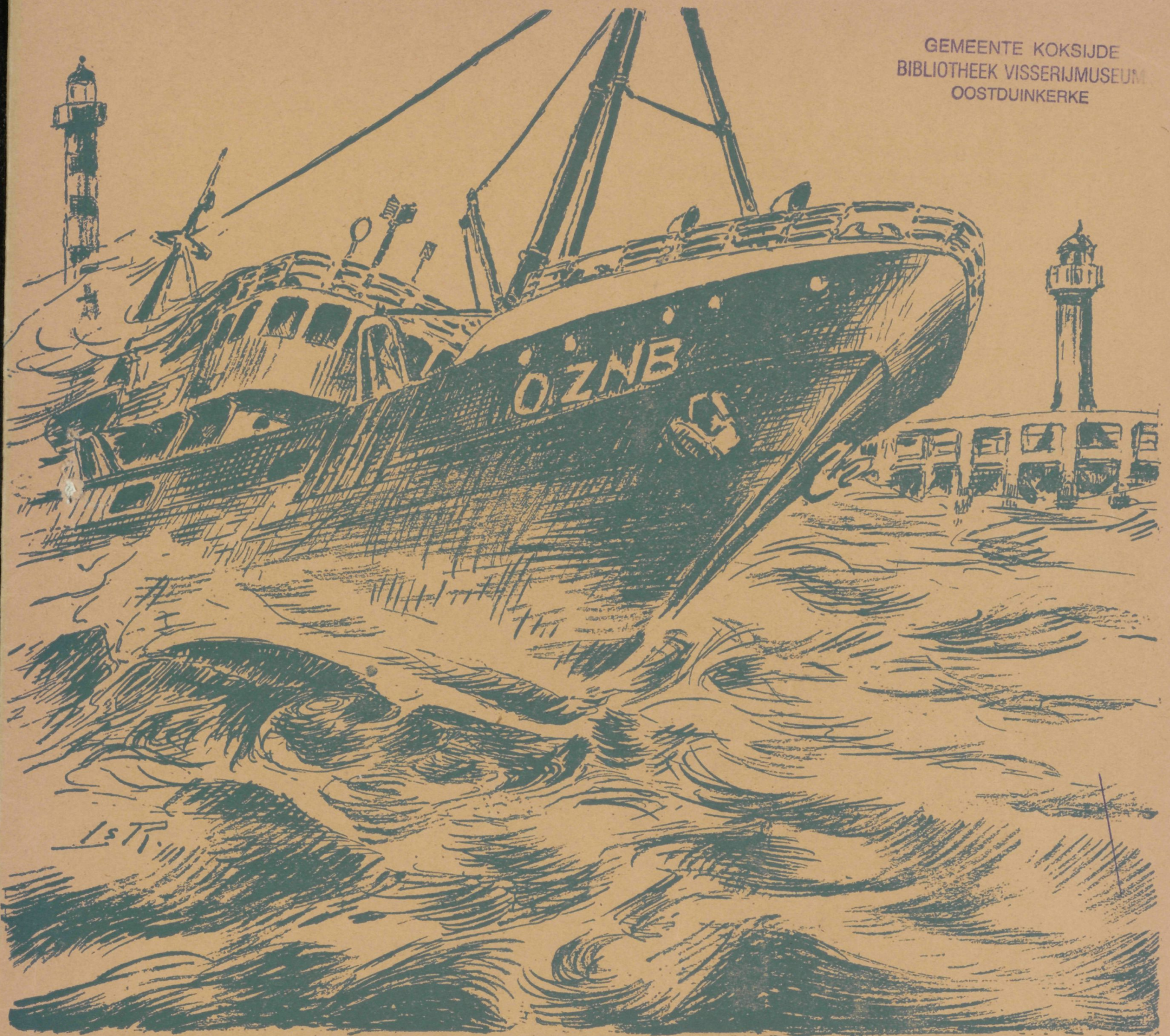

# HET VISSERIJBLAD

31e JAARGANG  
VRIJDAG  
6 november 1964  
Nr 45  
PRIJS 10 FRANK

VAKBLAD VOOR : REDERS — VISSERS — NIJVERAARS EN  
HANDELAARS UIT HET BELGISCHE EN NEDERLANDSE VISSERIJ-  
BEDRIJF. VERSCHIJNT ELKE VRIJDAG.

# CASINO- KURSAAL OOSTENDE

## NIGHT-CLUB

### „LA CHAMPAGNE”

ZATERDAG, 7 NOVEMBER  
van 22 uur af.  
ZONDAG 8 NOVEMBER,  
THE-DANSANT  
van 16 tot 20 uur.

## CATHERINE FRANK

### MERINO COSTA EN ZIJN ORKEST

FRANZ ANDRE :  
piano

## KONINKLIJKE SCHOUWBURG OOSTENDE

MAANDAG 16 NOVEMBER  
te 20 uur :

KONFERENTIE  
„EXPLORATION DU MONDE”

### „HOMMES ET CIMES DU NEPAL”

Voordracht en kleurfilm door  
LIONEL TERRAY

PLAATSSEN :  
30 - 40 - 50 en 60 fr.  
STUDENTEN : 20 fr.

PLAATSBESPREKING :  
Kon. Schouwburg Oostende  
Tel. (059) 713 22  
(van 10 u. tot 13 u.  
en van 16 tot 19 u.)

Voor alle inlichtingen  
en lokatie :

CASINO-KURSAAL  
OOSTENDE

Tel. (059) 751 11

(3180N—5374V)

## TE KOOP

### Houten VISSERSVAARTUIG

in zeer goede staat met  
motor ATLAS ad. 155 PK.  
Zeer voordelige prijs.

Voor inlichtingen zich wenden  
HAND IN HAND  
Zeebrugge (5341V)



FIRMA

## R. Huysseune

ZEEBRUGGE

Export Import  
TELEFOON  
Privé : 540 06  
Magazijn : 541 42

Vis & Garnalen in 't Groot

Specialiteit van verse  
gepelde garnalen  
Thuisbestelling  
in de grote centra  
Verzending  
in gans het land  
(2182)

## Pêcheries à Vapeur

Naamloze Vennootschap Pêcheries  
à Vapeur  
Maatschappelijke Zetel, 14, Hen-  
drik Baelskaai, Oostende  
Handelsregister Oostende nr. 172

De Heren aandeelhouders worden  
verzocht deel te nemen aan de bui-  
tengewone algemene vergadering  
op zaterdag 21 november 1964 te  
11.30 uur ter maatschappelijke zetel.

### DAGORDE

De Benoeming van een kommis-  
saris, in vervanging van de heer M.  
Depoorter, overleden.

De aandelen moeten neergelegd  
worden ter maatschappelijke zetel,  
of bij de Bank van Brussel, bijhuis  
Oostende, vijf volle dagen vóór de  
vergadering.

(V5371)

## VISSERS- VAARTUIGEN TE KOOP

\*

Bestuursgebouw  
Vismijn Zeebrugge

Tel. 541.17

Na de uren :

Joz. De Roose

Tel. 517.40

# HAND IN HAND

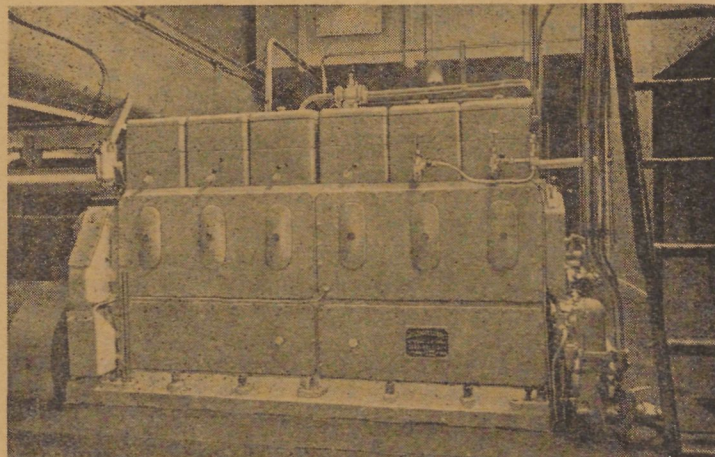

## ABC VIERTAKT SCHEEPSDIESELMOTOREN VAN 150 TOT 840 PK.

Buitengewone rendement,  
gering onderhoud  
en dienst na-verkoop 24 u. op 24,  
maken onze faam.

OOSTENDE • ZEEBRUGGE



Studio P. JULIN

ANGLO BELGIAN COMPANY S.a.  
Wiedauwkaai, 35 - Gent - T. 23.45.41 (5 l.) - Telex 9.298

## TE KOOP AANGEBODEN

### DRIE MODERNE VISKOTTERS

voorzien van een motor van 275 PK — Bouwjaar 1960  
KREDIETVERLENING AANWEZIG

Zich wenden :

H. ZWART — IJMUIDEN

Tel. 02550/5459 — 5110 — 2270

(5363V)

## TE KOOP

### HOUTEN VISSERSVAARTUIG N.814

Gebouwd in 1947 — Lengte 20 m — Breedte 5 m — Kiel 15 m  
Tonnemaat : Netto 12,78 ; Bruto 34,42  
Motor G.M. 147/120 van 1957

Zich wenden :

ARSENAALSTRAAT 27 — NIEUWPOORT

(5364V)

# HET VISSERIJBLAD

VRIJDAG  
VRIJDAG 6 NOVEMBER

Abonnementen : Binnenl. 1 jaar 300 F - 6 maanden 150 F - 3 maanden 80 F - Buitenl. 1 jaar 325 F - Holl. 1 jaar Fl. 23  
Verantwoordelijk Drukker-Uitgeverster : Simonne BOLLINNE, Vindictivelaan 22, Oostende, Tel. 725.23, PCR 41.89.87

DRUKKERIJ  
Telefoon nr. 777.13

## Waarom werd er op Allerzielen vis verkocht te Zeebrugge en te Oostende en Nieuwpoort niet

### EEN ONAANNEMELIJKE WANTOESTAND

Dat de vismijn van Zeebrugge in alle opzichten een triestige zaak is, werd maandag jl. nogmaals bewezen.

Het lossen, de verkoop, de smokkel door visgroothandelaars op grote schaal gevoerd ontwrichten niet alleen de markt, maar ontstemmen visgroothandel en reders. Daarenboven heeft men maandag een nieuwe stoot uitgemeten, gewillig geduld door het gemeentebestuur van Brugge enerzijds en anderzijds aangemoedigd door een visgroothandelaar daarin gesteund door een socialistische menner van Heist die zich meent alles te mogen veroorloven en besluiten in gemeenschap genomen te ontwrichten zoals hij het verkiest.

Het gevolg van dit onregelmatig en niet goed te keuren gedoe, is dinsdag en woensdag maar al te goed in de vismijnen vastgesteld: ontwrichting van de markt voor reders en vishandel en schadelijke prijzen tengevolge van een smokkel op grote schaal door een paar Zeebrugse groothandelaars geleid met namen N. en D.

Inderdaad hoe wil men een regelmatige markt hebben, als op de ene verkocht wordt en op de andere niet. Hoe wil men regelmatige prijsnoteringen als men vóór de markt er duizenden kg vis en vooral tongen onttrekt om andere vishandelaars en reders een oneerlijke concurrentie aan te doen.

Sommige reders laten zich ten onrechte aan dit spelletje, dat sedert een jaar duurt, vangen.

Ze vergeten dat ze gevolgd worden en later grote moeilijkheden tegemoet gaan. Anderzijds is het onaannemelijk dat de stad Brugge op zijn markt en in zijn haven niet de minste orde heeft, niet de minste controle en zijn markt, terecht de smokkelmarkt genoemd wordt, waar geen de minste autoriteit noch gezag heerst en waar alleen en in het bijzonder de visserij overgeleverd is aan een bestuurlijke en economische anarchie zonder voorgaande, die tenslotte voor elkeen schadelijk is.

### DE TOEPASSING VAN DE SOCIALE WETGEVING

Bij toepassing van de sociale

wetgeving hebben de visknechten, gezien Allerheiligen op een zondag viel, recht op een ander dag. Bij ontstentenis aan paritaire overeenkomst, zijn zij gerechtigd de dag volgend op een feestdag te nemen.

Bijgevolg zullen al diegenen die maandag te Zeebrugge gewerkt hebben een dubbel loon moeten ontvangen.

Dat werd niemand meegedeeld. Waarom bestaan er dan vishandelsbonden en een rederscentrale? Waarom werd te Oostende en Nieuwpoort, maandag niet verkocht en te Zeebrugge wel?

Waarom, als het een verplichte rustdag is werd er te Zeebrugge verkocht en werden te Oostende tienduizenden kg vreemde vis verhandeld, waardoor een ganse markt ontwricht werd en zowel de visgroothandel als de reders woensdag grote verliezen toegebracht werden?

### EEN WANTOESTAND

Zoals hierboven werd geschreven, is het de plicht van reders, handelaars en werknemers, dat een wantoestand zoals deze welke zich deze week voorgedaan heeft, niet te laten herhalen.

Gezamenlijk overleg moet leiden tot een gezamenlijk akkoord.

Is dit niet mogelijk, dan moeten de Hogere Instanties beslissen.

In Duitsland, Frankrijk, Engeland en Holland, is er overal verkocht.

Door te Oostende en Nieuwpoort niet te verkopen en te Zeebrugge wel, zijn toestanden ontstaan die zeer schadelijk zijn geweest voor de Belgische zeevisserij en vishandel en kon de handel maandag praktisch geen vis uitvoeren naar Frankrijk, waar vreemden in onze plaats de markt hebben bevoorradet en er wel gewerkt werd om vreemde vis te verhandelen.

De schuld van die toestand is gelegen aan de werkgevers en werknemersorganisaties in beide kampen en getuigt van een wanordelijke toestand, welke zeer schadelijk is geweest voor de economie van het bedrijf.

Wij hopen dat het zal volstaan hierop gewezen te hebben, opdat dit zich niet meer zou herhalen.

## Herrie rond een douanedokument

In de dagbladers is deze week melding gemaakt van het verzet van Frankrijk tegen een beslissing van de EEG-kommissie, waarbij de vissersvaartuigen van de Euromarktlanden vanaf 1 november i.l. de mogelijkheid zouden hebben hun vangst af te leveren in om het even welke haven van de Euromarkt.

Dit bericht heeft een zekere verwarring doen ontstaan en o.m. ook de vraag doen oprijzen of vanaf deze datum gelijk welk vreemd vissersvaartuig zijn vangst mag aanvoeren onder dezelfde voorwaarden als de nationale vaartuigen dit doen.

Er dient evenwel een onderscheid gemaakt te worden.

De beschikking van de EEG-kommissie van 30 juli 1964 houdt in dat de douaneformaliteiten bij de INVOER van visserijprodukten door vaartuigen van Lid-Staten vereenvoudigd worden: een certificaat inzake goederenverkeer volgens het model D.D. 5 zal voortaan toelaten vis te lossen in een haven van een Lid-Staat, zonder dat men eerst in zijn eigen land een oorsprongdokument moet halen, om te bewijzen dat de ingevoerde vis werkelijk gevangen is door een schip van een Lid-Staat, die dus van de voordelen van het intracommunitaire stelsel kan genieten.

Hier dient men speciaal het verschil tussen AANVOER en INVOER in het oog te houden.

De regels die thans gelden bij de rechtstreekse AANVOER van vis blijven van kracht; indien nationale of plaatselijke reglementen vreemde vaartuigen verhinderen hun vangst in de vissershavens te lossen en in de vismijn te verkopen, samen met de nationale aanvoer, dan brengt het uitvaardigen van de EEG-beschikking daar momenteel nog geen wijziging aan.

De planning in de verwezenlijking van de EEG is zo gesteld dat de INVOER van visserijprodukten, die tot op heden hoofdzakelijk over de «groene grens» gebeurde, thans ook zal kunnen plaats hebben in een handelshaven, via een rechtstreekse afspraak tussen reder en importeur; het douanedokument D.D. 5 maakt dit mogelijk.

Het is deze laatste mogelijkheid die vooral in Franse rederskringen een hevige beroering heeft veroorzaakt. Vooral daar de fatidieke datum van 1 november met de haringkampagne die op hetzelfde tijdstip in het Nauw van Kales aanvangt. Men vreest dus dat Belgische, Duitse en vooral Nederlandse vaartuigen haring en makreel rechtstreeks in Boulogne en de andere havens (eventueel ook niet-visserijhavens) zullen invoeren.

Het Franse «Comité Central des Pêches» en het «Comité Interprofessionnel du Hareng» te Boulogne hebben hierin een gevaar gezien voor de pogingen tot marktordening (minimumprijzen) en tevens een bedreiging voor de structuur zelf van de markt, zoals men haar thans kent.

Aan de regering te Parijs werd door deze instanties voorgesteld het in toepassing treden van het douanedokument D.D. 5 bij de invoer voor 1 jaar uit te stellen.

De Franse regering heeft derhalve aan de EEG-kommissie gevraagd de toepassing van haar beschikking al vast tot 1 januari a.s. uit te stellen. Zij wijst er tevens op dat een dergelijke maatregel slechts past in het raam van een gemeenschappelijke visserijpolitiek, waarvan de eerste steen nog moet gelegd worden.

# De eerste sprout aan de Koning, Minister en Gouverneur



Tijdens een gezellig samenzijn verorberden Minister Heger en de overige personaliteiten de heerlijke zeevruchten.

Traditiegetrouw werd vorige week aan de Koninklijke Familie een prachtig mandje levend vers gerookte sprout bezorgd. Dit mooi gebaar van onze kustvissers werd als volgt door het Koninklijk Huis aan de rederscentrale beantwoord:

Mijnheer de Voorzitter,

De Koning en de Koningin hebben met vreugde het mandje gerookte sprout ontvangen dat Hen, zoals vorige jaren, werd aangeboden door de Rederscentrale, in naam van de kustvissers.

Ik heb de eer door Hunne Majesteiten gelast te zijn U en de vissers die zich bij deze hulde hebben aangesloten van harte te danken voor deze vriendelijke attentie. De Vorsten waren zeer gevoelig aan dit blijk van gehechtheid aan de Kroon. Zij vormen de beste wensen voor een voorspoedige visvangst gedurende de aanstaande wintermaanden.

Met oprechte hoogachting.

## BIJ DE MINISTER VAN LANDBOUW

Donderdag werd een afvaardiging bestaande uit de HH Bauwens, Vandenberghe, Frans Serie, voor Oostende, Remy Rammeloo voor Nieuwpoort, Oscar Creyf en Leon Meyers voor Heist-Zeebrugge door de Minister en zijn kabinetschef, daarin bijgestaan door de HH Vandemoortele en Stradiot ontvangen.

De heer Bauwens leidde als voorzitter de afvaardiging in en wees de Minister op de betekenis van die « primeurs » als sprout.

Daarna overhandigde Frans Serie het prachtig mandje sprout, welke de Minister nog dezelfde avond met « kazakken » (ongepelde gekookte aardappelen) zou proeven.

De heer Vandenberghe namens de kustvissers wees de minister op het belang van de sprotvisserij vooral voor de vissers van Nieuwpoort en Oostende, waarvan meestal een goed of slecht jaar afhangt.

Hij achtte de verspreiding van de sprout onvoldoende in ons land en hoopte dat radio en televisie in dat opzicht hun medewerking zouden verlenen.

Hij dankte de Minister in naam van de kustvisserij voor het vele dat hij voor hen reeds had gedaan en meldde hem hoe zij bijzonderlijk vorig jaar ten zeerste werd getroffen te moeten vaststellen dat een Waalse Minister, zo spontaan en in 24 uur tijds tussenkwam om de nood en het tekort te dekken, welke door de overvloedige en katastrofale aanvoer veroorzaakt werd. Hij hoopte dat Holland dit jaar geen nieuwe catastrofe zou veroorzaken door het niet tot stand komen van een minimumprijs voor sprout en vroeg zo zulks het geval was op onmiddellijke regerings tussenkomst te mogen rekenen.

## STEUN VAN DE MINISTER

Minister Heger antwoordde daarop in het Nederlands dat hij zeer getroffen was door het gebaar van onze kustvissers en beloofde hen zijn verdere steun in hun hard bedrijf.

## SPROUT ETEN

Daarna werd door alle aanwezigen de lekkere eerste gerookte sprout geproefd.

Dat men er zich lekker aan te goed deed hoeft niet gezegd.

Dit sympathiek en betekenisvol bezoek eindigde met het drinken van een glas wijn.

## OOK BEZOEK BIJ DE GOEVERNEUR

Dat de kustvissers ook onze Gouverneur van West-Vlaanderen, die op provinciaal gebied zoveel voor de visserij betracht, niet vergaten, hebben ze bewezen.

Donderdagavond brachten ze onder leiding van hun voorzitter, de heer Vandenberghe, ook een bezoek aan de heer van Outryve d'Ydewalle, aan wie het traditionele mandje sprout werd overhandigd.

Het onderhoud over onze visserij, welke daarop plaats had, duurde een half uur en eindigde met het drinken van een goed glaasje wijn en het roken van een goede sigaar.

's Avonds werd het bezoek aan Minister Heger en het eten van sprout aldaar door de Vlaamse en Franse televisie uitgegeven.

Uitstekende propaganda, zeggen wij!

## DANK AAN DE LEVERANCIERS

We zouden aan onze plicht tekort komen, moesten we in deze kolommen geen woordje van dank en gelukwensen zenden naar de twee firmas welke deze lekkere gerookte sprout voorbereid en geleverd hebben.

We noemen de bekende firma's «La Couronne» met de onvermoeibare Roger Boels van Oostende en de firma Engel Huysseune van Nieuwpoort, beide gekend om hun zeer fijne gerookte sprout en haring.

## BELANGRIJKE ALGEMENE VERGADERING

Met het oog op het vaststellen van de door de garnalvissers te betalen bijdragen, wordt er op zondag 8 november a.s. te 11 uur in de gemeenteraadszaal van het stadhuis te Heist aan Zee een algemene vergadering gehouden.

Opdat op deze vergadering ook andere punten en problemen kunnen besproken worden, is het noodzakelijk dat ook de niet-garnalreders deze besprekingen bijwonen. In het kader hiervan zullen nog enkele andere akkute problemen van het visserijbedrijf besproken worden.

Het is dan ook van uitzonderlijk belang dat alle reders deze vergadering bijwonen. — B

## Levering materiaal voor Stedelijke Visserijschool

Op donderdag 19 november '64 te 11 u. opening ten stadhuis der offertes van de openbare aanbesteding voor het leveren van volgend materiaal aan de Stedelijke Visserijschool, Schippersstraat, 35, Oostende :

- pneumatische starter
- elastische koppeling
- smisvuur
- hydraulische keerkoppeling
- Individuële proefkasten elektriciteit.

De aanbiedingen moeten uiterlijk op 16 november per aangetekend schrijven toegezonden worden. Ze mogen ook eigenhandig afgegeven worden vóór de opening der offertes. Dokumentatie bijvoegen. De omslagen moeten de vermelding dragen «Aanbesteding (voorwerp) Stedelijke Visserijschool».

Voor eventuele nadere inlichtingen zich wenden tot de heer F. Boels, directeur van de school.

REDERS,

„HET VISSERIJBLAD”

IS UW VAKBLAD !

## TOCH MAANDAGSE DRUKTE IN DE OOSTENDSE VISMIJN

Maandagvoormiddag was er geen verkoop in de Oostendse vismijn ingevolge paritaire beslissing, en toch was er een redelijke drukte waar te nemen. Er werd weliswaar geen vis gelost maar toch waren er kopers en verkopers. De ingevoerde vis ging gretig van de hand zodat het voor de reders ongetwijfeld een slechte dag was. De vaartuigen waarvan sommigen reeds zaterdag binnen waren, moesten nu, node-loos, nog 24 uur langer aan de kaai blijven liggen. Te oordelen naar het zeggen van tal van handelaars en reders ware het veel beter geweest indien men ook te Oostende de verkoop normaal had laten doorgaan. Gedane zaken nemen geen keer maar bij een volgende gelegenheid ware het best dat men een betaalde feestdag die op een zondag valt, niet de maandag geeft maar op een van de laatste dagen van de week. Nu moet de verloren tijd toch tijdens de overblijvende dagen ingehaald worden, voor zover dit nog mogelijk is. Iets staat vast en dat is dat een verkoop tot 1 uur en later voor niemand voordelig is. Zelfs niet wanneer er de maandag geen eigen vis werd aangevoerd. Nu, de invoerders moeten ook leven niet-voor.



Ja hij heeft het gezien, maar begrijpen doet hij het niet.  
 Technici op scheepvaartgebied echter kennen de betrouwbaarheid en  
 de voordelen van onze produkten!

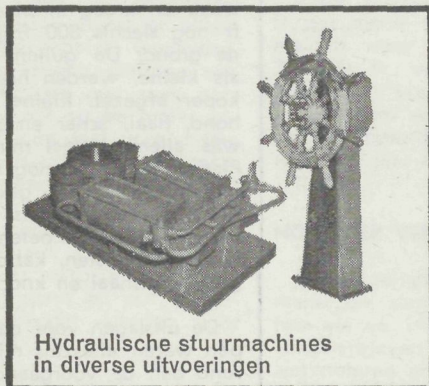

Hydraulische stuurmachines  
 in diverse uitvoeringen

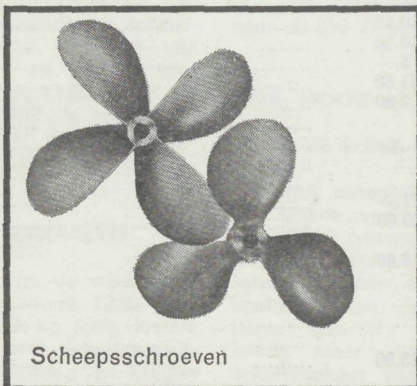

Scheepsschroeven

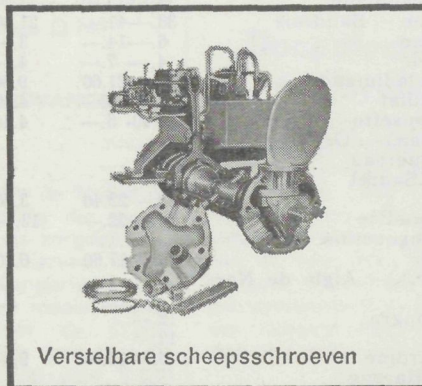

Verstelbare scheepsschroeven

**SEFFLE-ZALTBOMMEL**

**VAN VOORDEN - ZALTBOMMEL N.V.**

TELEFOON 04180 - 8 00

TELEFOON 04180 - 6 54

# OOSTENDSE MARKT

In de opgegeven marktprijzen is de taks aan de bron van 9% niet begrepen. Ook betreft het ongekopte en ongereinigde vis. Gelieve hiermede rekening te houden bij het vergelijken van de prijzen.

- 0 -

## DINSDAG:

### ZEER RUIME AANVOER EN DALENDE PRIJZEN

Zoals verwacht heeft de feestdag van Allerheiligen die de maandag diende genomen te worden, de Oostendse vismijn, parten gespeeld. Waar aanvankelijk nog redelijk goede prijzen betaald werden voor de meeste vissoorten was er op het einde van de markt schier geen belangstelling meer vanwege de handelaars. Nochtans was de verkoop tijdig afgelopen aangezien rond 1 uur alle vis was verkocht. Een lange markt was het dus niet.

De aanvoer bestond dinsdag uit

nagenoeg 6.700 bennen vis, 14.500 kg tong en 1.000 kg kreeftjes. Dit alles werd verkocht voor 4.818.561 fr. De meest gebrachte vissoorten waren op deze dinsdag rode zeebaars, wijting, totten, rog, leng en steenschol. Ook tong werd in redelijk ruime mate aangevoerd en kregen sterk dalende prijzen zodat op zeker ogenblik een gemiddelde prijs werd geboekt die ruim 30 fr lager lag dan verleden week.

De meeste resultaten waren dinsdag nog renderend dank zij soms zeer ruime vangsten. De IJslandse vissoorten werden het best verkocht zodat deze schepen ook wel de beste besommingen boekten. Voor de Westschepen was het op het einde van de markt een ware catastrofe.

### IJSLANDVIS WERD VLOT VERKOCHT

Door 4 schepen werden er van IJsland zowat 3100 bennen vis en 1.000 kg kreeftjes aangevoerd. De

meest gebrachte soorten waren hier koolvis, wijting, leng, rode zeebaars, kabeljauw en schelvis. De laatste soorten waren echter nogal schaars. Voor rode zeebaars werd er van 450 naar 590 fr betaald, een zeer flinke prijs dus. Blauwe leng noteerde van 750 naar 860 fr en de witte leng kreeg tussen 600 en 660 fr. Koolvis was bijzonder duur en kreeg voortdurend boven de 800 fr. Voor de gevijde koolvis werd nog 650 fr betaald, een prijs die vorige maand amper voor de mooie kwaliteit werd gegeven. Nu weet men er blijkbaar plots toch weg mee. Kabeljauw was goedkoper dan vorige week maar kreeg toch nog van 860 naar 980 fr per ben of hoop op de grond. Wijting, de kleine sortering moest veelvuldig worden opgevangen, de grote soort noteerde van 350 naar 500 fr volgens de kwaliteit. Schelvis was eerder schaars en hierdoor werd er van 700 naar 1180 fr voor gegeven. Gullen deden het ook zeer goed en de kleine soort die van onder werd

verkocht kreeg nog tot 650 fr. Hondstong was duur en noteerde tussen 710 en 880 fr per mand. Zeewolf wordt steeds schaarser en blijft dan ook duur verkopen, maandag werd er tot 700 fr voor betaald. Schotse schol was eigenlijk de enige vissoort die wat uit de toon viel. Er werd slechts van 300 naar 460 fr voor gegeven en dat is dan de laagste prijs die voor een IJslandse vissoort wordt gegeven.

### ZEER VEEL KANAALSCHEPEN EN MINDER HOGE OPBRENGSTEN

Het was reeds lang te verwachten dat de tongen er ineens zouden gelegen hebben. Dinsdag is het er dan van gekomen en werd een prijsdaling van ongeveer 30 fr per kg geboekt. Het waren echter vooral de kleine soorten die het moesten ontgelden en die terugvielen naar minder dan 60 fr per kg.

Benevens tongen kregen we van deze Kanaalschepen vooral rog, kabeljauw, totten, steenschol, wijting, platvis en in mindere mate zeehond, vlaswijting, keilrog, rode knorhaan, schotse schol, staartvis, tarbot en schar. Roggen kregen aanvankelijk nog zeer behoorlijke prijzen die schommelden van 450 naar 830 fr per ben. Op het einde van de markt werd er voor moerroggen nog slechts 560 fr betaald en voor de kleine soorten werd nog slechts de opvangprijs bereikt. Keilrog kreeg eveneens dalende prijzen en viel terug van 1050 naar 900 fr. Rode knorhaan kende een even sterke prijsdaling en daalde van 1200 naar 840 fr. De kleine sortering daalde van 420 naar 220 fr. Wijting was een van de weinige soorten die prijshoudend waren, er werd dan ook van 450 naar 570 fr voor betaald. Grotere schelvissoorten deden het heel wat beter en gingen tot 1100 fr. Tarbot was alleszins heel wat goedkoper dan vorige week en kreeg nog amper 50 fr per kg op het einde van de verkoop. Kanaalkabeljauw werd van meetaf aan goedkoper verkocht dan verleden week en kreeg in plaats van 1250 fr nog slechts 800 fr per hoop op de grond. De gullen, zowel grote als kleine, werden heel wat goedkoper afgezet. Kleine vis als zeehond, haai, schar en schotse schol was allemaal veel minder in trek. Platjes deden het nog redelijk goed en moesten in elk geval niet worden opgevangen. Als meest opgevangen soorten moeten we vermelden: steenposten, katroggen, kleine gul, hondshaai en knorhaan.

De uitslagen voor de Kanaalschepen waren alleszins minder schitterend dan de voorgaande weken en maanden. Toch bleven de meeste uitslagen nog wel bevredigend en renderend. De hoogste uitslag was voor de O.204 die het tot 254.000 fr bracht. De laagste van de 13 resultaten was voor de O.218 die 115.720 fr bereikte. Er werden toch nog 9 uitslagen van meer dan 170.000 fr geboekt zodat het nog slechter kon.

## MARKTBERICHTEN OOSTENDE

	3-11-1964	4-11-1964	.....	.....	.....	.....
Tongen, grote — Sole, grosse	72.40-83.60	63.40-79.40	.....	.....	.....	.....
3/4 tongen 3/4 sole	70.—72.—	63.—64.20	.....	.....	.....	.....
Bloktongen — Sole moyenne	67.—70.—	61.40-69.—	.....	.....	.....	.....
Voor-kleine — Petite	63.20-72.—	65.60-71.—	.....	.....	.....	.....
Kleine — Toute petite	57.60-69.—	61.—67.—	.....	.....	.....	.....
Tarbot, groot — Turbot gros	49.—61.50	60.—70.20	.....	.....	.....	.....
Middel — Moyenne	55.80-	42.—	.....	.....	.....	.....
Kleine — Petite	38.—	.....	.....	.....	.....	.....
Griet — Barbue	.....	.....	.....	.....	.....	.....
Middel — Moyen	.....	.....	.....	.....	.....	.....
Kleine — Petit	.....	.....	.....	.....	.....	.....
Schol — Plie	20.—	8.60-19.40	.....	.....	.....	.....
Grote iek — Grosse	14.—18.—	7.—10.60	.....	.....	.....	.....
Kleine iek — Petite	12.60-13.20	7.—10.—	.....	.....	.....	.....
Iek 3e slag — 3e sorte	7.40-13.50	6.20- 9.40	.....	.....	.....	.....
Platjes — Toute petite	4.40- 7.20	4.—	.....	.....	.....	.....
Schelvis grote — Aiglefin, gros	22.50	18.—	.....	.....	.....	.....
Middel — Moyen	6.60-15.40	12.20	.....	.....	.....	.....
Kleine — Petit	4.40- 5.20	3.20- 6.40	.....	.....	.....	.....
Heek, grote — Merlu, gros	.....	.....	.....	.....	.....	.....
Middel — Moyen	32.50	.....	.....	.....	.....	.....
Kleine — Petit	.....	.....	.....	.....	.....	.....
Rog — Raie	7.—16.50	4.40-14.—	.....	.....	.....	.....
Rode poon — Perlon	.....	10.—	.....	.....	.....	.....
Grauwe poon — Grondin	4.— 7.—	3.20	.....	.....	.....	.....
Kabeljauw — Cabillaud	12.—23.—	12.— 18.40	.....	.....	.....	.....
Gullen — Petit cabillaud	3.20-15.40	3.20-14.—	.....	.....	.....	.....
Hozemondhamme — Baudroie	38.—41.—	21.80-30.40	.....	.....	.....	.....
Wijting — Merlan	6.—14.—	3.—10.40	.....	.....	.....	.....
Schar — Limande	4.— 7.—	4.— 5.—	.....	.....	.....	.....
Steenschol — Sole limande	18.—21.60	9.80-21.60	.....	.....	.....	.....
Zeehaai — Aiguillat	5.— 6.—	4.40- 7.80	.....	.....	.....	.....
Hondshaai — Rousette	4.40- 5.—	4.40	.....	.....	.....	.....
Arend (Pieterman) — Gr. vive	.....	.....	.....	.....	.....	.....
Makreel — Maquereau	.....	.....	.....	.....	.....	.....
Horsmakreel — Saurel	.....	.....	.....	.....	.....	.....
Rode knorhaan	20.—22.40	3.20-11.—	.....	.....	.....	.....
Keilrog — Raie radiée	18.—22.—	13.—20.80	.....	.....	.....	.....
Zeekreeft — Langoustine	.....	.....	.....	.....	.....	.....
Schaat — Flotte	16.—17.60	6.20-16.80	.....	.....	.....	.....
Zeebaars (klipv.) — Aigle de Nor.	.....	.....	.....	.....	.....	.....
Lom — Brosme	.....	.....	.....	.....	.....	.....
Kongeraal — Congre	12.—	.....	.....	.....	.....	.....
Leng — Lingue	12.—	.....	.....	.....	.....	.....
Schartong — Cardine	6.—15.—	9.—23.80	.....	.....	.....	.....
Volle haring — Hareng	.....	.....	.....	.....	.....	.....
Ijle haring — Hareng guai	.....	.....	.....	.....	.....	.....
Haringshaai — Latour	.....	.....	.....	.....	.....	.....
Steenholk — Flétan	2.20- 2.60	2.20	.....	.....	.....	.....
Heilbot — Flétan	.....	37.20-48.—	.....	.....	.....	.....
Koolvis — Colin	8.80- 9.40	.....	.....	.....	.....	.....
Steur — Esturgeon	.....	.....	.....	.....	.....	.....
Zeeewolf — Loup de Mer	.....	.....	.....	.....	.....	.....
Pollak — Lieu jaune	14.—19.20	.....	.....	.....	.....	.....
Zonnevis — St.-Pierre	.....	.....	.....	.....	.....	.....
Koningsvis	.....	.....	.....	.....	.....	.....
Hondstong — Plie cynoglosse	.....	.....	.....	.....	.....	.....

# EN VISMIJNECHO'S

## TALRIJKE WESTSCHEPEN

Vorige week weinig vaartuigen van de Westgronden. De ganse week redelijk kalm weder en hierdoor talrijke vaartuigen van die visgronden op de markt. Dinsdag waren er 10 zulke vangsten die in totaal zowat 1100 bennen vis en 200 kg tong leverden. De meest gebrachte vissoorten waren hier haai, rog, platvis, platjes, wijting, totten en gulletjes. Haai kreeg behoorlijke prijzen maar zeehond

## KOTTERS

van de Sande

(5043V)

moest worden opgevangen. Voor de schepen in de tweede verkoopbeurt was het minder prettig want daar waren de prijzen al een heel stuk gedaald. Tiltten in de voormarkt kregen tot 250 fr. Ook kleine gul was daar duurder en kreeg tot 310 fr. Platjes varieerden van 230 naar 320 fr per mand. Tong hadden deze schepen zeer weinig bij. Platvis werd meer gebracht en kreeg van 450 naar 860 fr per mand. De resultaten waren voor deze kleinere vaartuigen niet zo goed als gewoonlijk. De vangsten waren ook minder omvangrijk. De laagste uitslag was voor de O.214 die na een 3-tal dagen 37.140 fr besomde met een vangst die vooral uit haai bestond. De hoogste uitslag was hier voor de N.715 die het tot 81.490 fr kon brengen. De meeste resultaten, 7, bleven echter wel boven de 50.000 fr, dit na reizen die van 6 naar 9 dagen duurden.

## DE KUSTVISSERIJ IN DE

### VOORBIJE WEEK

Voor de kustvisserij is het een week geworden die niet slechter maar ook niet beter is geweest, dan vele andere. Er kon, ingevolge minder goed weer niet regelmatig worden uitgevaren zodat er alleen sprot werd gebracht op woensdag, donderdag en vrijdag. Dinsdag waren die sprotvissers met soms aardige vangstjes vis op de markt zodat ze toch nog wat verdienden. Voor sprot bestond een nogal wisselvallige belangstelling waardoor ook de prijzen nog schommelden. Voor de ene schepen waren het dan ook goede dagen, voor de andere minder goed. Er werd in totaal rond de 26.000 kg sprot en puf aangevoerd die verkocht werden voor rond de 130.000 fr.

## WOENSDAG :

### NOG VEEL GOEDKOPE VIS

Op de laatste verkoopdag kwamen nog 28 schepen hun vangst verkopen. Meteen kregen we opnieuw een aanvoer van meer dan 6500 bennen. Dit was werkelijk te

veel voor deze sluitingsmarkt waar dan ook alle soorten steeds lagere prijzen noteerden tot ze tot slot het laagste peil bereikten. Voor de meeste soorten werden inderdaad opvangprijzen betaald en dan in de eerste plaats voor de kleine vis. Alleen IJslanvis werd duurder verkocht dan de andere soorten alhoewel er toch ook voor die soorten lagere prijzen geboekt werden. Tongen kregen zowat dezelfde prijzen als de vorige verkoopdag met als gemiddelde iets meer dan 60 fr per kg. De kleinste soorten bleven de goedkoopste, de voorkleine sortering was de duurste.

De kwaliteit van de aanvoer was woensdag heel wat beter dan dinsdag. Spijtig bleven de prijzen even slecht of werden ze nog slechter. Na korte reizen werden soms aar-

## SCHEEPSWERF

Fa Gebr. van de Sande

Breskens — Tel. 01172 - 765

(5043V)

dige vangsten gelost. Aan minimumprijzen verkocht konden deze echter dikwijls geen renderende uitslagen waarborgen. Toch werden er van het Kanaal nog enkele mooie reizen gelukt. Voor de IJslanders vielen de opbrengsten binnen de verwachtingen.

## IJSLANDVIS BLEEF VLOT VERKOPEN

Alhoewel er nog 3 IJslanders op de sluitingsmarkt verschenen (samen 2.700 bennen vis) werden deze soorten nog vlot verkocht. Rode zeebaars kreeg weliswaar ruim 100 fr minder dan dinsdag maar noteerde toch van 330 naar 460 fr per ben volgens de grootte. Voor schelvis bleven de prijzen zeer hoog maar kabeljauw was iets goedkoper. Koelvis bleef rond de 800 fr noteren maar leng daalde redelijk sterk in prijs. In plaats van 660 fr werd nog maar 450 fr gegeven terwijl de blauwe sortering terugviel tot 550 fr per mand. De resultaten schommelden voor deze schepen van 348.490 fr voor de O.231 naar 545.520 fr voor de O.80. Voor dit laatste schip was het de eerste reis na het motordefekt dat het ongeveer een jaar aan de kaai hield.

## NOG ZEER VEEL KANAALVIS

Nog 9 schepen op de woensdagmarkt die samen zowat 1250 bennen vis en 14.000 kg tong losten. Tongen bleven zowat dezelfde prijzen noteren als dinsdag en kregen zowat 64 fr dooreen als gemiddelde prijs. Lappen waren samen met de voorkleine sortering het duurste, terwijl de bloktongen en de kleine de goedkoopste waren. De grootste tongenvangst kwam van de Z.509 die dan ook het hoogste resultaat van de dag en tevens van de week bereikte: 268.000 fr. Waarmee we maar bedoelen dat zelfs wanneer de

tongen geen 80 fr gemiddeld kosten er toch nog altijd meer te verdienen is met deze fijne vissoort dan met vis. Als de vis goedkoop is dan moeten er honderden bennen gelost worden om tot een resultaat te kunnen komen. Voor de Kanaalvis werden werkelijk zeer lage prijzen betaald. Verschillende rogsoorten daalden tot het opvangpeil terwijl de grote roggen nog amper de 500 fr per mand haalden. Staartvis, nochtans niet zo sterk aan schommelingen onderhevig, was nu ook veel goedkoper. Voor de kleine vis, als katrog, platjes, wijting, zeehond, schar en kleine gul kon nog amper belangstelling gevonden worden. Er moesten dan ook grote partijen worden opgevangen. De resultaten voor deze Kanaalschepen waren begrepen tussen 77.920 fr voor de O.109 na een korte reis en 268.850 fr voor de Z.509. Slechts 3 schepen geraakten woensdag boven de 200.000 fr.

## NOG TALRIJKE WESTSCHEPEN

Door 11 Westschepen werd er woensdag nog 1150 bennen vis en

## HEKKOTTERS

van de Sande

(5043V)

500 kg tong aangevoerd. Voor deze vis, hoofdzakelijk kleine vis, was nog minder belangstelling dan de dinsdag. Vandaar uitslagen die heel wat lager uitvielen dan verwacht, ook al werd er niet veel verwacht. Rode knorhaan van uitstekende kwaliteit noteerde nog amper 200 fr per mand, knorhaan diende opgevangen te worden. Zeehond, ook van prima hoedanigheid, ging naar de vismeelfabrieken. Kleine gul werd aan lage prijzen opgekocht door de uitvoerders. Moerroggen kregen hier op zeker ogenblik nog slechts 440 fr. De uitslagen voor deze schepen schommelden uiteindelijk van 28.170 fr voor de O.267 naar 208.850 fr voor de O.147.

## ZEER MOOIE NOORDVANGST

### VOOR DE O.268.

Nog 4 schepen van de Noord op de laatste verkoopdag die samen voor 1060 bennen vis zorgden. Het grootste gedeelte hiervan waren totten die aan opvangprijzen verkocht werden. Zeer mooie kabeljauw, gebracht door de O.268, kreeg maar matige prijzen die schommelden van 750 naar 1.000 fr. Steenschol was veel goedkoper dan de vorige weken en maanden en haalde geen 1.000 fr per ben meer. De uitslagen waren begrepen tussen 74.430 fr voor de O.188 en 144.280 fr voor de O.268.

## TOCH WINTERHARING-VISSERIJ

Maandagvoormiddag zijn dan toch de eerste haringvissers uitgevaren. Het waren de O.115-O.156 die ter haringvisserij uitvoeren en dit niettegenstaande het eerder ongunstige weer. Op 2 november zijn dus de eerste schepen toch uitgevaren waar we andere jaren reeds in oktober regelmatig haring van de spanvissers op de markt krijgen. Het was echter te verwachten dat de belangstelling dit jaar nog kleiner zou zijn. Vorig jaar waren de vangsten redelijk goed, maar de prijzen waren beneden alles. Het spreekt vanzelf dat, wanneer er op haring wordt gevaren, onze vissers verwachten dat ze minstens even veel zouden verdienen als zij die op visvangst uitgaan. Vroeger, en dat is nog niet eens zo heel lang geleden, kon met een haringseizoen dat min of meer meesloeg, een gans jaar worden goedgeemaakt. Nu is het meestal andersom, dat met een haringseizoen sommige reders een nochtans voordelig jaar naar de vaantjes helpen. Waarom ze toch uitvaren? Voor sommigen, hun aantal wordt steeds kleiner, is de drang naar haring, als de tijd daar is, zo sterk dat niets of niemand hen kan beletten er op uit te trekken. Verder is het ook waar dat die traditionele haringreders hun materiaal liggen hebben en dat ze het toch niet kunnen laten rotten in de magazijnen.

Laten we, met de nog overblijvende haringvissers, hopen dat het seizoen 1964-1965 winstgevend zal zijn, zodat volgend jaar opnieuw mee: reders, de haringkorre zouden aanslaan. Het ware immers zeer spijtig, moest een oeroude visserij van onze vissers, teniet gaan, enerzijds bij gebrek aan belangstelling van onze handel voor de door de vissers aangevoerde haring, en anderzijds wegens gebrek aan belangstelling van onze vissers zelf.

## Doopplechtigheid te Zeebrugge

Zaterdag a.s. te 14.30 uur zal in de Zeebrugse vissershaven overgegaan worden tot de doopplechtigheid van de Z.455 «Zeesymphonie» welke op een scheepswerf te Breskens gebouwd werd voor rekening van de heer Ackx Victor uit Zeebrugge. Het betreft hier een stalen garnaalvissersvaartuig voorzien van een bokkeninstallatie, en uitgerust met een motor van 200 PK. — F.L.

## PUBLICITEIT IN

HET VISSERIJBLAD

DOET UW

ZAKENCIJFER STIJGEN

# Marktoverzicht

## Zeebrugge

### MAANDAGMARKT

Op de eerste verkoopdag van de week was de belangstelling vrij groot, zowel van Oostendse als van Zeebrugse vishandelaars. Van de 10 vaartuigen kwamen er 2 van de Kreeftenput, 2 van de Noord en 1 van de Oost. De overige waren kustvissers. 2 vaartuigen in span brachten de eerste verse haring aan; de 5.350 kg werden afgenomen aan prijzen die schommelden tussen de 5,90 en 7,40 fr. het kg. De tongsoorten, 200 kg, werden opgekocht aan prijzen van 90 tot 93 fr. voor de grote tong, van 80 tot 82 fr. voor de bloks en van 82 tot 84 fr. voor de 3/4. De middensorteringen waren vrij klein in aanvoer, van 82 tot 84 fr. voor de schone kleine en van 86 tot 90 fr. voor de TP, van 70 tot 72 fr. voor de slips. De aanvoer van grote tarbotsoorten was zeer klein; van 57 tot 63 fr., de middenslag van 40 tot 48 fr. en de grieten van 33 tot 40 fr. Veel ronde vissoorten, buiten kleine gulletjes, waren er niet. De grote kabeljauw bracht van 19 tot 24 fr. op. en de gullen van 14 tot 18 fr. De wijtingsoorten bewakamen betere prijzen dan vorige week, van 12 tot 13 fr. voor de ggrote en van 7 tot 8 fr. voor de kleine. De platvissoorten waren bijzonder in trek, van 17 tot 18 fr. voor de grote platen, 15 tot 16 fr. voor de middenslag en de 3e slag van 14 tot 15 fr. De zeer kleine hoeveelheden roggevissoorten kregen niet meer dan 18 tot 19 fr. voor de grote roggen, van 10 tot 11 fr. voor de sloopstaarten en van 8 tot 10 fr. voor de halve mans.

De opbrengsten: van 124.330 fr. voor de Z.570 tot 126.330 fr. voor de Z.549 van de Kreeftenput. De Noord van 72.640 fr. voor de Z.458 tot 89.630 fr. voor de Z.407.

De uitslagen van de kustvissers waren renderend; van 31.720 fr. voor de Z.480 tot 54.030 fr. voor de Z.517. De vaartuigen Z.201-Z.544 in span brachten elk 23.370 fr. op en de Z.508-B.601, eveneens in span, elk 15.655 fr. Deze opbrengsten werden behaald door de 5.350 kg haring.

In de week van 29 oktober tot en met 4 november boden er 67 vaartuigen hun vangsten aan, daarvan waren er 10 van de Noord, 5 van de Oost, 3 van de West, 3 van het Kanaal, de overige waren kustvissers. De 13.859 kg tongen werden aan merklijk mindere prijzen afgenomen dan de vorige week. De overgrote meerderheid der tongen werd aangevoerd door de schepen van het Kanaal; de duurste soorten waren de grote en de TP, de prijzen waren het hoogst op de maandagmarkt, en dalend de twee overige dagen. De gemiddelde prijs bedroeg 79,80 fr. De tarbotsoorten waren vrij groot in aanvoer, alleen de prijzen van de grote tarbots waren renderend. Van de ronde vissoorten, waren het slechts de kabeljauws die winstgevendere prijzen bereikten, gullen, wijting en totten lagen eerder aan de lage kant. De platvis aanvoer was niet bijzonder groot,

voor wat betreft de grote en middenslagplaten, de prijzen waren niet zeer hoog te noemen, wat wel enigszins verwonderde. De roggevissoorten waren van zeer goede kwaliteit, alleen op de maandagmarkt werden mooie prijzen geboekt. Van de overige vissoorten vielen alleen de robaards in de smaak.

Totale aanvoer: 13.859 kg tongen, 5.380 kg haring, 2.300 kg sprout en 3.815 bennen vis brachten 2.784.970 fr. op.

### DINSDAGMARKT

Er kwamen een 16-tal vaartuigen hun vangsten aanbieden, daarvan waren er 3 van het Kanaal, 2 van de Oost, 2 van de Kreeftenput, 2 van de Noord en 1 van de Oost. De overige waren kustvissers. De 7.400 kg tongen, hoofdzakelijk afkomstig van het Kanaal waren in prijs gedaald, de grote van 89 tot 90 fr, de bloks van 68 tot 74 fr en de frits van 70 tot 74 fr. De middensorteringen brachten van 70 tot 80 fr op voor de schone kleine en van 74 tot 82 fr voor de kleine. De kleinste slag kwam van 73 tot 76 fr voor de TP en de slip van 60 tot 62 fr. De gemiddelde prijs bedroeg 75,40 fr. De tarbotsoorten waren iets in prijs gerezen, van 60 tot 65 fr voor de grote en van 42 tot 50 fr voor de middenslag. Van de ronde vissoorten waren alleen de kabeljauw duurder, van 20 tot 24 fr, de overige soorten waren dalend of bleven konstant. Van 14 tot 18 fr voor de gullen en de wijting, van 10 tot 12 fr voor de grote en van 7 tot 9 fr voor de kleine. De platvissoorten waren vrij klein in aanvoer. Van 16 tot 18 fr voor de grote platen, van 13 tot 15 fr voor de middenslag en buiten verwachting de 3e slag van 10 tot 13 fr, deelvis eveneens dalend, van 6 tot 10 fr. De roggevissoorten lagen eveneens lager in prijs, van 14 tot 17 fr voor de grote roggen, van 11 tot 13 fr voor de tilten en van 7 tot 10 fr voor de halve mans. De haaien en zeehonden brachten van 7 tot 10 fr op, robaards beter in trek, van 15 tot 20 fr. De opbrengsten waren van 128.780 fr voor de Z.262 tot 163.080 fr voor de Z.420. De Oost van 44.970 fr voor de Z.430 tot 65.050 fr voor de Z.453. De Kreeftenput van 96.990 fr voor de Z.511 tot 143.230 fr voor de Z.539. De kustvissers, van 28.660 fr voor de Z.553 tot 46.290 fr voor de Z.30.

### WOENSDAG

Op deze verkoopdag waren er 16 vaartuigen aan de markt, daarvan kwamen er 9 van de Noord, 1 van de West, en 2 van de Oost. De overige waren vaartuigen die op gullen en kabeljauw vissers. De tongen bewakamen prijzen die merklijk lager waren dan de vorige dagen. De grote waren het duurst in afname, van 85 tot 90 fr, de bloks van 66 tot 72 fr en de frits van 64 tot 70 fr. De middensorteringen

waren eveneens gedaald, van 70 tot 74 fr voor de schone kleine en van 70 tot 80 fr voor de kleine. De kleinste slag bracht het van 73 tot 76 fr voor de TP en de slips van 58 tot 52 fr, de gemiddelde prijs bedroeg 71,80 fr. De grote tarbot was duurder in prijs, van 55 tot 62 fr, de middenslag van 40 tot 48 fr en de grieten van 28 tot 35 fr. De ronde vissoorten, buiten de kleine wijting en de totten waren prijs blijvend, van 20 tot 24 fr voor de kabeljauw en van 14 tot 18 fr voor de gullen, de grote wijting van 9 tot 12 fr en de kleine van 3 tot 8 fr. De platvissoorten waren vrij

klein in aanvoer, dan toch voor wat betreft de grote soorten en toch waren de prijzen eerder laag, van 14 tot 16 fr voor de grote platen, van 11 tot 14 voor de middenslag en van 10 tot 12 voor de 3e slag. Roggevissoorten waren van zeer mooie kwaliteit, maar ook hier was de markt dalend, van 11 tot 13 voor de grote roggen, van 8 tot 12 fr voor de tilten en van 6 tot 8 fr voor de halve mans. De besommingen schommelden tussen de 54.060 fr voor de Z.590 en de 85.670 fr voor de Z.545. De Oost, van 38.880 fr voor de Z.184 tot 42.030 fr voor de Z.240. — FR

## Zij hadden pech...

### MAST DOORGEBOKEN

Bij het vissen rond het lichtschip « Dyck » had de N.790 van schipper veeger Lycke, met een zwaar ongeval af te rekenen. Bij het binnenhalen van de korre brak opeens de mast en viel op het dek neer. De bemanning die door het krakend tuig het ongeval zag gebeuren, kon opzij springen. De stoffelijke schade is echter aanzienlijk.

### SCHROEFSCHADE

Het Nieuwpoorts vissersvaartuig N.136 van schipper-reder Alidoor Hillebrandt, die de sprotvisserij uitoefende diende opgesleept te worden door de Staatsrederboot, wegens schroefschade opgelopen door het stoten op een zich onder water bevindend voorwerp. — N

### SCHROEFSCHADE

Bij het verlopen van Northforeland naar Dungeness sloeg de kuil in de schroef van de Z.400 van reder Mallefeyt Charlotte. Pogingen om vrij te maken mislukten zodat schipper Leopold Vandierendonck dan ook de terugreis aanving. Op de kuisbank te Zeebrugge werd vastgesteld dat een blad van de schroef was afgerukt.

### WRIJFHOUTEN BESCHADIGD

Bij het aanleggen kwam de Z.428 met schipper Julien Lowyck met de boeg tegen een wrijfhout terecht, waardoor de balk werd afgerukt en verloren ging.

### SCHADE OPGELOPEN IN DE VISSERSHAVEN

Aan de Z.580 die aan de rederskai gemeerd lag werd door een uitstekend wrijfhout volgende schade aangericht: reling en bandijzer aan bakboord voorstevan over een lengte van 3 meter afgerukt.

### LIERSCHADE

Nabij het lichtschip dowsing liep de Z.408 met bakboord korre vast aan een onbekend zich onder water bevindend voorwerp. Tijdens de pogingen om terug vrij te komen, brak de rem van de vislier. Schipper-eigenaar Germain Ackx staakte de visserij en moest noodgedwongen de thuishaven aandoen.

### OPSLEPING

De visserij beoefenend nabij de kleine Silverpit werd de Z.435 opgeroepen door de Z.540 die met motordefekt af te rekenen had. Spontaan beantwoordde schipper Roger Ackx deze oproep en sleepte het in nood zijnde schip op naar Grimsby waar de nodige herstellingen werden uitgevoerd.

### DRIFTMAKER OPGEVIST

In de omgeving van de Kreeftenput pikte de Z.495 met schipper Charles Janssens driftmaker E007181 op. — FL

## De brand in de Oostendse haven

### BETICHTTE DOOR BRUGSE RECHTBANK VRIJGESPROKEN

De Oostendse arbeider Julien Degrande, die voor de boetstraffelijke rechtbank te Brugge moest verschijnen, omdat hij uit onvoorzichtigheid in de vissershaven een brand zou verwekt hebben, werd door de rechtbank vrijgesproken.

De feiten gebeurden op 23 februari II. Voornoemde arbeider voerde voor rekening van de firma « Schockaert » herstellingswerken uit aan de O.229. Een stuk gloeiend ijzer viel in het water en de hierop drijvende brandstoffen vatten vuur. Door een ontploffing die een weinig en O.183 beschadigde.

Havenkapitein R. Becu bracht ter zitting voor beklagde een zeer later ontbrandde, werden de O.156 gunstig verslag uit. Hij gaf toe dat de Oostendse haven dikwijls erg bevuurd is door overboord gegoten brandstoffen.

De schadevergoedingen aan de benadeelde partijen werden door de verzekeringsmaatschappij vereffend. Julien Degrande werd dan ook vrijgesproken en de firma waarvoor hij werkt, die op burgerlijk gebied aansprakelijk was, werd buiten zaak gesteld.



# Onderzoeksraad voor de Zeevaart

- \* PLEIDOOI VOOR MOTORIST WACKENIER
- \* EEN AANVARING GEVONNIST
- \* ZWARE STRAF GEVORDERD TEGEN MOTORIST ANDRE CATTOOR
- \* DE BRAND AAN BOORD VAN DE „DON BOSCO”
- \* VERGAAN VAN Z.416 „VADE PESCARE”

De onderzoeksraad voor de zeevaart kwam donderdagnamiddag te Oostende bijeen onder voorzitterschap van dhr Vander Cruyssen. Het ambt van openbaar ministerie werd waargenomen door dhr Ben-tein, rijkskommissaris.

De raad hoorde bij aanvang van de zitting Mter Demeere in zijn pleidooi voor motorist Wackenier van de O.242 Jean Maria. Dit vaartuig had op 3 september l.l. pech met de motor die uiteindelijk uit elkaar sprong.

Mter Demeere recapituleerde de feiten en zegde o.m. dat het op zee niet gemakkelijk is sommige motordefecten na te gaan en te herstellen. Hij beweerde dat Wackenier geen technische fouten had begaan maar dat reeds lang voordien was gebleken dat de motor zeer grillig was. Tot slot verzocht hij de raad niet in te gaan op de eis van het openbaar ministerie die 2 jaar schorsing vorderde. Hij was van oordeel dat een waarschuwing een voldoende straf was om de tekortkomingen van Wackenier te bekeuren.

## AANVARING TUSSEN O.324 EN Z.785

De raad sprak na dit pleidooi vonnis uit inzake de aanvaring tussen de O.324 en de Z.785 die zich voordeed op 28 april 1964 op ongeveer 10 mijl van het lichtschip Wandelaar. De uitspraak luidde 8 dagen schorsing voor motorist Reyershove M. als hoofd van de wacht om niet de voorgeschreven dagseinen te hebben gevoerd noch voldoende uitkijk te hebben verzekerd en tenslotte ook niet 't aangepast uitwijkingsmaneuver te hebben uitgevoerd aan boord van de Z.785. Ten laste van matroos Dedrie D. van O.324 werd een schorsing van 14 dagen uitgesproken eveneens als hoofd van de wacht om evenmin een goede uitkijk te hebben gehouden en daarbij de vaart van zijn schip niet tijdig te hebben geminderd of te stoppen om de aanvaring gebeurlijk te vermijden.

## EEN JAAR SCHORSING GEVORDERD VOOR SCHIPPER CATTOOR ANDRE

De raad hoorde na dit vonnis de rijkskommissaris in zijn requisitorium tegen schipper Cattoor André van O.265 Victoire-Roger die op 23-24 maart ll. strandde op de klippen nabij het uiterste Westpunt van de Britse Zuidkust.

De rijkskommissaris gaf een volledig overzicht van de feiten aan de hand van de verklaringen van

de schipper om daarna te konfrontereren met de werkelijkheid. Hij kwam tot het besluit dat de koersen opgegeven door de schipper volkomen onjuist waren en dat ook de opgegeven diepten niet kloppen. Indien het Decca-apparaat defekt was bleef de schipper bij machte dit te achterhalen omdat hem nog andere middelen ten dienste staan om de diepten te meten. Zijn besluit was dat Cattoor door een foutieve navigatie in een zeer gevaarlijk gebied naar de klippen stuurde. Hij vroeg dan ook een schorsing van één jaar.

In verband met de brand aan boord van de trawler Don Bosco besloot de rijkskommissaris te vorderen niettegenstaande de herhaalde afwezigheid van motorist Godderis Antoon. Aan boord van dit schip ontstond op 3 januari brand.

De bemanning werd hierdoor verast en verkeek aldus de kansen om de voorhanden zijnde blusapparaten te bezigen. Daar de radio buiten gebruik was kon ook niet onmiddellijk hulp gevraagd worden. Tenslotte zou, niettegenstaande de hulp van een kustreddingsboot het schip volledig uitbranden. Bij onderzoek te Oostende bleek dat de smeltverzekeringen met draad versterkt waren wat mogelijks de oorzaak kan zijn geweest van de brand.

Tenslotte vroeg de rijkskommissaris milde straffen. Tegen schipper Jongbloet Roger en motorist Godderis Antoon werden slechts vermaningen gevorderd.

## VERGAAN VAN Z.416 VADE PESCARE

Op 6 juni 1964 werd de nog geen jaar oude visserijtrawler Z.416 Vade Pescare als vermist opgegeven. Het schip bleek met man en muis te zijn vergaan tijdens de visserij ergens in de Noordzee. De raad besloot tot een onderzoek naar de oorzaak van dit vergaan en hoorde donderdag de eigenaar Depaepe uit Heist. Deze verstrekte uitleg over de bouw van zijn vaartuig. Schipper was de 22-jarige Decuyper Robert in wie de reder volledig vertrouwen had. Deze getuige brengt natuurlijk niet veel licht in de zaak. Hij kan alleen nog verklaren dat hij anders regelmatig iedere dag de radio openzette tussen 22.30 en 23 uur en dat de schipper hem dan opriep. Na het vertrek van de Z.416 heeft hij tevergeefs op een oproep gewacht. Daarna komt schipper Witterwulge van Z.556 nog verklaren dat hij enkele bennen van de Z.416 opviste. Het onderzoek wordt nog verder gezet met onderhoor van andere getuigen.

# Sleepnet, Seinenet en Selektiviteit

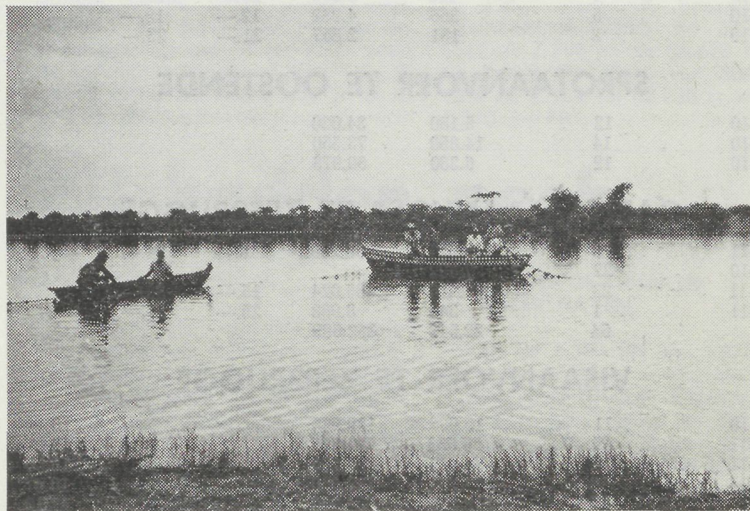

Het vissen met het strandseinenet op een rivier in Midden-Afrika

**De gebruikmaking van verschillende visserij-technieken heeft uiteraard een belangrijke invloed op de winning, de keuzemogelijkheden der soorten en de kwaliteit.**

Het verbeteren van de visnetten, het opzoeken van nieuwe werkwijzen, het veredelen van bepaalde methodes, zijn doelstellingen van het onderzoek in de visserijtechniek. Voornamelijk de nettechniek als fundament van de visserijpraktijk, maakt het voorwerp van studie uit. De bouw van de onderscheidene onderdelen en vervolgens de samenstelling van het net hebben een groter invloed op de vangstcapaciteit en selektiviteit dan men doorgaans geneigd is te veronderstellen. Het aanwenden van deze begrippen voor een gunstiger commerciële uitbating is vanzelfsprekend belangrijk.

Het Deense seinenet veelvuldig gebruikt in Noord-Europa, is door het feit dat snel kan worden gevist en bijgevolg de resultaten vlug gekend zijn, een dankbaar werktuig. Gemonteerd om op ondiepe bodems te worden aangewend voor de vangst van bot, is het een efficiënt vistuig. De touwen die volgens de aard van de visserij verschillende lengten kunnen bereiken, functioneren, voor de butvangst, als wekkers en geleiden, zoals dit trouwens bij het trawlen het geval is maar dan op kortere afstand, de vis in een centrale baan naar het net. Op de diepere gronden wordt daartoe naarmate het net dichtert komt en de spanning het toelaat, beweging in de touwen gehouden.

Op de Kanadese Oostkust wordt het sleepnet gebruikt voor de visserij op bot, steeds meer verdrongen door een aangepast seinenet. De Seine brengt grotere vangsten op en vist blijkbaar selektiever.

Voor een bepaalde visgrond bereikt de hoeveelheid bot, waarop gevist wordt, 90 % van de totale vangst in het seinenet terwijl de produktie van de korre enkel voor 50 % bestaat uit deze vissoort.

Bovendien blijkt dat de verhoudingen van de afmetingen der gevangen soorten bij beide technieken verschilt. Samengezet leiden de onderzoeken tot de vaststelling dat de kleinste platen en winterbuts gevist met de Seine groter zijn dan de kleinste gevist met de botkorre. Het aangepast seinenet vangt verder een groter proportie van de middelmatige vis terwijl de kor een grotere hoeveelheid kleine vis buit maakt maar efficiënter blijkt voor het vangen van de grootste soorten.

De bijzondere montage voor het Deense seinenet leidt aldus voor een bepaalde visgrond tot het specifiek vangen van bot. Er bestaat mogelijkheid om indien men over goede en efficiënte materialen beschikt, door proefnemingen methoden uit te werken die commercieel kunnen worden uitgevoerd.

— L.A. INGHELBRECHT

## Hoogwaterboekje 1964

PRIJS TIEN FRANK

Verkrijgbaar ter drukkerij van Het Nieuwsblad van de Kust, bij alle dagbladverkopers en boekwinkels alsook in Noordzee Boekhandel, Vindictivelaan 22, Oostende. Men kan het bedrag ook storten op P.C.R. no 41 89.87 van Het Nieuwsblad van de Kust

4 TAKT DIESEL-MOTOREN 80-1800 PK 750-300 O.M.W./MIN.

BETROUWBAAR  
DEGELIJK  
ZUINIG

**INDUSTRIE motoren**  
ALPHEN a/d RIJN · HOLLAND · TEL. 01720-3691

Hoofdvertegenwoordiger voor België :

**BRESKENS**

Tel. 01172-765

Privé 569 en 477

**Fa. Gebr. van de Sande HOLLAND**

I (5042V)

## Nog de vrijspraak van de acht kustvissers

Onze lezers zullen zich herinneren dat wij in ons vorig nummer melding maakten van de vrijspraak van de acht kustvissers-reders, die wegens zozegde onwettelijke verkoop aan de trap, vervolgd werden. In aansluiting hiermede ontvingen wij een schrijven van een onzer lezers welke wij hieronder graag inlassen.

«Met veel belangstelling hebben wij in het Visserijblad van vorige week het artikel gelezen waarbij medegedeeld werd dat 8 garnaalvangers vrijgesproken werden in verband met de verkoop van hun eigen waar aan de trap.

Het spreekt vanzelf dat de kleine visserij ten volle de aktie van Rederscentrale waardeert en beseft dat een dergelijke aktie slecht's mogelijk is wanneer ze uitgaat van een organisme dat weet wat het wil. Ik ben garnaalvangers ook vrijgespro-

ken en verdien mijn kost met op zee te zwalpen en met mijn gevangen produkt aan de man te brengen.

Dat is m'n broodwinning, zwaar verdiend, maar met hart en ziel Er zijn nu tal van liefhebbers, welke normaal hun kost verdienen overdag, maar louter uit liefhebberij ook even hun netjes gaan uitwerpen met HUN bootje. Dat is plezierig en hun gund. Maar ...!

Het komt me toch eigenaardig voor dat deze liefhebbers uit principe ONDER onze prijzen willen blijven. Verkopen wij aan 25 fr., zij gaan hun garnaal afstaan aan 20 fr.; indien wij moesten afstaan aan 15 fr. dan zullen zij verkopen aan 10 fr. Ik ben niet overtuigd, maar ik vermoed sterk, dat, wanneer wij moesten verkopen aan 5 fr. zij hun garnaal gratis zouden uitdelen.

Mag dat ?

We menen van wel, maar het is toch niet normaal. Wanneer dit zo verder gaat, zullen meer en meer pleziervaarders garnaal te koop aanbieden aan prijzen welke voor hen altijd lonend zijn, daar het voor hen een plezierige bijverdienste is, daar waar het voor ons een broodwinning is. Grappig had het wel geweest wanneer wij garnaalvangers, veroordeeld zouden geweest zijn verleden week, en heden langs de kaai iedereen zou mogen staan om garnaal te verkopen !

Mochten deze garnaal en visvangers van de toekomst nu eens hersenen in hun kop hebben. Voor hen is het een bijverdienste, voor ons een broodwinning.

Is daar ook niets voor te doen

Nota van de redactie :

Het kan wel schrijnend zijn dat vissers van de toekomst een oneerlijke konkurrentie voeren. In principe kan hieraan echter niet verholpen worden.

Elkeen verkoopt wat hij gevangen heeft vrijuit.

Of het nu eerlijk is of niet, dat is een andere zaak. In feite mochten deze gelegenheidsvissers wel het nodige verstand hebben om te beseffen dat zij met voortdurende prijsdumping de broodwinning van de garnaalvangers beïnvloeden.

## VISSERS GEWOND

Bij het werken aan boord van de Z.201 bezeerde matroos Leopold Vandierendonck zijn rechter voet.

Scheepsjongen Ronny Welvaert gleed uit aan boord van de Z.577 en werd door de draaiende garnaalzeef gegrepen, waar zijn rechter wijsvinger geplet werd.

Bij het uitzoeken van de vis kreeg Germain Wtterwulghe aan boord van de Z.557 een voorwerp in het linker oog en moest in Engeland door een geneesheer verzorgd worden.

Ook aan boord van de Z.557 is schipper Albert Everaert tijdens het lossen van de vis uitgegleden en zwaar op zijn linker onderarm terechtgekomen.

REDERS,

„HET VISSERIJBLAD”

IS UW VAKBLAD !

# BERICHTEN ZEEVARENDEN

A  
A  
N

## BELGIE

**22/210(T) Lombardsijde. —**  
Zeevaartse schietoefeningen.

Zie B.a.Z. 1/16-1964.

Gedurende de periode van 9 tot en met 21 november 1964, zullen alleen op donderdag 12, vrijdag 13, donderdag 19 en vrijdag 20 november 1964 schietoefeningen uitgevoerd worden door artillerie in de grote sektor.

Deze oefeningen worden gehouden zonder onderbreking van 0800 GMT (0900, plaatselijke tijd) tot zonsondergang.

De schikkingen van B.a.Z. 1/17-1964 zijn van kracht.

**22/211 Korrektief No 4 aan het Bericht aan Zeevarenden No 1/2A-1964**

c) Para 7 C 1 b) Korte golf : tekst en tabel doorhalen en vervangen door : « DE BELMAR berichten zullen worden uitgezonden op de volgende lijnen en aangegeven frequenties : (geldig tot 7-3-65) ».

### (i) Bestemming Afrika

Tijden GMT	Zend.	Freq. (Khz)
10.00 tot 12.00	ORU 4	21.510
	ORU 5	15.335
10.00 tot 13.00	ORU 3	17.860
13.30 tot 15.45(1)	ORU 3	17.860
	ORU 4	21.510
	ORU 5	15.335
13.30 tot 16.30(2)	ORU 3	17.860
	ORU 4	21.510
	ORU 5	15.335
16.00 tot 18.15(3)	ORU 5	15.335

**22/214 Westerschelde. —**  
Honte. Betonning.

16.45 tot 18.15(2)	ORU 5	15.335
16.00 tot 21.00(3)	ORU 3	9.745
	ORU 4	17.860
16.45 tot 21.00(2)	ORU 3	9.745
	ORU 4	17.860
18.30 tot 21.00(3)(2)	ORU 5	9.515
21.15 tot 23.00(3)(2)	ORU 3	9.745
23.15 tot 01.00(3)(2)	ORU 3	9.745

(ii) Bestemming Noord Amerika

23.15 tot 01.00(1)(2) ORU 4 9.765

(iii) Bestemming Zuid Amerika

21.15 tot 23.00(1)(2) ORU 4 9.600

(iv) Bestemming Zuid Amerika

12.15 tot 13.00	ORU 5	11.895
21.15 tot 23.00(1)(2)	ORU 5	6.140
21.15 tot 01.00(1)(2)	ORU 5	7.140

- (1) Zaterdag
- (2) Zondag
- (3) Weekdagen

**22/212 Noordzee. —**  
Drampel Scheur-Wielingen. Wrak.

Positie 51°24'12"N — 3°18'00"E.  
Aanbrengen een afgedregde diepte van 98 dm (Wk) in bovenstaande positie.  
(Zie Belg. krt. « Vlaamse Banken »).

## NEDERLAND

**22/213 Wielingen. —**  
Wraklichtboei opgenomen.

Op ± 51°24'.2N — 3°21'.5E is de in ondergenoemd B.a.Z. vermelde lichtboei opgenomen.

B.a.Z. 19/189(T)-1964 vervalt.  
(Zie Belg. krt. « Vlaamse Banken »).

a. Op ± 51°26'.6N — 3°38'.9E de RWHS lichtboei H-SI vervangen door een rode lichtboei « H 2 » (Afk. : l r 8 sec).

b. Op ± 51°26'.4N — 3°41'.5E de rode sparboei « H 2 » vernummeren in « H 2A ».

N.B. bij zware ijsgang wordt de lichtboei sub. a vervangen door een rode sparboei (of ton).  
(Zie Belg. krt. « Schelde » en Lichtenlijst 1962 - No 338).

**22/215 Westerschelde. —**  
Pas van Terneuzen. Mistsein.

Op 51°21'05"N — 3°47'22"E is, op de kop van de 107 m uit de wal stekende steiger (van de « Dow Chemical »), een mistsein in bedrijf gesteld (Afk. : MS).

Het mistsein (nautofoon) is als volgt : elke 15 sec een stoot van 5 sec.

(Zie Belg. krt. « Schelde » en Lichtenlijst 1961 - No 367).

**22/216 Westerschelde. —**  
Marlemonsche Plaat. Zuid Saafftinge. Lichtseetoren gewijzigd.

1. Positie : ± 51°22'.4N — 4°08'.8E.

Het licht Marlemonsche Plaat is thans zichtbaar rood van onder de wal (072°) tot in 087°; wit door E tot in 108°; groen tot in 156°; wit door S tot in 224°; rood tot in 243°; overigen wit.

2. Positie : ± 51°21'.8N — 4°13'.3E.

Het licht Zuid Saafftinge is thans zichtbaar rood van 153° tot in 167°; wit door S tot in 247°; groen door W tot in 293°; wit tot in 302°; rood tot in 321°; overigen wit.

(Zie Belg. krt. « Schelde » en Lichtenlijst 1962 - Nos 492/B0315 en 526/B0336).

**22/217(T) Westerschelde. —**  
Nauw van Bat. Licht gedooft. Lichtboei gelegd.

Zie B.a.Z. 19/191(T)-1964.

a. Op ± 51°24'.1N — 4°11'.8N is het licht Oostketel gedooft; de lichtopstand is gedeeltelijk gedemonteerd.

b. Op 51°24'04"N — 4°11'48"E is tijdelijk gelegd een rode lichtboei « 66B » (Afk. : l r 8 sec).

(Zie Belg. krt. « Schelde »).

**DRINGENDE BERICHTEN (D.B.Z.)**  
van kracht op 28-10-1964

30. Haven Zeebrugge. — Positie ± 51°20'.5N — 3°12'E. Lichtboei « Z.4 » tijdelijk opgenomen.

## VISPROPAGANDA ST.-AMANDSBERG

6 NOVEMBER

Normaalschool St Amandsberg, 2e jaar, 2e groep. Theorieles haring, praktijk ingelegde haring. Globus versierd met groenten Proba, daarna makaronie Remy.

's Avonds vispropaganda 1e Schoolkomiteit met Globus produkten versierd met Proba en natuurvoeding Lima.

10 NOVEMBER

Gemeenteschool meisjes St Amandsberg. Theorieles diepvries, praktijk bij een firma van diepvries, vis, conserven Globus versierd met Remy produkten.

12 NOVEMBER

Clubhuis Wondelgemstraat Stad Gent. Grote voordracht voor de ouden van dagen over vis in het algemeen met proeven van Globus produkten en met medewerking van de firma's Parlevliet, groenten Proba, makaronie Remy, Solo margarine, natuurvoeding Lima St Martens-Latem, daarna gezellig samen zijn tot laat in den avond.

13 NOVEMBER

Normaalschool St Amandsberg 2e jaar, 3de groep. Theorie haring, met proeven van Globus, Proba en Lima voeding.

17 NOVEMBER

Gemeenteschool meisjes St Amandsberg. Theorie les 1 ronde en platvis. Praktijk haring en conserven Globus.

18 NOVEMBER

Beroepsschool Brugstraat Gent, 2e studiejaar hogere graad. Theorieles algemeen over vis, praktijk met Globus, Proba, Solo, Lima.

19 NOVEMBER

Visitatie Corysure Gent. Volmakingskursus. Theorie platvis met volledig vismenu.

20 NOVEMBER

Normaalschool St Amandsberg 2e jaar, 4e groep. Theorieles haring. Praktijk Globus, Proba, Lima, Solo Remy.

23 NOVEMBER

Wezenhuis meisjes Gent. Theorieles diepvries. Praktijk met al de firma's reeds vermeld.

25 NOVEMBER

Huishoudschool Hoogstraat Gent. Hogere graad Theorie rond vissen met praktijk volledig menu.

30 NOVEMBER

Bevrijdingslaan Gent. Theorie conserven praktijk alle soorten van firma Globus met andere voedingswaren.

# NEDERLAND

## DE MINIMUMMAAT VAN SNOEKBAARS

Ingaande 24 oktober 1964 draagt de minimummaat van snoekbaars 42 centimeter. Dit geldt tot 31 mei 1966. Een en ander blijkt uit de Staatscourant van heden, waarin de beschikking is gepubliceerd van de minister van landbouw en visserij, bij welke beschikking vrijstelling is verleend van het bepaalde in het Reglement voor de Binnenvisserij 1964. Zo spoedig mogelijk zal bij Algemene Maatregel van Bestuur worden voorgesteld de tijd van de overgangsperiode voor het gebruik van snoekbaarsnetten met een maaswijdte kleiner dan 96 mm met een jaar te verkorten en op 31 mei 1966 te stellen en tevens de maat op snoekbaars tot dat tijdstip tot 42 centimeter terug te brengen. In afwachting daarvan worden thans bij beschikking de snoekbaarsvisserij in de gelegenheid gesteld, snoekbaars kleiner dan 45 centimeter, doch groter dan 42 centimeter, aan te voeren. Indien deze tijdelijke vrijstelling niet zou zijn verschaft, zouden de IJsselmeervisserij de gevangen, veelal reeds dode maar voor hen waardevolle, ondermaatse snoekbaars over boord moeten zetten.

Minister Biesheuvel is hiermee tegemoetgekomen aan het hem door de Voorlopige Adviesraad voor de Visserij op het IJsselmeer uitgebrachte advies ten aanzien van de huidige overgangsregeling voor snoekbaarsnetten. Deze overgangsmaatregel is bedoeld voor het zogenaamde afvissen van de netten met een minimum maaswijdte van 92 millimeter, welke netten op 1 juni van dit jaar in gebruik waren toen het Binnenvisserijreglement in werking trad. Bij het Binnenvisserijreglement werd de minimummaaswijdte tot 96 mm verhoogd en werd tevens de minimum-maat voor snoekbaars van 40 op 45 cm gebracht. De overgangsmaatregel zou tot 31 mei 1967 gelden. Bij de onderhavige ministeriële beschikking is de minimummaat voor snoekbaars voor de tijd van de nieuwe overgangsperiode dus tot 42 cm teruggebracht. Bij zijn advies terzake heeft de Voorlopige Adviesraad voor de Visserij op het IJsselmeer nadrukkelijk gesteld, dat daarbij op geen enkele wijze wordt vooruitgelopen op het uiteindelijke omtrent deze visserij uit te brengen advies.

In tegenstelling met bepaalde geruchten, wordt langs deze weg medegedeeld dat voorlopig nog geen rechtstreekse landingen in Franse aanvoerhavens mogen geschieden.

De haringvangers mogen bijgevolg hun vangsten niet te Boulogne verkopen zoals verkeerdelijk wordt rondgestrooid.

1. Automatische kabelgeleider
2. Pneumatische rem
3. Tractiemeter
4. Klauwkoppeling

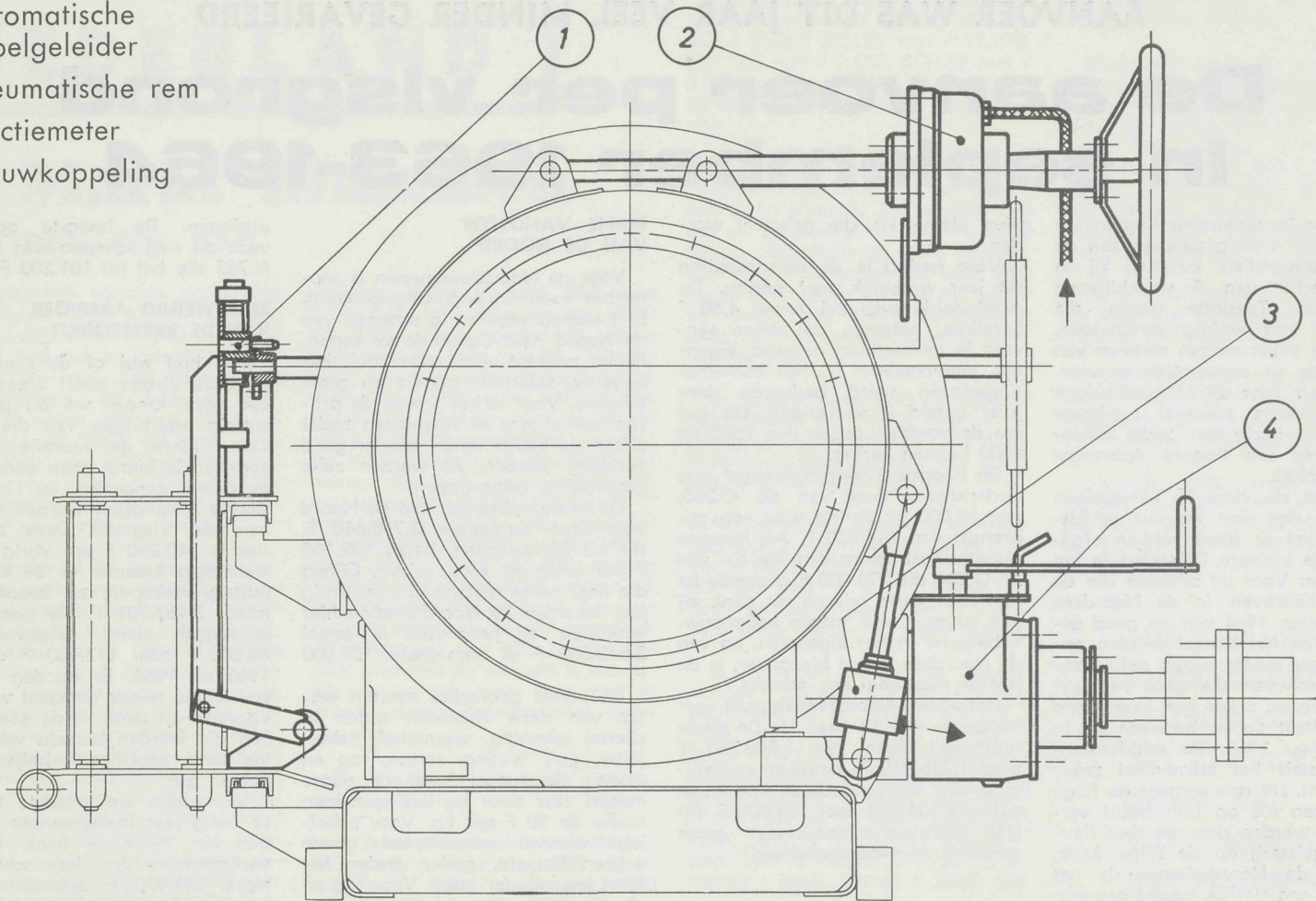

DE specialist der vislieren : **Werkhuizen A. BRUSSELLE**, Kaai 20, Nieuwpoort

(5361V)

## Russische visproductie in stijgende lijn

De evolutie welke de Russische visserijbedrijvigheid in de laatste jaren gekend heeft is niet te stuiten. Thans nog wordt voortdurend verder gewerkt om deze evolutie verder uit te werken.

Dit heeft echter ook minder gunstige gevolgen. Zo ondermeer in de visserijgronden heeft aangeboden; een vloot, bestaande uit niet minder dan 300 treilers van allerlei types en tonnage. Tengevolge van deze intensieve visserijbedrijvigheid is het rendement voor de Amerikaanse vloot dan ook gevoelig gaan verminderen, derwijze dat enkele syndikale leiders gemeend hebben een eis te moeten instellen tot het uitbreiden van de Amerikaanse territoriale wateren.

Het spreekt vanzelf dat, tegenover deze enorme Russische vissersvaartuigen met een bruto-tonnage van 2.500 ton en een lengte van 80 m en meer, de amper 25 m lange Amerikaanse treilers volkomen kansloos zijn. Verder omvat deze Russische vloot nog treilers van 48 m lengte die voorzien zijn

van alle vereiste verwerkingsinstallaties, zoals o.m. diepvries, fileerinstallaties en apparaten voor de produktie van vismeel en visolie. Verder zijn er nog de konventionele treilers en de bevoorradingsvaartuigen, die de vloot voorzien van brandstof en voedingsmiddelen voor de volledige kampanje. Tenslotte zijn er dan nog de transportschepen die de vangsten van de verschillende treilers afhalen en deze overbrengen naar de thuishavens.

### ZEER JONGE BEMANNING...

Een feit dat wel een bijzondere indruk liet op de Amerikaanse vissersbevolking is de jeugdige ouderdom van het overgrote deel der Russische bemanningsleden. Terwijl de gemiddelde ouderdom van de Amerikaanse visser nabij de vijftig jaar ligt, lag deze voor de Russische kollega's tussen de 18 en 38 jaar. Het is evenwel zo dat deze jonge Russen een opleiding genieten in gespecialiseerde instellingen, alvorens geplaatst te worden aan boord van vissersvaartuigen. In deze inrichtingen leren zij, naast verscheidene andere zaken, o.m. de Engelse taal. Toch zal een Rus heel moeilijk toegeven dat hij enig begrip of kennis heeft van deze taal. Men heeft de Russische visser vaak beschuldigd van piratenvisse-

rij. In feite komt deze beschuldiging hier op neer dat zij vissen met het drijfnet; deze schepen slepen bijgevolg netten die vaak een lengte van 2 km hebben, welke zij gedurende de nachtelijke uren met de stroming laten meedrijven.

Het schijnt evenwel dat de Russen deze visserijmethode dit jaar, en niemand weet precies waarom, hebben laten varen.

In verband met de door de Amerikaanse vissers geformuleerde beschuldigingen, volgens dewelke de Russen geen de minste eerbied betonen voor de verordeningen van de Internationale Konventie van de Noord-westelijke Atlantische Oceaan en meer bepaald voor wat betreft de netmazen van het sleepnet, is de heer John B. Skerry, van het U.S.A. Departement van Binnenlandse Zaken, van oordeel dat de Russen aldus kleinere mazen kunnen gebruiken. Aldus mogen deze laatsten dan, van de gevangen ondermaatse vis, 10 % van de totale vangst aan boord houden.

### STEEDS STIJGENDE PRODUKTIE...

Het is inderdaad een feit dat de Russische produktie jaarlijks toeneemt. Vorig jaar werd niet minder dan 4.500.000 ton visprodukten aangevoerd, hetgeen 380.000 ton hoger ligt dan de voor de dit jaar

gestelde verwachtingen. Dit jaar dan wordt gehoopt op een meerproduktie van 400.000 ton, zodat volgend jaar de 5 miljoen ver zouden overschreden zijn.

Deze opmerkenwaardige vooruitgang dient voor het grootste deel toegeschreven te worden aan de konceptie van de hedendaagse Russische vloot, waarvan het overgrote gedeelte der vaartuigen minder dan 10 jaar oud is. Als maatstaf kan gelden dat er in 1964 niet minder dan 120 grote eenheden in de vaart kwamen waaronder zo maar eventjes 21 vriestrelers. Akttueel hebben de Russen nog eenheden van allerlei types in aanbouw op Russische, Oost- en Westduitse, Franse, Japanse en Poolse scheepsbouwerven.

Naar het voorbeeld van hun Japanse kollegas hebben de Russen zich niet vergenoegd hun vaartuigen enkel uit te sturen naar de Amerikaanse kuststreken. Ook werden voor enkele maanden reusachtige Russische treilers opgemerkt aan de Zuid-Afrikaanse kusten. Volgens een Russisch persbericht namen niet minder dan 232 Russische treilers, deel aan de Atlantische visserij op 1 augustus jl. Deze Atlantische vloot heeft Kaliningrad als thuishaven. Deze vloot van Kaliningrad omvat 201 treilers, 8 fabriekschepen, 4 vriestrelers, 7 bevoorradingsvaartuigen en 2 sleepboten.

Totdaar dit korte overzicht van de Russische visserijaktiviteiten.

AANVOER WAS DIT JAAR VEEL MINDER GEVARIËERD

# De aanvoer per visgrond in september 1963-1964

Dit jaar in september kregen we betrekkelijk weinig schepen aan de afslag. Bovendien kwamen zij in feite slechts van 5 verschillende visgronden. Tenslotte waren die vangsten zelf weinig verscheiden, zodat we zeker mogen spreken van een kleine en eenvormige aanvoer. De prijzen voor de onderscheidene soorten waren evenwel merkbaar hoger dan vorig jaar zodat uiteindelijk nog een hogere opbrengst werd bereikt.

Als we de vloot in categorieën verdelen dan zien we dat de IJslanders het er goed hebben afgebracht, de kleinere IJslanders in het bijzonder. Voor de schepen die de visserij bedreven in de Noordzee is september 1964 niet zo goed geweest. Van het Kanaal werden opnieuw zeer mooie reizen gelukt zodat de schepen die gans het jaar gingen vissen zeker een even goed eindresultaat zullen bereiken als in het topjaar 1963. De middenslagvisserij stelt het momenteel zeker niet slecht. Dit dan wegens de hoge tongprijzen die op hun beurt veroorzaakt worden door de zeer flauwe tongvisserij op de Witte Bank.

Voor de Noordschepen is het evenmin een slechte maand geweest terwijl tenslotte de Westschepen er redelijk goed uitkwamen.

De zeer schaarse Kreeftenputters die over de maand verdeeld waren, hadden weinig invloed op de markt. De door hen aangevoerde soorten kregen goede prijzen waardoor ook deze schepen tot bevredigende resultaten geraakten.

## MINDER IJSLANDERS

Tijdens de maand september was de aanvoer van IJsland kleiner dan vorig jaar. Zijn de vangsten doorgaans niet zo ruim als vorig jaar dan blijven de resultaten wel op een renderend peil. Spijtig dat regelmatig elke week sommige schepen zeer lange reizen maken waardoor de kwaliteit minder goed is. Het aantal IJslandse vangsten verminderde in september 1964 tot 31 waar er vorig jaar nog 39 gebracht werden. De totale opbrengst viel terug van 17.269.335 F naar 13.997.411 F. De gemiddelde opbrengst per schip was echter hoger en liep op van 442.700 F tot 451.529 F.

## VIS EN HARING VOOR DE NOORDZEE SCHEPEN

Zijn de eerste maanden van 1964 voor de Noordzeeschepen zeer goed geweest, dan zijn de zopas beëindigde maanden veel minder gunstig geweest. September was zelfs bepaald ongunstig en gaf bijna geen enkele renderende uitslag. Voor de haringschepen was het evenmin veel bijzonders. De voornaamste oorzaken van deze flauwe periode zijn de geringe belangstelling voor haring en de grote par-

tijen kleine vis die gebracht worden.

Voor haring is de belangstelling dit jaar werkelijk zeer gering. De gemiddelde prijs zal zowat 4,50 F bereiken, hetgeen, de kleine aanvoer in aanmerking nemend, eigenlijk teleurstellend is. Het zomerharingseizoen werd bedreven door juist geteld 2 vaartuigen. Dit gaf om de veertien dagen een 1300 tot 2000 bennen haring.

De hoogste haring-opbrengst was ondertussen deze van de O.305, met 53.000 kg haring voor een opbrengst van 215.030 F. Als hoogste visopbrengst vermelden we die van de O.204 die 273.000 F gesomde na een zeer korte reis en dit dank zij een ruime partij mooie kabeljauw. Kabeljauw in het algemeen, en van de Noordzee in het bijzonder, is de laatste maanden erg schaars.

Het aantal Noordzeevangsten verminderde van 12 naar 11. De totale opbrengst steeg van 1.848.760 F naar 1.836.979 F, hetgeen een stijging van de gemiddelde opbrengst gaf van 154.000 naar 169.000 F. Dit jaar bedreven echter meer grote schepen de Noordzevisserij.

## BUITENGEWONE KANAALREIZEN

Voor de middenslagschepen die de visserij in het Kanaal, en meer bepaald op tong hebben bedreven, is ook de maand september 1964 zeer gunstig verlopen. Dit belette niet dat de betaalde prijs zeer hoog bleef. Dit laatste alleen is trouwens de oorzaak van de soms prachtige resultaten.

Alhoewel er tamelijk veel kleine tong werd gebracht, schommelde de gemiddelde prijs rond de 70 F per kg, soms zelfs een stuk daarboven.

Niet alleen tong van het Kanaal, soms ook redelijk grote visvangsten. De schepen die echter uitsluitend op vis gingen varen moesten het steeds afleggen tegen de tongenvissers. Het is wel zo dat van het Kanaal dit jaar steeds zeer lange reizen gemaakt werden (van 16 tot 19 dagen). Toch zijn deze reizen nog altijd zeer renderend aangezien meestal meer dan 200.000 F wordt besomd.

Inderdaad, op een totaal van 65 reizen waren er niet minder dan 34 die boven de 200.000 F bleven. De hoogste uitslag was voor de O.35 met 330.230 F voor 'n vangst van 2200 kg tong en 150 bennen vis. De hoogste opbrengst voortkomend van vis zonder tong was voor de O.37 die 244.170 opbracht uit 500 bennen vis.

De totale opbrengst voor de 65 schepen beliep 13.404.884 F, hetgeen neerkomt op een buitengewoon gemiddelde van 206.229 F. Vorig jaar besomden de 37 schepen 5.831.845 F, wat neerkwam op 157.500 F.

## RUIME VANGSTEN VAN DE NOORD

Voor de Noordzeeschepen is september evenmin ongunstig geweest. Er kwamen regelmatig schepen van de Noord naar Oostende verkopen. Flinkere prijzen voor steenschol, kabeljauw, staartvis, platvis en grote schelvis. Voor tarbot waren de prijzen ook al niet te versmadden zodat alleen de kleine totten minder goed verkocht werden. Ze werden zelfs gewoonlijk opgevangen.

De totale opbrengst van de Noord was voor september 3.710.640 F, dit uit 28 vangsten, hetzij 132.165 F per schip, na korte reizen. Cijfers die heel zeker renderend zijn. Vorig jaar kwamen 20 Noordschepen hier verkopen, zij besomden in totaal 2.560.550 F of gemiddeld 128.000 F.

De meest gebrachte soorten waren van deze visgrond: totten in allerlei afmeting, steenschol, kabeljauw, gul, wijting, tarbot, rog en platvis. Steenschol bleef de ganse maand zeer duur en daalde zelden onder de 30 F per kg. Voor kabeljauw werden eveneens zeer goede prijzen betaald, gullen deden het soms iets minder goed. Voor rog en platvis werden goede middelprijzen betaald en voor wijting was de belangstelling bevredigend. Tarbot werd doorgaans niet zo veel aangevoerd en kreeg steeds flinke noteringen.

De hoogste Noordopbrengst was in september 1964 voor de O.214 die het tot 228.000 F bracht na een reis van slechts 13 dagen. De vangst bestond voornamelijk uit steenschol, tarbot, kabeljauw, platvis en totten.

## FLINKE WESTREIZEN

De kleinere Westschepen hebben het er lang niet slecht afgebracht tijdens deze nogal kalme septembermaand. Zij zorgden voor een totale opbrengst van 3.446.203 F tegen slechts 1.816.718 F vorig jaar. Dit jaar steeg het aantal vangsten evenwel ook van 33 naar 50. Toch bleef de gemiddelde opbrengst boven deze van september 1963 toen 55.000 F werd bereikt tegen nu 68.900 F.

De Westvangsten zijn eigenlijk ook meer Noordvangsten geworden en waren doorgaans zeer omvangrijk. Zij bevatten vooral totten, steenschol, zeehond, haai, platvis en rog. Nu en dan eens een verwaarde vangst die keilrog en rode knorhaan bevatte. Het is aan deze Westschepen toe te schrijven dat de tottenaanvoer tijdens de voorbije septembermaand zo omvangrijk is geweest. Voor die schepen zelf was het een uitkomst aangezien ze hierdoor hun gemiddelde opbrengst zagen oplopen. Al werd er dan ook slechts 160 of 220 F per mand betaald, 100 manden betekenen toch 16.000 of 22.000 F. Waar de reizen hier dikwijls zeer kort waren, kwamen we dan ook aan renderende

uitslagen. De hoogste opbrengst voor dit slag schepen was voor de N.765 die het tot 101.200 F bracht.

## ZEER WEINIG AANVOER VAN DE KREEFTENPUT

Het lijkt wel of de Kreeftenput bij onze vissers heeft afgedaan. In elk geval kregen we dit jaar zeer weinig vaartuigen van die grond. Ook tijdens de voorbije septembermaand is hierin geen verandering gekomen aangezien er in totaal slechts 3 vangsten werden verkocht van die visgrond. Deze brachten slechts 340.260 F op. Vorig jaar in september kwamen er 39 Kreeftenputters verkopen, zij besomden in totaal 3.463.701 F. De gemiddelde opbrengst steeg bijgevolg van 88.800 F naar 113.420 F dit voor 1963 en 1964. Er werden dit jaar wel mooie reisjes gemaakt van deze visgrond dit dank zij de goede prijzen die werden betaald voor platvis, tong, kreeftjes, kabeljauw, tarbot en gul.

Vermelden we tenslotte nog dat er vorig jaar in september 6 schepen van de Witte Bank kwamen verkopen en dat deze schepen in totaal 591.970 F opbrachten. Een gemiddelde van 98.660 F dus.

## BESLUIT

Voor het grootste gedeelte van de Oostendse vissersvloot is ook de negende maand van dit jaar zeer goed verlopen. Alleen de Noordzeeschepen moesten het soms met minder dan het noodzakelijke stellen. De Kanaalschepen hebben het er best afgebracht, zij doen het trouwens al het hele jaar zeer goed en zullen in verhouding op het einde van het jaar weer wel met de beste cijfers staan. In die klasse wordt trouwens het sterkst vernieuwd, wat niet verwonderlijk is.

## BUITENLAND

### Amerikaanse hulpverlening aan de visserij

De Amerikaanse Senaat heeft haar goedkeuring gehecht aan een hulpprogramma voor de visserij. In de eerstkomende vijf jaar zal een bedrag van 50 miljoen dollar beschikbaar worden gesteld om de vissersvloot te vernieuwen en te moderniseren.

Onder een wet van 1960, welke een einde nam in 1963, was een bedrag van 2,5 miljoen dollar per jaar voor het verlenen van subsidies beschikbaar. Met het van kracht worden van de nieuwe hulpverleningswet zal tot 1969 jaarlijks 10 miljoen dollar voor de visserij beschikbaar worden.

# NEDERLAND

## Markt IJmuiden

### VAN DAG TOT DAG

In IJmuiden voerden donderdag 25 schepen 2430 kisten vis aan, waarvan 520 schelvis, 380 radio, 50 wijting, 140 gul en kabeljauw, 380 koolvis, 20 haai, 180 haring, 220 kleine haring, 80 makreel, 480 schol, 10 tarbot, 90 varia, 70 stuks kabeljauw en 5.000 kg tong. Later kwamen er nog 2.200 kisten spanharing. Tong was stevig aan de prijs, schelvis niet duur, schol haalde wel een redelijke hoogte.

Tussen 56 en 57 graden noorderbreedte werd een redelijke hoeveelheid haring gevangen. Trekken van 25 tot 50 kantjes werden binnengehaald. In de Ierse Zee ging het niet zo goed. De dagvangsten waren hooguit veertig kantjes, hoofdzakelijk haring, maar ook wel wat makreel. In de Noord verliep de visserij zeer rustig. Men deed er regelmatig trekken van 40 tot 50 manden hoops, voornamelijk schelvis en koolvis. Ook enkele manden andere vis, zoals kleine haai, poon en leng werden binnenboord gebracht. Op 54 graden was het voor de grote kotters niet best. Wat kleine schelvis en wat kleine makreel was de buit.

De nieuwe hektrawler KW.123 « Holland » deed op 56 graden noorderbreedte een goede trek makreel. Andere schepen, die probeerden op die plek ook tot goede resultaten te komen werden in die verwachting teleurgesteld. Tussen 52 en 53 graden noorderbreedte probeerden de grote kotters platvis te vangen. Erg veel sukses hadden ze echter niet, de vangst bleef mager. Dagvangsten van een 50 kg tong en een paar mandjes andere vis, hoofdzakelijk schol en wijting. Op kabeljauw hoefde men zelfs helemaal niet te rekenen.

Onder de Nederlandse kust was ook al weinig te halen. Tong was er vrijwel niet. De spanvissers deden het beter. Zij vingen behoorlijke hoeveelheden haring. Sommige schepen haalden in een paar trekken ongeveer 400 kisten boven water. In IJmuiden waren o.m. aan de markt: de IJM.82 « Rotterdam » met 450 kisten, de IJM.239 « Nooitgedacht » met 400 kisten en de KW.171 « Jan Maria » met 500 haring.

In Scheveningen was de aanvoer 60 varia, 400 schol, 3.500 kg tong en 700 spanharing. Aan de markt waren 27 kustvissers met samen f 95.080 aan verse vis of verse haring.

Vrijdag was de aanvoer in IJmuiden door 48 schepen 5080 kisten, waarvan 1290 schelvis, 160 wijting, 180 gul en kabeljauw, 720 koolvis, 80 haring, 60 pilchards, 520 makreel, 1250 schol, 100 tarbot, 220

diversen, 25.000 kg tong, 320 stuks kabeljauw. Later kwamen nog 2500 tot 3000 kisten panharing. Tong was wat in prijs gezakt, schelvis bleef konstant, schol liep iets terug. Door het slechte weer kon er niet regelmatig worden gevestigd. Alleen onder de Nederlandse kust ging het. De haringtrawlers op de Noordzee waren dan ook weinig succesvol, en slechts een enkele deed eens 'n trek van 30 kantjes. Op ongeveer 35 mijl van IJmuiden werden overigens ineens grote scholen haring ontdekt. De spanvissers wisten er wel weg mee. In de Ierse Zee was het nog steeds slecht. De gemiddelde dagvangst van 120 kantjes haring, pilchards en makreel is natuurlijk niet zo gek, maar men was het enkele dagen geleden veel beter gewend...

Om de Noord waren de resultaten heel matig.

In Scheveningen was de aanvoer 300 schelvis, 60 wijting, 100 gul en kabeljauw, 120 trawlharing, 200 schol, 2.800 kg tong, 1200 spanharing. Er waren 50 kustvissers aan de markt met samen f 128.790 aan verse vis of verse haring.

Zaterdag was aan de markt in Scheveningen de trawlogger SCH.307 met f 10.000. Dertig span- en kustvissers met samen f 78.220 aan verse vis of verse haring.

De voornaamste besommingen in IJmuiden waren:

Donderdag: HD.74 f 20860, KW.174 f 9.110, KW.107 f 9.500, KW.103 f 2.420, IJM.55 f 5.290.

Vrijdag: KW.195 f 8.810, KW.57 f 8480, KW.152 f 10.130, KW.52 f 8.680, KW.171 f 15.590, KW.145 f 11.430, KW.26 f 4.470, KW.49 f 25.540, KW.173 f 10.990, KW.212 f 10.030, KW.94 f 3.140, KW.197 f 2.300, IJM.2 f 6.290, IJM.64 f 2.240, IJM.62 f 2.290, SCH.51 f 1.840.

Maandag zorgden 102 schepen in IJmuiden voor 12160 kisten vis, waarvan 2050 schelvis, 580 radio, 240 wijting, 480 gul en kabeljauw, 1560 koolvis, 1750 haring, 880 makreel, 2660 schol, 140 tarbot, 80 pilchards, 150 roodbaars en 1050 varia.

Tong was nu weer wat duurder, schelvis eveneens. Schol bleef gelijk, kabeljauw was zeer goedkoop.

In Scheveningen was de aanvoer 400 schelvis, 100 wijting, 110 gul en kabeljauw, 2.000 haring, 500 makreel, 40 schol, 400 kg tong, 1500 stuks kabeljauw, 90 pilchards, 700 spanharing.

Aan de markt waren de trawloggers SCH.46 met f 19310, SCH.196 met f 8.950, SCH.21 met f 15.070, SCH.162 met f 7.650, SCH.55 met f 3.630 en 4 kustvissers met samen f 21.980 aan verse vis of verse haring.

Dinsdag voerden in IJmuiden 56 schepen 12130 kisten vis aan, waarvan 3.150 schelvis, 320 wijting, 220 gul en kabeljauw, 10 koolvis, 5000 haring, 280 pilchards, 1250 makreel, 850 schol, 90 tarbot, 50 haai, 650 varia, 2240 stuks kabeljauw, 13000 kg tong. Tong bleef konstant in prijs, schelvis zakte iets, schol bleef vrijwel gelijk.

In Scheveningen was de aanvoer 600 schelvis, 80 wijting, 150 gul en kabeljauw, 150 pilchards, 160 Westkustharing, 600 makreel, 150 schol, 100 varia en 2.300 kg tong.

Aan de markt waren de trawloggers SCH.3 met f 12.200, de SCH.33 met f 8.210, SCH.242 met f 6.290, SCH.323 met f 9.160. Voorts 13 kust- en spanvissers met f 41.095 aan verse vis en of verse haring.

In IJmuiden waren de besommingen: KW.205 f 9.730, KW.99 f 6.670, KW.74 f 8.930, KW.221 f 5800, KW.116 f 4530, KW.39 f 9620, KW.194 f 5230, KW.34 f 5970, KW.213 f 4270, KW.165 f 5810, KW.161 f 3080, KW.121 f 11385, KW.87 f 1280, KW.196 f 4620, KW.59 f 5150, KW.33 f 4390, IJM.18 f 6020, IJM.154 f 5190, IJM.46 f 5410, IJM.66 f 3590, IJM.

204 f 2750, IJM.61 f 1140, IJM.65 f 5490, WKD.1 f 6580.

Woensdag was de aanvoer in IJmuiden door 20 schepen 6380 kisten waarvan 1250 schelvis, 280 radio, 80 wijting, 220 gul en kabeljauw, 500 koolvis, 1190 haring, 2050 makreel, 180 schol, 10 tarbot, 400 pilchards, 10 haai, 10 heek en 150 diversen, verder 120 stuks kabeljauw, 2600 kg tong en 200 kisten spanharing.

Tong bleef gelijk in prijs, schelvis was veel goedkoper, schol veranderde niet veel.

In Scheveningen was de aanvoer 150 schelvis, 100 wijting, 40 gul en kabeljauw, 5 koolvis, 60 haring, 400 makreel, 500 spanharing.

Aan de markt waren de trawloggers SCH.126 met f 2380, SCH.248 met f 2600, SCH.52 met f 11000 en verder 36 kustvissers met f 31.925 aan verse vis en haring.

**WIE VAN HET  
VISSERIJBEDRIJF  
OP DE HOOGTE  
WIL BLIJVEN  
NEEMT EEN  
ABONNEMENT OP  
HET VISSERIJBLAD**

# SCHEEPSWERF

**Wwe H. Deweert-Crekillie  
en Zonen**

P.V.B.A.

**NIEUWE WERFKAAI 2 — OOSTENDE**

— \* —

**SCHEEPSBOUW en HERSTELLINGEN**

van

**HOUTEN en STALEN VISSERSVAARTUIGEN**

— \* —

Telefoon 718 50 — Privé 731 01

HUIS GESTICHT IN 1882

(5676V)

# Brief uit Yerseke

Nr 1002 Yerseke 31-10-1964

« Van barbaren en... een vossesstaart ». We hebben in onze briefjes reeds verscheidene keren geschreven over de hemelgergende gang van zaken bij de levering van mossels door de kwekers aan de handelaars. Hoe er wordt geknoeid, gemodderd en gerommeld, bedrogen (en dus gestolen), soms met oogluikende toelating van de leiding, soms met tegenzin bij de leiders **maar steeds en altijd als gevolg van de onverzadigbare schrobzucht van de meeste mosselkwekers en de niet genoog te laken slapheid en niet te billijken zachtheid van de « leiding-zijde »**. Precies als bij verwerde kinderen, die worden meer door de ouders bedorven dan dat ze als moeilijk te voldoen geboren worden. De kwekers immers kregen en krijgen zo vaak hun zin. Zelfs de meest absurde dingen, is het dan te verwonderen dat ze zo werden als ze

nu zijn? Dat wil niet zeggen dat hun en laten nu ook maar geslikt moet worden of dat hun totaal gebrek aan eigen schaamte over hun onbehoorlijk gedrag dient te worden gebillijkt. Verre van daar. Maar wie zal in een zo, mede door de schuld van de leiding, bestaande Angius-stal orde scheppen en recht en regel herstellen? Ja wie? Zo lang « de Centrale » bestaat zal noch kan dit gebeuren. Wel zal zodra « de Centrale » van de baan is het geknoei en geroof voor een deel, een zeer groot deel zelfs, onmogelijk worden. We schreven al eerder dat het nemen van een tweede monster dat de vertegenwoordiger van de handelaar waarvoor de lading bestemd is, neemt als hij meent dat de samenstelling van de lading daar reden toe geeft, door sommige kwekers zeer slecht wordt ontvangen. Zij maken vaak groot getier en de **bruten** onder hen, **echte barbaren** bedreigen de man, die alleen zijn recht gebruikt

om tegenover zijn baas verantwoordelijk te zijn met « inslaan van hersens », « overboord donderen » en meer van dat moois. Dat zijn dus de barbaren waarvan we boven ons briefje spraken. En nu de vossesstaart. Nu heeft « de fameuze leiding » zulke voorvallen nog nooit (naar wij weten) bestraft. Misschien wel eens een **zacht slap** vermaan gericht. Maar hiervan baat te verwachten zou al zeer kinderlijk zijn. Nu heeft zich vorige week weer zo 'n **doods-dreiging-toneel** afgespeeld. En nu ja, nu zal « de leiding » straffen, ingrijpen. Schrik niet lezer bij deze tuchtmaatregel! De betrokken kweker(s) die **barbaren** dus mogen gedurende 2 (twee) zegge en schrijve twee hele weken niet aan de levering deelnemen. Ziezo! dat is optreden! Ze mogen dus twee weken uitrusten en kunnen daarna weer aan de gang. Krijgen dan wel weer eens een bestelling ekstra en... oké, die zit! Dat dit geen tucht- of strafoefening is die naam waardig is meer dan duidelijk. En dat zouden we in navolging van Gerard Brand de beste levensbeschrijver van Joost van den Vondel willen noemen: **geselen met een**

**vossesstaart** ». Zo'n vossesstaart is te zacht dan dat de slagen ermee pijn kunnen doen terwijl na het gebruik van een **echte gesel** de striemen en wonden meer dan duidelijk te zien zijn en te voelen waren door de echt gegeselde. Zo zullen, evenmin die twee weken « verlof » veel bijbrengen tot een verbetering in de vrijwel onmogelijk geworden situatie rond en bij de mosselleveringen. Zij die zich **terecht** ergeren aan de heersende wantoestand moeten en kunnen alleen in deze hopen op 'n spoedig verdwijnen van « de Centrale ». « De Centrale », bovendien geleid door een **slappe fuitloze leiding zonder ruggesgraat** die zoveel gelegenheid biedt tot bedrog, geroof en geknoei. Laten we van dit onverkwikkelijk geval afstappen.

Vorige week menen we, hebben we geschreven dat de mossel-afzet nu nog al wat lager ligt dan vorig jaar. De juiste gegevens hieromtrent vonden we in het Nederlands Visserijblad van deze week. Vorig jaar werden 421.000 X 100 kg aangevoerd en dit jaar 338.000 X 100 kg. Een nadelig verschil van 83.000 X 100 kg. Wij dachten dat het verschil groter was. In ons streekblad lazen we dat (weer) Deense mossels worden aangevoerd. Naar het blad meedeelt is het (nog) maar één firma die dit doet. Maar... ze zijn (naar men ons zei) (wij zagen ze niet) mooi van stuk, goed van vis en... nogal wat minder in prijs. Dus zoals men ziet wel enkele goede dingen om het navolgen door anderen aan te moedigen.

N.B. — De prijzen in vetjes gedrukt zijn opgegeven per 50 Kg

	29-10-1964	30-10-1964	2-11-1964	3-11-1964	4-11-1964
Tongen, grote — Sole, grosse	7.26-7.11	6.93-6.77	7.03-6.88	7.12-7.00	7.13-7.08
3/4 tongen — 3/4 plie	5.97-5.85	5.88-5.71	5.78-5.74	5.81-5.78	5.80-5.47
Bloktongen — Sole moyenne	5.39-5.19	5.15-4.93	5.06-4.90	5.07-5.02	5.30-5.09
Voor-kleine — Petite	6.57-6.30	6.16-5.94	5.88-5.81	5.69-5.59	6.03-5.75
Kleine — Toute petite	6.77-6.37	6.94-6.47	5.90-5.60	5.60-5.55	5.57-5.40
Tarbot, grote — Turbot, gros	4.40-3.80	4.00-3.50	4.00-3.60	4.00-3.70	4.00-3.70
Middel — Moyenne	126.00-20.00	156.00-150.00	104.00-98.00	166.00-106.00	150.00-88.00
Kleine — Petite		136.00-92.00			
Griet — Barbue			140.00-100.00	112.00-86.00	
Middel — Moyen					
Kleine — Petit					
Schol — Plie			54.00-46.00		
Groté iek — Grosse			54.00-46.00	57.00-47.00	60.00-54.00
Kleine iek — Petite	55.00	48.00	52.00-44.00	57.00-47.00	
Iek 3e slag — 3e sorte	63.00	48.00	30.00-27.00	51.00-46.00	
Platjes — Toute petite	43.00-23.00	40.00-20.00	22.00-19.00	29.00-24.00	43.00-37.00
Schelvis, grote — Aiglefin, gros	48.00-47.00	42.00-28.00	60.00-42.00	26.00-17.00	26.00-10.00
Middel — Moyen	52.00-43.00	41.00-23.00	52.00-25.00	55.00-42.00	46.00-30.00
Kleine — Petit	37.00-15.00	22.00-10.70	43.00-8.00	38.00-17.00	28.00-10.00
Heek, grote — Merlu, gros				16.00-7.00	13.00-5.00
Middel — Moyen					
Kleine — Petit					
Rog — Raie	33.00-32.00	37.00-30.00			
Rode poon — Perlon	38.00-23.00	16.00-9.00	35.00-24.00	33.00	
Grauwe poon — Grondin	124.00-62.00	94.00-50.00	42.00-38.00		
Kabeljauw — Cabillaud	72.00-12.00	64.00-9.00	47.00-12.50	42.00-34.00	44.00-33.00
Gullen — Petit kabellaud	136.00	136.00-112.00		52.00-5.00	
Hozemondhamme — Baudroie	37.00-8.50	21.00-10.00	28.00-16.00		126.00-96.00
Wijting — Merlan	23.00	30.00-19.00	32.00-20.00	25.00-10.00	22.00-4.00
Schar — Limande				22.00-21.00	22.00-15.00
Steenschol — Sole limande				88.00	92.00
Zeehaai — Aiguillat					
Hondshaai — Roussette					
Arend (Pieterman) — Gr. vive		53.00-17.00	27.00-18.00		
Makreel — Maquereau				36.00-11.00	26.00-12.00
Horsmakreel — Saurel					
Rode knorhaan					
Keilrog — Raie radiée					
Zeekeeft — Langoustine					
Schaat — Flotte					
Zeebaars (klipv.) — Aigle de Nor.		43.00			
Lom — Brosme					
Kongeraal — Congre	38.00-37.00	42.00-38.00			
Leng — Lingue				34.00	34.00
Schartong — Cardine		31.00-25.00	23.00-18.00		
Volle haring — Hareng				19.00-12.00	28.00-14.00
Ijle haring — Hareng guai	19.00-18.00	23.00-13.50	28.00-20.00		
Haringshaai — Latour				22.00-13.00	18.00-12.00
Steenholk — Tacaud	4.60-4.40	4.50-4.10	4.20-4.00		
Heilbot — Flétan	42.00-23.00	46.00-23.00	54.00-23.00	5.00-4.10	4.20-3.80
Koolvis — Colin				56.00	42.00-21.00
Steud — Esturgeon					
Zeevolf — Loup de Mer	96.00-60.00	62.00-40.00	54.00-52.00		
Pollak — Lieu jaune				64.00-40.00	46.00-30.00
Koningsvis					
Zonnevis — St.-Pierre	15.00-13.50	13.00-6.00			
Bot				12.00	22.00-19.00
Mol					
Zalm	5.30				

## BUITENLAND

### Noorse vissers in

### Britse wateren

Als gevolg van een akkoord tussen Groot-Brittannië en Noorwegen afgesloten, hebben de Noorse vissers de machtiging verkregen hun netten uit te werpen in bepaalde gebieden, tussen de 6 en 12 mijlen gelegen, ten Noorden van Schotland.

In deze gebieden zullen de Noren nochtans slechts op bepaalde vissoorten mogen vissen.

Dit akkoord welke door de twee Naties ondertekend werd, is een logisch gevolg van het akkoord welke in 1960 ondertekend werd nadat Noorwegen haar visserijgrenzen op 12 mijl heeft gebracht. In dit verdrag werd voorzien dat de Britten in bepaalde visgronden en in bepaalde jaargetijden de visserij mochten blijven uitoefenen.

Wij brengen in herinnering dat Noorwegen de Europese Visserij Konventie, welke dit jaar te Londen opgemaakt werd en ter ondertekening voorgelegd, niet heeft ondertekend. Dit verrechtvaardigd het akkoord waarvan hier sprake is.

## PESCATOR

Naamloze Vennootschap  
PESCATOR  
Maatschappelijke Zetel: 14, Re-  
derijkaai, Oostende  
Handelsregister nr. 175

De Heren aandeelhouders worden  
verzocht, deel te nemen aan de al-  
gemene vergadering op zaterdag 21  
november 1964 te 11 uur, ter maat-  
schappelijke zetel.

### DAGORDE

1. Verslagen van Beheerders en  
kommissaris;
2. Goedkeuring van balans en winst-  
en verliesrekening op 30.6.1964;
3. Ontlasting aan Beheerders en  
Kommissaris.

De aandelen moeten neergelegd  
worden ter maatschappelijke zetel  
of bij de Bank van Brussel, bijhuis  
Oostende, vijf volle dagen vóór de  
vergadering.

(V5372)

Voor  
nieuwbouw  
en  
herstellingen  
van  
schepen

N.V.

**BELIARD-  
MURDOCH**

(2049)

ADVERTEERT IN  
«HET VISSLERIJBLAD»  
UW VAKBLAD

## LEON VAN EESSEL

Makelaar in alle verzekeringen en herverzekeringen



Oudaan 26  
ANTWERPEN :  
Tel. 32.38.55 (8 lijnen)  
Telex :  
Leoneessel Antwerpen 277  
★  
BRUSSEL :  
Keizerinlaan 66  
Tel. 12.21.30 — 12.11.37  
★  
LUIK :  
Boulevard  
de la Souvenière 24  
Tel. 23.33.93 - 23.16.01  
★  
HAMBURG :  
Leon Van Eessel & Co  
Dammthorstrasse 31  
Tel. : 34.27.00 - 34.27.18  
Telex 021 - 4236  
Leoneessel, Hamburg

Korrespondenten in :  
Londen, Parijs, New-York, Rotterdam

(185)



## Fueloil Dieseloil Gasoil

Voor scheepvaart — Centrale verwarming  
— Nijverheid —

Handelsmaatschappij **ANTOINE VLOEBERGHES**

ANTWERPEN — ITALIELEI 66 — Tel. (03) 31 18 00 (10 lijnen)

Voor de Kuststreek — Depot te Oostende

**SCAP**, H. BAELSKADE 27 — Tel. 729 51 - 745 32 (na 18 uur)

REDERS en  
VISSERS,  
voor uw

### SOCIALE LASTEN en BOEKHOUDING

wendt U in volle  
vertrouwen tot de  
beroepsvereniging

## HAND IN HAND

O. V. A. VISMIJN OOSTENDE Tel. 721.73

Reders en Vishandelaars

H E T B E S T E

# IJS

WORDT GELEVERD DOOR

# Froid Industriel

Telefoon : 717 91

(2180V)

VOORBEHOUDEN

**Diesel-  
scheepsmotoren**

**DEUTZ**

VALCKE GEBROEDERS N.V. OOSTENDE

Adverteert in  
„Het Visserijblad”  
Uw vakblad!

SCHADE AAN DERDEN  
EIGEN SCHADE AAN  
ROMP EN MOTOR  
BRANDSCHADE  
OPSLEPING  
TOTAAL VERLIES  
EN VOOR BOUWRISICO'S

**HULP IN NOOD**

VERZEKERT  
AAN ZEER GOEDE VOORWAARDEN  
ALLE VISSERSVAARTUIGEN

H. Baelskaai 27, Oostende — Tel. 716 89

Voor uw

**CALTEX OLIE**

bestel bij

**S. C. a. p.**

rederscoöperatieve

H. Baelskaai, 27 — Oostende

Telefoon 729.51  
(na 18 u.) 745.32