

# HET VISSERIJBLAD

34e jaargang — nr 37 — Vrijdag 13 sept. 1968 — Verschijnt wekelijks — Prijs 20 fr.



# CASINO KURSAAL OOSTENDE

## NIGHT-CLUB « LA CHAMPAGNE »

Zaterdag 14 september  
te 22 uur :

**FORMULE 3**  
**MERINO COSTA**  
**Y SU ORQUESTA**  
**FRANZ ANDRE**  
piano

N.B. : De night-club zal  
gesloten zijn op  
zondag 15 september

## AMBASSADEURS- ZAAL

Zondag 15 september  
te 21 uur :

## BRITISH BALL (Finale)

met Merino Costa  
y su Orquesta en

## THELMA CONNOR

Verkiezing van

## « QUEEN BRITISH BALL 1968 »

Inkom : 30 Frs  
Consumpties : 15 Frs  
(dienst inbegrepen)

## TENTOONSTELLING

Conferentiezaal  
Tot 23 september

## « CHINA-EXPO »

(Missies van Scheut)

Voor alle inlichtingen :  
Casino-Kursaal Oostende  
Tel. : (059) 751 11  
(3938W—1028N—6359V)

# HAND IN HAND

ZEEBRUGGE

## DE BEROEPSVERENIGING VAN DE OOSTKUST

- \* Alle inlichtingen
- \* Alle tussenkomsten
- GASOIL
  - ELEKTRICITEIT
  - GAREN en TOUWWERK
- BESCHERMKLEDIJ
  - REDDINGSVLOTTEN
  - NETTEN

Verkoper van de beste ZINKANODES  
aan de Kust.

(6267V)

## DRANKZUCHTIGEN

### Voor U is nog redding

Alkoholisten en/of hun familie-  
leden die wens inlichtingen te  
verkrijgen over de A.A. werking,  
kunnen zich ofwel persoonlijk wen-  
den ofwel schriftelijk tot :

A.A., Wapenplein 15, Oostende  
Voor het kustgebied :

Alle inlichtingen te Knokke in  
de Fincentlaan 10, van 18 tot 19  
uur, alsook Postbus 10, Knokke.

Voor Blankenberge : Groep A.A.  
Postbus Uitkerke 1.

Alle inlichtingen worden gege-  
ven in volstrekte geheimhouding.

(3653W—9805N—6319V)

REDERS en  
VISSERS,  
voor uw

SOCIALE LASTEN  
en BOEKHOUDING  
wendt U in volle  
vertrouwen tot de

Beroepsvereniging

# HAND IN HAND

O.V.A. VISMIJN OOSTENDE — Tel. 721.73

VOOR  
NIEUWBOUW  
EN  
HERSTELLINGEN  
VAN  
SCHEPEN

N.V.

# BELIARD- MURDOCH

(5007V)

Wegens sterfgeval  
uit ter hand te koop

## Rokerij - inleggerij en stomerij

met een oppervlakte van  
1800 m<sup>2</sup>.  
Eventueel gemak van betaling.  
Schrijven voor voorwaarden  
bureelblad onder nr. 6352V

## REDERS, LEEST HET VISSERIJBLAD

VAN 5 TOT 13 OKTOBER 1968,  
JAARBEURS

# EURALTO laat u het werktuig ontdekken dat u nodig heeft!

Europese Jaarbeurs van materiaal en werk-  
tuigen voor elk beroep en voor elke handel.  
EURALTO bestaat slechts voor u, am-  
bachtlieden, handelaars, landbouwers,  
tuinbouwkundigen, kleinindustriëlen...  
EURALTO zal u minstens één werktuig, één  
machine doen ontdekken dat u zal dienen  
zoals men u nog nooit tevoren gediend  
heeft.

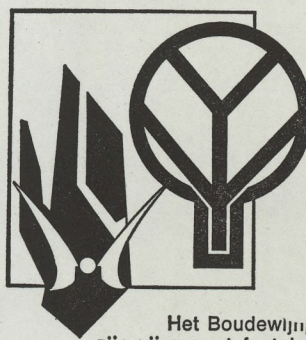

## EURALTO

van 5 tot 13 oktober 1968

Boudewijnpark

## ST-MICHIELS Brugge

Het Boudewijnpark verwacht u met zijn sportterreinen,  
zijn vijver met fontein, kinderspelen, parkeerplaats, mini-golf,  
zwembad, tennis, café, restaurant.

## VAN UIT EEN ANDER GEZICHTSHOEK BEKEKEN

Wanneer er zich een of ander probleem stelt, dan is de mens steeds geneigd de "nadelige" gevolgen ervan te bejammeren...

Nochtans is het steeds mogelijk dat de gevolgen van een soms "noodzakelijk kwaad" op langere termijn gunstiger zijn dan voorheen. De bedoeling van deze bijdrage is dan ook enkele **losse gedachten** prijs te geven over actuele problemen welke zich thans in de visserij — meer op internationaal vlak — stellen, maar dan "anders dan anders" gezien.

### OVERBEVISSING

Op praktisch elke dagorde van ieder internationale visserijconferentie is een punt voorzien in verband met de visstand in de zeeën en/of de bescherming ervan, de bescherming van ondermaatse vis, enz.

Hieromtrent wijdden wij voor enige maanden trouwens een uitvoerige bijdrage getiteld "De economische aspecten van de zeevisserij — enkele beschouwingen". ("Het Visserijblad" Nr. 45 van 10 november 1967).

De gestelde problemen hebben ongetwijfeld een ernstige grond en geven voldoende redenen tot bezorgdheid en dus tot het nemen van preventieve maatregelen. Zonder visstapel, geen visvangst.

Nochtans is men er tot dus ver niet in geslaagd "internationale" beschermingsmaatregelen tot instandhouding van de visstapel vast te leggen. Tal van maatregelen zijn wel voorgesteld, zoals: het beperken van het aantal vaartuigen en van de tonnemaat samen, het invoeren van vangkwota's, de verdeling in vanggebieden, het afsluiten van bepaalde visgronden voor visvangst gedurende bepaalde periodes, het beschermen van broedplaatsen, e.d.m.

Het enige wat tot nog toe "internationaal" is, zijn de maatregelen betreffende de minimumlengte per vissoort voor de beschermende vissoorten, alsmede de minimummaaswijdte van de netten, dit krachtens de Noord-Oostatlantische Visserijconferentie van 1959.

We moeten hieraan wel toevoegen dat sommige van bovengenoemde voorstellen wel door sommige landen op basis van bilaterale akkoorden worden toegepast. Dit is bv. het geval met de USA en Kanada, die het stelsel van vangkwota's toepassen betreffende de vangst op heilbot.

De reden waarom nog steeds geen internationale beschermingsmaatregelen zijn uitgevaardigd, is voornamelijk het probleem van de controle.

Zoals in de meeste internationale organismen, is een soeverein-controleorgaan de struikelblok. Het blijft voorlopig dus bij besprekingen...

Mogen wij hieruit besluiten dat het probleem van "overfishing" toch niet zo ernstig is als wordt vooropgesteld. Of ligt de aarzeling veel eerder in het feit, dat de wetenschap terzake — thans in de 20ste eeuw — eigenlijk nog nergens staat?

Misschien wel! Immers is nog zo weinig gekend omtrent de immigratiewetten; er is nog zo weinig gekend en bewezen omtrent de broedplaatsen, kinderkamers van de vissen, e.d.m.

Er zijn bovendien nog zoveel vissoorten (7.000 volgens Prof. Polk) in onbekende gebieden (bv. in de diepzee), om maar een paar elementen te noemen.

Geen enkel bedrijf, geen enkele produktie is zo afhankelijk van allerlei factoren welke buiten de invloedssfeer van de mens vallen.

Een paar voorbeelden van wat voorafgaat mogen volstaan.

In de laatste jaren hebben vele geleerden gepoogd het vispotentieel te schatten. De geschatte voorraden lopen uiteen van 50 tot 2.000 miljoen ton. Deze marge is veel te groot om er "wetenschappelijke" conclusies uit te trekken.

Dichter bij ons wordt beweerd dat de bokkennisserij bij het omploegen van de grond, broedsel, larven en eieren vernietigt en aldus de visstand van bepaalde vissoorten helpt uitroeien.

Als "bewijs" wordt vooropgesteld dat men thans zo weinig kleine tongen vangt.

Wetenschappelijk is dit nochtans nog niet bewezen. Bovendien leert de heer J. de Veen van het Nederlands Rijksinstituut voor visserijonderzoek ons, dat de aanwezigheid van kleine tongen afhangt van de sterkte van de voorgaande jaarklassen. Bij zover dat volgens de schattingen van voornoemd instituut midden 1969 opnieuw groter hoeveelheden kleinere tongen

aanwezig zullen zijn, omdat de jaarklasse 1967 tamelijk sterk zou zijn.

Wanneer dit juist is, en we hebben geen reden om dit te betwisten, dan valt de bewering over de bokkennisserij gedeeltelijk, of althans voor wat de tong betreft, weg.

Dit mag echter geenszins de vangst van ondermaatse tongen of eender welke andere vissoort goedpraten, integendeel. We willen hier alleen maar aantonen, dat de juiste reden van een of ander feit wetenschappelijk nog niet achterhaald is. De feiten als dusdanig zijn er evenwel. Tenslotte mag men niet vergeten, dat in de "ongerepte" natuur het overlevings-coëfficiënt slechts 0,001 bedraagt.

Hetzelfde geldt bv. voor de haring. Er zou geen haring meer zijn. En toch. Het seizoen op Shetland is nog nooit zo gunstig geweest als dit jaar. Dus zit er toch ergens haring.

Een derde "fenomeen" is de in Nederland druk bekritiseerde voorgenomen afsluiting van de Oosterschelde.

De Nederlandse zeegaten zouden zg. kinderkamers zijn voor bepaalde vissoorten (tong, schol, haring en garnaal) welke de Nederlandse en Belgische kust rijkelijk van deze vissoorten voorzien.

In voorkomend geval zouden de gevolgen van de afsluiting van deze estuaria ongetwijfeld erge economische gevolgen met zich medebrengen. En nochtans. Wie zou er zijn hoofd durven op verdedden dat — eens de afsluiting een voldongen feit is geworden — de aanpassing door de natuur geen gunstiger toestanden schept dan voorheen?

Immers de natuur zal voor nieuwe 'kinderkamers', broedplaatsen of woonplaatsen zorgen. Waar, weet echter niemand.

Bijgevolg is er kans — op langere termijn — dat er zich een "gunstiger" aanpassing voordoet.

Het ligt voor de hand dat een dergelijk aspect van de zaak een "laissez aller" niet mag verantwoorden.

Vermits we hier voor één van de vele onbekenden staan, geldt **zekerheid vóór alles** en is derhalve het protest en de actie van onze noorderburen verantwoord en is deze aangelegenheid voor de Belgische visser evenzeer van dichtbij te volgen.

### HOGERE PRODUCTIE

Bij het bekijken van sommige aspecten "anders dan anders" is mede met wat voorafgaat de faktor "produktie" te beschouwen.

Talrijke voorgestelde maatregelen beogen immers niet enkel de bescherming van de visstapel maar eveneens de verhoging van de produktie. In wat voorafgaat hebben we gemeend te mogen vooropzetten, dat tal van voorgestelde maatregelen slechts gebaseerd zijn op onvoldoende bewezen feiten en/of vermoedens en als dusdanig meer de zekerheid tot handhaving van bestaande toestanden beogen.

Immers speelt het economisch aspect een doorslaggevende rol. Het is inderdaad aangewezen de visstapel van dichterbij gelegen visgronden te beschermen om aldus te voorkomen dat men met dezelfde middelen verder afgelegen visgronden moet gaan bewerken. Dit wilden we vooral niet uit het oog verliezen. In dit verband is ons inziens de bescherming van broedplaatsen de meest aangewezen procedure.

Over de verhoging van de produktiviteit in zee, handelde Prof. Polk heel onlangs nog op de dag van de reder op de Visserijbeurs te Heist. In het Visserijblad nr. 34 handelden wij hierover uitvoerig. Uit dit leerrijk betoog onthouden wij dat de zee slechts 0.7 % bevat van al het voedsel, waaruit blijkt dat deze onmetelijke en nog onschatbare rijkdommen van onze wateroppervlakte ver van voldoende geëxploiteerd zijn.

In dit verband kunnen we de vraag stellen of in de gegeven omstandigheden verhoogde aanvoeren wenselijk zijn. De crisis waarmee de visserijsector in de meeste landen thans te kampen heeft, is voornamelijk het gevolg van de verminderde vraag naar vis ten gevolge van de gedaalde consumptie. In elk geval zal men er toe moeten komen, de produktie beter aan de vraag aan te passen.

Anderzijds is eenieder er zich van bewust, dat de zee als voedselbron



## **ruim de helft van de Urker vloot vaart met onze motoren**

De Urker vissersvloot is één van de modernste van Europa. Daarom zijn wij er trots op dat onze dieselmotoren hier een zo goede naam hebben. De grote betrouwbaarheid, het lage brandstofverbruik en een stipte dag- en nachtservice hebben er toe geleid, dat ze er duidelijk favoriet zijn. Onze specialistische kennis op het gebied van scheepsvoortstuwing heeft hierbij tevens een belangrijke rol gespeeld. Wij staan voortdurend gereed voor een vrijblijvend deskundig advies.

# **VMF/STORK-WERKSPOOR**

## **DIESELMOTOREN DIVISIE**

Verkoopkantoor: Postbus 4196 - Amsterdam - Telefoon (020) 2166 21 - Telex: 14321 - Telegramadres: Storwerkdiesel - Amsterdam

STORK HENGELO - WERKSPOOR AMSTERDAM - STORK ZWOLLE - KROMHOUT AMSTERDAM

# VAN UIT EEN ANDER GEZICHTSHOEK BEKEKEN

Vervolg van blz. 1)

een belangrijke rol "zal" spelen in de strijd tegen de hongersnood. Nochtans weten we dat er nu hongersnood heerst. Het is op het huidige ogenblik dat 3/4 van onze medemenschen sterven van honger. Het is dus nu dat er moet worden opgetreden.

Is het ogenblik dan ook nu niet gekomen om de vis als waardevol voedsel in te schakelen in deze gebieden waar honger wordt geleden?

In plaats van miljarden te "besteden" aan zg. ontwikkelingshulp, i.p.v. allerhande geldinzamelingen te doen om hongerslijdenden te helpen, waar noch de bestemming, noch de vorm van besteding enige zekerheid bieden, ware het daarom niet aangewezen een gedeelte van de voorziene bedragen te besteden als subsidie ten voordele van de produktie en van de

visverwerkende nijverheid en met het andere gedeelte de aldus geproduceerde visprodukten door de overheid te kopen en bij wijze van steun door deze laatste rechtstreeks af te staan aan de in nood verkerende landen. Men zou twee vliegen in één klap slaan:

- het visserijbedrijf en de verwerkende nijverheid zouden worden gesteund;
- de noodlijdende landen zouden rechtstreeks en doeltreffend worden geholpen.

Tot daar enkele losse beschouwingen 'anders dan anders'.

A.W.

## GAAT DE STAKING IN DE SCHEEPSBOUW- EN HERSTELBEDRIJVEN NAAR ZIJN EINDE?

### VERZOENEND

### VOORSTEL VAN 500 F EINDEJAARSPREMIE

In ons vorig nummer hebben we gewezen op de vergadering welke vorige week woensdag te Brussel plaats had, waar het verzoeningsbureau van het Nationaal Paritair Komitee voor de metaal vergaderde en waarop de werkgevers van de Scheeps- en Herstelbedrijven uitgenodigd werden samen met de syndikaten.

Naar aanleiding hiervan werd door voorzitter L'Hoir hiernavolgende mededeling aan partijen verstrekt:

„Het verzoeningsbureau van het nationaal paritair komitee voor metaal-, machine- en elektrische bouw, vergaderd op 4 september 1968 onder voorzitterschap van de heer L'Hoir, ten einde een oplossing te vinden voor het thans heersende konflikt in de scheepsherstelling te Oostende, na beide partijen te hebben gehoord, stelt vast dat het protokol van 26 september 1966 aan de arbeiders kan doen veronderstellen dat ze recht hadden op een verdere verhoging van de eindejaarspremie 1968. Akte nemend van de minder gunstige economische toestand bevelen de leden het bureau aan dat

- a) in 1968 een verhoging van 500 fr. zou worden toegekend
- b) indien de werkgevers de aanbeveling aanvaardden, er voor het einde van het jaar besprekingen zouden plaats hebben om de interpretatie van de economische toestand in verband met de toepassing van de protokol nader te omschrijven
- c) rekening houdende met de heersende algemeen aangenomen regel, zullen bij de werkhervatting geen slachtoffers gemaakt worden noch sankties worden genomen”.

### WERKGEVERS OVERLEGGEN

Als gevolg van deze bijeenkomst, vergaderden de werkgevers van de Oostendse vissershaven heden maandagavond onder het voorzitterschap van de h. Seghers om verslag te horen uitbrengen van

de besprekingen van woensdag te Brussel.

Na een grondige bespreking van de toestand te Oostende door de staking in de bedrijven geschapen, waardoor miljoenen frank schade aan de bedrijven en het werkvolk door deze onverantwoorde staking berokkend werden, was de vergadering het eenparig eens de pogingen van de h. L'Hoir als lofwaardig te bestempelen. Ze konden echter niet instemmen met een verhoging van 500 fr. vooraleer aan punt b) van de verzoeningsakte volledige klare wijn geschonken werd, daar:

- 1) er niets gewijzigd is aan de economische toestand der bedrijven;
  - 2) integendeel, tengevolge van de reeds twee maandenlange staking, miljoenen frank orders en werken verloren gingen, welke naar andere havens en firma's overgingen, zodat er geen werkgelegenheid voldoende meer voorhanden is om elkeen onmiddellijk aan het werk te stellen;
  - 3) het verder niet opgaat van acht kleine bedrijven een verhoging van de eindejaarspremie te eisen met als slot in 1971 een 13e maand, waar hetzelfde NIET moet gegeven worden door andere soortgelijke bedrijven van de kust en het land en ook op nationaal vlak voor alle arbeiders dezelfde premie niet wordt toegepast.
- Dat dergelijke diskriminatie onaanvaardbaar is, en het daarenboven met de ekon. toestand in de zeevisserij en de werkgelegenheid zeer slecht gesteld is.

De werkgevers echter bereid zijn in plaats van de 3 à 4.000 fr. door de syndikaten aanvankelijk geëist, hun nieuw voorstel van 500 fr. verhoging eindejaarspremie voor 1968 te aanvaarden op voorwaarde dat de interpretatie van de ekon. toestand onmiddellijk nader omschreven wordt alsook de tijdsperiode voor die toestand geschapen herzien worde, daar het niet opgaat binnen enkele maanden voor een nieuw konflikt te staan.

De werkgevers wensen bij de hervatting geen sankties te nemen, en zullen betrachten zoveel mogelijk werkgelegenheid te verschaffen om de schade door deze onverantwoorde staking voor werkgevers en werknemers te beperken.

Woensdag waren dit de laatste voorwaarden welke door de

werkgevers besproken werden om ze heden donderdag aan de syndikaten voor akkoord voor te leggen.

Op het ogenblik van het ter pers gaan duurt de staking voort.

### ENORME SCHADE

Ondertussen heeft deze staking welke reeds acht weken duurt aan de bedrijven en de werklieden enorme schade berokkend.

Miljoenen frank orders en werkgelegenheid gingen verloren. Tijdelijk zal alles dienen in het

werk gesteld om het werkvolk terug aan 't werk te kunnen houden.

Dit alles kan slechts betreurd, daar niemand zich van de indruk kan ontdoen dat slechts de Oostendse kleine bedrijven gevisseerd worden door het Algemeen Christelijk Vakverbond en de socialisten er zich door op sleeptouw laten nemen, waar de liberalen zich in gans het konflikt onzijdig hebben gehouden.

En dan is men verwonderd dat de ganse ekonomie van het land meer en meer ontwricht wordt en duizenden werklieden naar den dop worden geleid.

## TE KOOP AANGEBODEN DE STALEN MOTORKOTTER ARM.15 - 1.1.

18,95 x 5,42 x 2,60 m. bouwjaar 1962, motor 360 PK van 1966 en voorzien van een vierkops-winch avn 1967, welke bedienbaar is vanuit de brug.

Het schip is in 1968 gezandstraald.

Geïnstalleerd voor de garnalen- en tongvisserij.

Een bewijs, dat het schip aan de stabiliteits-eisen voldoet kan worden overlegd.

Te bevragen bij:

**FA. P. MAASKANT & ZN**

TE BRUINISSE

Tel. 01113 - 327 - 407 - 402, of

de eigenaar de heer J. MEULMEESTER

te Arnemuiden

Tel. 01182 - 249

(6360V)

VAN UIT EEN ANDER OOGPUNT BEKEKEN

goede visvangst met ...

# dieselmotor

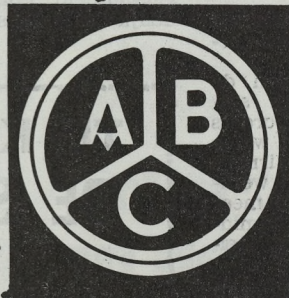

VERKOOPSORGAN

# belgodiesel

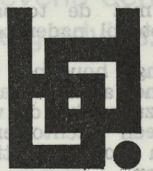

60-KONINGSSTRAAT - BRUSSEL 1

TELEX : 23898 BELGODISEL BRU B

TELEGR : BELGODISEL BRUXELLES

TEL : 02 / 11 18 80 ( 2 L )

STORK HENGELO - WERKSPOOR AMSTERDAM STORK ZWOLLE - KROMHOUT AMSTERDAM

# KOMBINATIETREILER Z.526 "VENUS", : SCHITTEREND RESULTAAT VAN SAMENWERKING TUSSEN REDER EN SCHEEPSBOUWER

Het is bekend dat uitwisseling van gedachten — gebaseerd op jarenlange ervaring — in de meeste gevallen moet leiden tot schitterende realisaties. Dit is zowat in alle bedrijfsmiddelen het geval en derhalve ook in de zeevisserij. Een staaltje hiervan hebben wij vorige week zaterdag nog gekregen toen wij, gebruik makend van een minder drukke periode, even zijn gaan rondneuzen in het inwendige van de kombinatietreiler Z.526 "Venus" die in de thuishaven gedoopt werd.



Een flinke bemanning en een bijzonder degelijk vaartuig. Zonder twijfel gaat de „Venus” een stevige uitbating tegemoet.

De samenbundeling van de opgedane ervaring van enerzijds reder Leopold Neyts en anderzijds scheepsbouwer Roger Degraeve, hebben uiteindelijk geleid tot de konstruktie van een voorbeeldig vissersvaartuig, dat alle waarborgen in zich bergt voor een stevige toekomst. Het woord perfectie durven wij niet gebruiken, omdat wij genoegzaam weten dat, mede door de razendsnelle technische evolutie van onze tijd, de meest vooruitstrevende realisaties op korte termijn opnieuw overtroffen worden door nieuwe en nog meer revolutionaire verwezenlijkingen.

Niettemin, en hierin werden wij bijgetreden door de vele beroepslieden die op de doopplechtigheid aanwezig waren, mag de "Venus" als

voorbeeld gesteld worden van het moderne vissersvaartuig.

Vele genodigden hadden er aan gehouden de doopplechtigheid van de Z.526 "Venus" bij te wonen. Onder de personaliteiten vermelden wij o.m. de hh. Muyltermans, hoofd-ingenieur-direkteur bij het Bestuur van Zeewezen; Martens van de Zeevisserijdienst te Oostende, P. Vandenberghe, direkteur van de rederskoöperatieven "Hulp in Nood" en S.C.A.P., scheepsbouwer Roger Degraeve, J. Deroose, provincieraadslid en direkteur van de beroepsvereniging "Hand in Hand" te Zeebrugge, e.v.a.

Het was de heer Cortvriendt, bureauhoofd bij de Nationale Maatschappij voor Krediet aan de Nijverheid die het peterschap over de

"Venus" had aanvaard, terwijl de echtgenote van de heer Bontinck als meter fungeerde.

E.H. Corneillie, onze visserij-aalmoezenier, borstelde Gods zegen over het vaartuig, waarop, met vele genodigden aan boord, zee werd gekozen voor een korte trip

's Avonds had een banket plaats in het hotel Viking langs de Kusthaven te Zeebrugge, waar door de heer Vandenberghe hulde werd gebracht aan de noeste arbeid van reder Pol Neyt, aan scheepsbouwer Degraeve voor zijn prachtschip, aan de verdere medewerkers van het schip en in het bijzonder de firma Crombez en Fockenier, «Hand in Hand» Zeebrugge die voor de elektriciteit instond, aan de heer Muyltermans voor zijn steeds begrijpend beleid en aan de hh. Bontinck en Cortvriendt.

Namens de reder bedankte hij ook de waterschout, de heer Millet en zijn personeel voor de hulp door hen steeds verleend bij het in de vaart brengen van een nieuw schip.

## HULDE AAN REDER EN SCHEEPSBOUWER

's Avonds greep dan in een plaatselijk restaurant een banket plaats waarop vele genodigden waren uitgenodigd. Logischerwijze werden tijdens deze gelegenheid enkele toespraken gehouden. Als eerste kwam de heer P. Vandenberghe aan het woord, die in een luimige speech reder Leopold Neyt afschilderde en wees op zijn grote gaven als reder en visser, daarin vooral gesteund door zijn knappe vrouw, die Pol nu en dan in al zijn vurigheid wel eens tot de orde hoeft te roepen.

Zoals een goede vader, heeft hij "Venus" of de Godin van de liefde, heden over de doopvont gehouden, dat een der mooiste en best ingerichte schepen van de vloot is.

Het mag en moet gezegd worden, zegde spreker, dat onze werven en werkhuizen geweldig geëvolueerd zijn en dat de werf Degraeve een grote efficiënte werf is geworden, met aan het hoofd Roger Degraeve, welke door zijn bekwaamheid er in geslaagd is in enkele jaren tijd van een houten scheepsbouwwerfje, 'n werf voor stalen vaartuigen te maken, die alle concurrentie, zowel voor wat degelijkheid, afwerking, als prijs kan weerstaan.

En dit verdient wel eens in een bijzonder licht gesteld.

De heer Vandenberghe bracht ook hulde aan de heer Henk Zwart, die sedert 20 jaar de Belgische visserij ten dienste staat en heden het hart van "Venus" schonk met de levering van een Bolnes-motor van 550 PK., waarvan de kwaliteit niet meer dient geprezen te worden.

Na hem vernoemde hij de werkhuizen Crombez en Fockenier, die de motorinstallatie op prachtige

wijze verzorgde en de koöperatieve "Hand in Hand", die de elektriciteit behandelde. Hij vergat tenslotte niet hulde te brengen aan de heren Cortvriendt en Bontinck, die, als het er om de visserij gaat, steeds met deze hebben meegeleefd en door hun wijze raad, een grote steun zijn in het finantiële doolhof waarmee kredieten dienen afgelost.

Na een speciaal woordje gericht te hebben tot de meter, Mevrouw Bontinck, die de zedelijke verbintenis en de zorgen van "Venus" op zich heeft genomen, richtte hij zich tot de heer Muyltermans, hoofd-ingenieur-direkteur van het Zeewezen, die door zijn uitstekende leiding en vaderlijke zorg, onze visserij dagelijks bijstaat in al de technische moeilijkheden, welke zij doormaakt.

De heer Muyltermans heeft tevens in het bemanningsvraagstuk steeds getracht onze reders te helpen, wat er ontgensprekelijk heeft toe bijgedragen veel schepen van de kade te houden en ze zelfs dikwijls met een onvolledige bemanning in zee te zenden.

Hij dankte insgelijks de waterschout van Zeebrugge, die niettegenstaande zijn zware ambtsbezigheden steeds genoeg tijd vindt om de visserij van Zeebrugge dag en nacht te dienen.

Namens de reder bedankte hij tenslotte direkteur Millet voor zijn aanwezigheid en de moeite, welke hij zich getroost de vissershaven van Zeebrugge te doen bloeien om zich tenslotte te wenden tot de bemanning en in het bijzonder tot schipper Pol Martony, beter gekend als Pol van de Ibis. Hij zei: Pol van den Ibis, tot U en Uw bemanning zou ik willen zeggen dat de Venusstempel in het oude Rome iets heel bijzonders was: daar mochten slechts grote mannen binnenvaren, mannen die iets hadden gepresteerd, mannen die hun land hadden geholpen.

Venus was de godin van de liefde en de hoogste beloning die men iemand kon geven was de toelating om de Venustempel binnen te gaan, ge begrijpt wel waarom.

Ge zijt een ferme vent, gij zijt een knap schipper, daarom moogt gij als heer en meester op Venus komen; weliswaar niet om er plezier te maken, zoals in het Oude Rome, maar het zal Uw plezier en Uw grote fierheid zijn, van dit prachtig vaartuig, het vaartuig te maken met de prachtigste verdiensten.

Tot daar de warm toegevoegte rede van de heer Vandenberghe. Ook de heer Bontinck hield er aan een korte toespraak te houden, waarin hij in de eerste plaats namens zijn echtgenote, meter van de "Venus", zijn hartelijke dank betuigde t.o.v. reder Leopold Neyts. Hij legde er de bijzondere nadruk op dat hij, weliswaar vanop afstand, toch enigszins verbonden is bij de bouw van een vissersvaartuig, zij het dan op administratief gebied. Voor hem en zijn echtgenote was het dan ook een bijzondere sensatie ook eens de werkelijkheid van naderbij te leren kennen. Hij besloot zijn korte rede met een hartelijke heilwens aan reder, bemanning en de "Venus".

Ook wij sluiten ons gaarne aan en wensen reder Leopold Neyts,

(Vervolg blz. 9)

# een vloot van schepen vaart met econ appendages

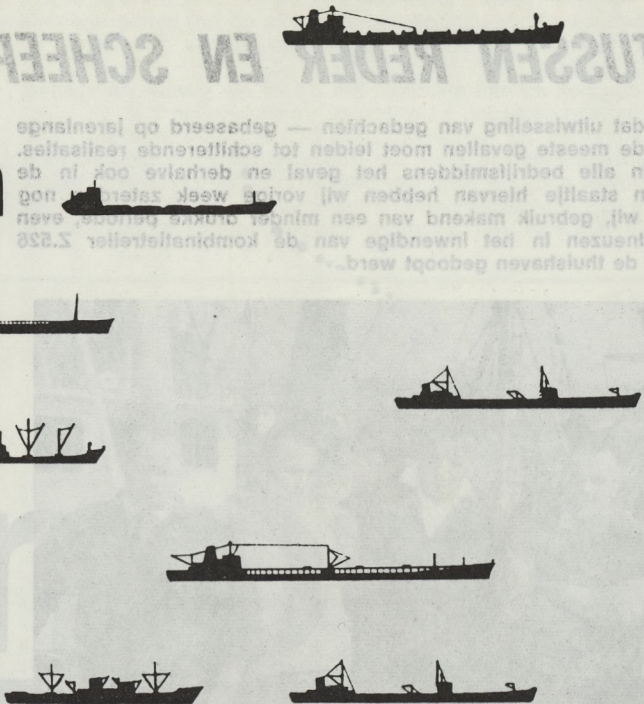
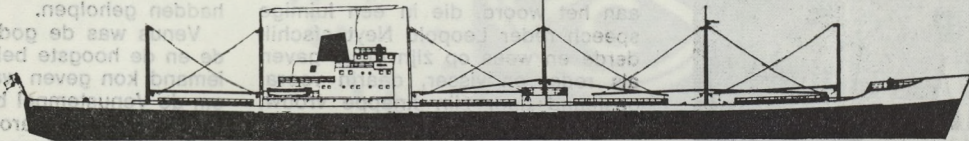

## zij varen er wel bij

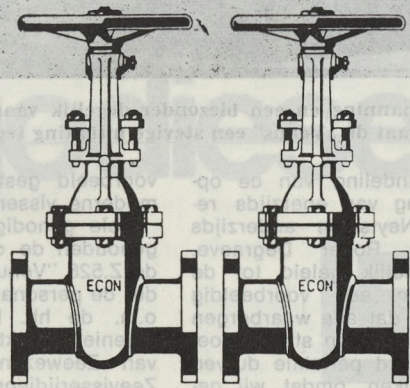

# econosto



SAMBERSTRAAT 48 ANTWERPEN TEL. (03) 314790

10, QUAI DU BARBOU LIEGE TEL. (04) 437609

# S. C. A. P. - NIEUWS

## APPENDAGES IN DE MODERNE SCHEEPSBOUW EN INDUSTRIE

door W. VAN STRIEN, Ingenieur bij ECONOSTO - Antwerpen en Rotterdam

In ons nummer van 30 augustus jl. vingen wij aan met deze belangrijke studie. In huidig nummer heeft de auteur het o.m. over de soorten kranen, kleppen, enz.

1e De onverpakte plugkraan, alleen te gebruiken voor de allereenvoudigste toepassingen en voor zeer lage drukken. De keuken-gaskraan is van dit type.

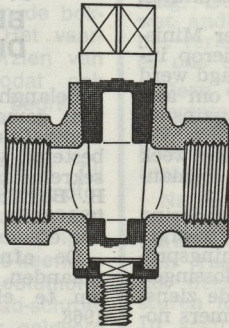

Afb. 4 — Plugkraan

2e Bij het type van afbeelding 5 is men wat verder gegaan. De kraan heeft een bodem, terwijl hij ook aan de bovenzijde is afgesloten door pakking en een pakkingdrukker. Natuurlijk kan deze voor wat hogere drukken worden gebruikt dan de eerste uitvoering, maar voorzichtigheid is geboden. Het zijn slechts 2 glandbouten die de plug op zijn plaats houden. Zouden deze losraken dan wordt de plug weggeslingerd. De dienst van het stoomwezen heeft bepaalde voorschriften gemaakt. Daar wordt o.a. in gezegd, dat de kraan voorzien van enkele pakkingdrukker niet mag worden toegepast voor doorlaten groter dan 32 mm. Voor kranen die wel een grotere doorlaat hebben kan het volgende type worden gebruikt.

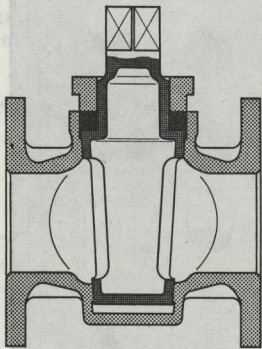

Afb. 5 — Pakkingkraan

3e Bij afbeelding 6 wordt de plug niet meer door de gland op zijn plaats gehouden, maar door een speciaal veiligheidsdeksel. Pakking en pakkingdrukker zijn ook op dit deksel gemonteerd. Dit is dus de kraan voor zwaardere toepassingen.

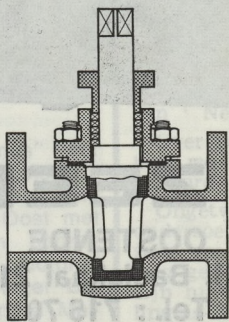

Afb. 6 — Pakkingkraan met dubbel deksel

Ik heb nu een aantal nadelen genoemd, maar de voordeelen waren toch zodanig dat de constructeurs zijn gaan nadenken over de vraag hoe een kraan te construeren met gebruikmaking van al zijn goede eigenschappen en waaraan de nadelen zoveel mogelijk worden geëlimineerd.

4e Wat is nu meer voor de hand liggend dan iets wat moeilijk wil draaien, te smeren. Nu is dit bij kranen niet zo eenvoudig. Natuurlijk is het mogelijk de plug vóór montage in het vet te zetten. Een goede oplossing is dit niet, want de meeste vetsoorten lossen spoedig op in het doorstromende medium en van smering is er geen sprake meer. De constructeur zocht naar een methode om de kraan ook onder het bedrijf te kunnen smeren en naar een smeermiddel dat niet door het medium zou worden opgelost. Wat men vond ziet U op afbeelding 7.

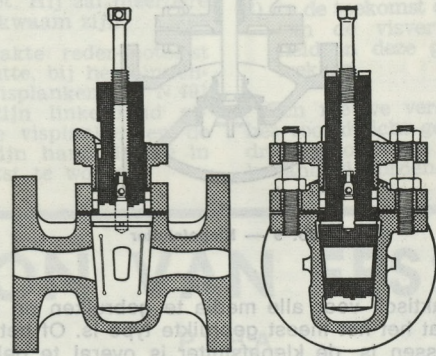

Afb. 7 — Vetgesmeerde plugkraan

De plugsteel is geheel doorboord, onderaan deze boring zit een kleine terugslagklep en bovenin een stelschroef. Een staafje van een smeermiddel, ik spreek hier niet over een vetsoort, doch van een middel dat bestand is tegen hoge drukken en temperaturen, wordt bovenin de boring gebracht en door de stelschroef omlaag gedraaid. Het smeermiddel gaat nu via het terugslagklepje door de kanalen die in de plug zijn geboord en komt dan via de gleuven in het plugoppervlak tussen plug en kraanhuis. Als een fijne film verdeelt het smeermiddel zich tussen de plug en het huis en men behoeft alleen maar de stelschroef aan te draaien om de smering te continueren. Dit type kraan wordt vrij veel toegepast bij chemische industrieën. Bedenkt U echter wel dat het gebruik van dit type alleen maar zin heeft als gebruik wordt gemaakt van de smeermogelijkheden. De ervaring heeft geleerd dat bij bedrijven waar slechts weinig van deze kranen in bedrijf zijn, de smering spoedig verwaarloosd wordt en dan heeft het gebruik van deze vrij dure kranen geen enkele zin.

5e De nieuwste versie van de kraan is de kogelkraan en ik geloof wel dat dit type een belangrijk toepassingsgebied zal krijgen.

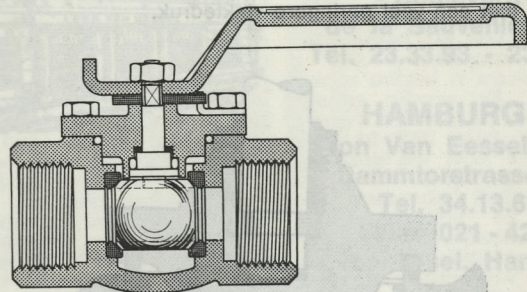

Afb. 8 — Kogelkraan

(Vervolg blz. 8)

(Vervolg van blz. 7)

Het is de constructeur gelukt in dit type verschillende voordelen te verenigen. De weerstand is minimaal als gevolg van de grote ronde doorlaat die overigens niet alleen gunstig is uit het oogpunt van weerstand, doch ook het ontbreken van dode hoeken, zal dit type toelaatbaar maken bij veel bedrijven waar men tot nu toe aarzelde kranen te gebruiken. De kogelvormige plug rust in twee ringen en deze ringen kunnen vervaardigd worden van een materiaal dat bestand is tegen de doorstromende stof. Zo ziet men ringen toegepast van rubber, nylon en zelfs teflon. Vooral dit laatste materiaal biedt door zijn hoge temperatuurbestendigheid vele mogelijkheden. Ik ben er dan ook van overtuigd dat de kogelkraan een zeer belangrijke plaats gaat innemen bij de industrie. Ik kan nu werkelijk niet langer stil staan bij de kranen. U zou de indruk krijgen dat ik voor geen enkel ander afsluitorgaan belangstelling heb, maar niets is minder waar. Ik heb U alleen maar willen aantonen dat de plugkraan, ondanks de nadelen die aan zijn constructie kleven, nog steeds een belangrijke rol speelt en in de toekomst waarschijnlijk nog veel belangrijker gaat worden.

De volgende groep die ik met U wilde gaan behandelen zijn de **klepafsluiters**.

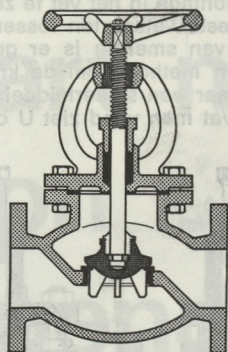

Afb. 9 — Klepafsluiter

Dit type is nu praktisch voor alle media te gebruiken en ik geloof wel te mogen zeggen, dat het het meest gebruikte type is. Of het nu voor stoom, vloeistoffen of gassen is, de klepafsluiter is overal te gebruiken. Wie dit zo hoort zou kunnen zeggen, dan zijn alle andere typen overbodig geworden en laten we vooral de klepafsluiter gaan gebruiken. Zo eenvoudig is het nu ook weer niet. Denkt U alleen maar eens aan de leidingsweerstand. Vooral in vloeistofleidingen kan dit een grote rol spelen. In de verwarmingsindustrie kan dit een faktor van groot belang zijn en wordt alles in het werk gesteld de totale weerstand in het circulatie-systeem zo laag mogelijk te houden.

Hoge weerstand geeft een verhoogde pompenergie en hogere investeringskosten. Bij stoom speelt de weerstand meestal een minder grote rol, tenzij het gaat om lagedruk stoom. In de normale industriële toepassingen met stoomdrukken van 5 atm. en hoger maakt een beetje extra weerstand niet veel uit. Dit is dan ook het grote toepassingsterrein van de klepafsluiter. Ook in de klepafsluiters bestaan veel variaties, voornamelijk in de constructie van klep en zitting. De vraag wordt wel eens gesteld, wat beter is, de vlakke dichting of de conische. Hier is geen antwoord op te geven, dat voor alle toepassingen geldig is, maar dit kan ik U wel zeggen: waar het gaat om een open-dicht afsluiter is een vlakke dichting te prefereren boven de conische. Uit fabricage-oogpunt gezien, is het eenvoudiger een goed afsluitende conische dichting te maken dan een vlakke, maar is de dichting goed gemaakt, dan zal de vlakke dichting veel langer blijven afsluiten dan een conische constructie. De kracht die door middel van het handwiel op klep en zitting wordt uitgeoefend, resulteert bij de vlakke dichting, zie afbeelding 10, met een veel geringere vlaktedruk.

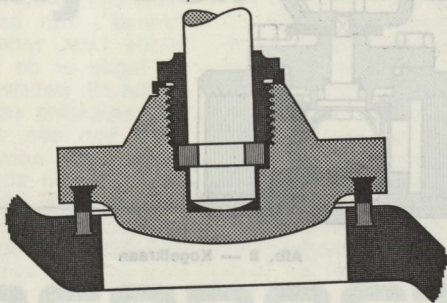

Afb. 10 — Vlakke klep met zitting

(Vervolg in ons nummer van 27/9/'68)

## WERKGROEP « SANERING » KWAM BIJEEN

Op vrijdag 6 september jl. kwam de werkgroep "Sanering" opnieuw bijeen. Deze werkgroep is samengesteld uit de leden van 't Directiecomité, aangevuld met enkele andere reders.

De werkgroep is, zoals reeds medegedeeld, opgericht om de slechte toestand, welke het visserijbedrijf thans doorworstelt, te bespreken en maatregelen te overwegen, welke aan deze toestand enigszins kunnen verhelpen.

Tijdens een vorige bijeenkomst werd onder meer in het bijzonder de lagere opbrengstcijfers besproken, welke sedert eind vorig jaar werden genoteerd — toestand welke aanhoudt — en de daar tegenover staande steeds stijgende kosten, waardoor de bedrijfsresultaten steeds geringer worden.

De aandacht van de Heer Minister van Landbouw werd hierop inmiddels getrokken en gevraagd werd om maatregelen te treffen om aan de moeilijke toestand enigszins te verhelpen.

De bijeenkomst van vorige week stond in het teken van het bemanningsprobleem.

Op deze belangrijke vergadering kon eenieder zijn gedacht weergeven omtrent het bemanningsprobleem en mogelijke oplossingen voorstellen, welke volgens de zienswijze van betrokken deelnemers nodig zijn om aan het bemanningsprobleem te verhelpen.

Eenieder is het erover eens, dat het vissersberoep moet worden gehervarwaarderd en dat maatregelen moeten worden genomen om het beroep aantrekkelijker te maken.

Nochtans is het probleem zeer complek, zodat uiteraard alle mogelijke oplossingen nauwkeurig moeten worden nagegaan om alle vruchteloze inspanningen te voorkomen.

Een voorstel van plan om de aanmonstering van scheepsjongens aan te moedigen enerzijds, en anderzijds meer scheepsjongens aan te trekken, zal door het sekretariaat van de Rederscentrale verder worden uitgewerkt.

We komen hierop terug.

### PRIJSVRAAG VOOR WEDERAFNAME VAN OPGEVANGEN VIS BESTEMD VOOR DIERENVOEDING

Belanghebbenden worden er op attent gemaakt dat de offertes voor wederafname van opgevangen vis bestemd voor dierenvoeding op het sekretariaat van de Rederscentrale, H. Baelskaai 25, Oostende, worden ingewacht tot uiterlijk 23 september e.k.

De afname-periode slaat op 3 maanden, ingaand op 1 oktober e.k. om te eindigen op 31 december 1968.

De offertes dienen te gebeuren op speciaal daartoe bestemde formulieren welke kosteloos te verkrijgen zijn op het sekretariaat van de Rederscentrale.

Het Bestuur

### DIT INTERESSEERT U!!!

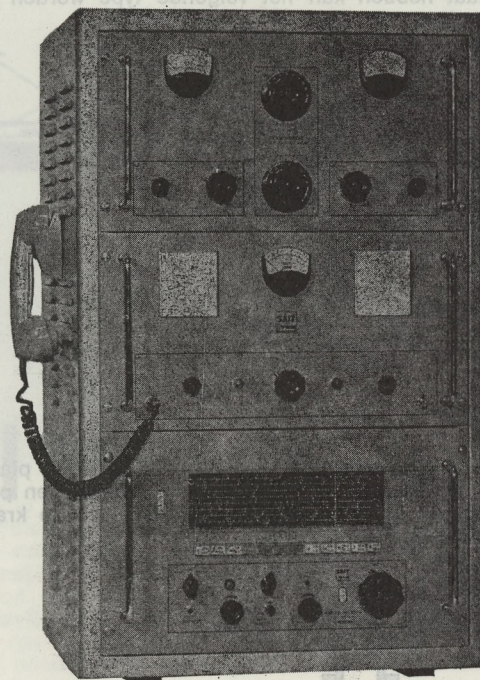

100 WATT  
ZENDER/  
ONTVANGER  
MTR 150 A

met korte  
golf

**SAIT**  
Electronics

**SAIT ZEEKUST**  
ZEEBRUGGE OOSTENDE NIEUWPOORT  
Wandelaarstr. 4 H. Baelskaai 21 Kaai 46  
Tel.: 541 21 Tel.: 715 70 Tel.: 231 61

## Z.526 « VENUS » IN DE VAART

(Vervolg van blz. 5)

schipper Pol Martony en zijn bemanning, en de "Venus" van harte rijke vangsten, flinke besommingen en vooral altijd een behouden vaart toe. Tenslotte betrekken wij ook gaarne in deze hulde scheepsbouwer Roger Degraeve en zijn personeel, die andermaal bewezen hebben waartoe ze in staat zijn.

### ENKELE TECHNISCHE

#### GEGEVENS

De "Venus" is een stalen conventionele trailer, bestemd om de bokkenvisserij te bedrijven. Het vaartuig is evenwel ook voorzien van een bokkeninstallatie, zodat ook deze visserijmethode kan bedreven worden.

De voortstuwing geschiedt bij middel van een Bolnes-dieselmotor — 10 cilinder — met een vermogen van 500 PK. bij 430 omwentelingen per minuut. Een Kuypers-keerkoppeling is ingebouwd. De hoofdmotor Bolnes drijft een vierblad-schroef aan van 2,30 m. doormeter, geleverd door de firma Van Voorden, uit Zaltbommel. De firma Brusselle leverde de hydraulische stuurmachine en de "Neptune"-4 trommellier met twee grote en twee kleine trommels. De grote trommels hebben ieder een capaciteit van 1.500 meter lijn. Het visruim heeft een capaciteit van ongeveer duizend bennen en wordt gekoeld door een koel-installatie, welke geplaatst wordt door de Oostendse rederskoöperatieve S.C.A.P.

De hoofdkarakteristieken van de "Venus" zijn de volgende:

- lengte over alles :	30,80 m.
- lengte tussen loodlijnen :	27,— m.
- breedte op spant :	7,20 m.
- holte op kiel :	3,60 m.
- diepgang voor :	1,90 m.
- diepgang achter :	3,60 m.

De stabiliteit van de "Venus" zal rond de norm 100 schommelen, wat uitstekend is.

Het logiest is opgevat voor 7 bemanningsleden. De kajuit van de schipper bevindt zich op de brug, waar tevens de kaartenkamer gevestigd is. Een speciale ruimte, achter het kombuis, is voorzien voor het drogen van het oliegoed der opvarenden. Ook is een speciale ruimte voorzien voor de batterijen; ruimte waar een luchtverversings-systeem werd aangebracht.

#### MAIDENTRIP

Woensdag jl. is de "Venus" voor de eerste maal naar de visserijgronden vertrokken. De reis ging naar de gronden van de Oost met volgende bemanning aan boord: schipper Leopold Martony, motorist Pierre Devos, stuurman Roger Bogaert en de matrozen Edgard Malfeyt en Norbert Neyts.

# DE TEWERKSTELLING IN DE VISSERIJ KRITISCH BEKEKEN

Vorige week kon in de meeste dagbladen een persnota worden gelezen uitgaand van het Westvlaams Economisch Studiebureau betreffende de tewerkstelling in 1967 in de zeevisserij.

Hieruit blijkt dat op 31 december nagenoeg evenveel vissers waren aangemonsterd als op 31 december 1966, waaruit men, zoals dat heet, besluit dat de tewerkstelling in de zeevisserij zich gestabiliseerd heeft. We zullen hier de „naakte" cijfers niet in twijfel trekken, integendeel. We kenden ze reeds lang. De interpretatie ervan is wat anders. Maar gezien het over het verleden gaat, bekomen we er ons evenmin over.

Geen enkel mens in ons bedrijf interesseert het overigens hoe de tewerkstelling vorig jaar was. Wat hem interesseert is de huidige situatie.

Natuurlijk zal men zeggen is een dergelijke persnota voor de buitenwereld bedoeld. Maar ook hier dan.ragen we ons af wat voor zin het heeft cijfers de wereld in te sturen met 9 maanden vertraging. In geen enkel ander bedrijf zijn schommelingen en gewijzigde omstandigheden zo groot als in het visserijbedrijf.

Wanneer we thans in grote letters moeten lezen over een „gestabiliseerde tewerkstelling" in de zeevisserij dan zullen vele reders eens de schouders ophalen en teruggedenken aan de vele moeilijkheden die ze telkens hadden in de voorbije maanden om hun schip in zee te rijden.

We weten dat de administratie „niet te rap is" maar ten slotte is de bewuste „persnota" slechts een samenvatting van de trouwens reeds overal gekende cijfers van het bestuur van het Zeewezen en van de R.M.Z.

**Heeft het Westvlaams Economisch Studiebureau dan niets anders te doen ?**

Een en ander doet ons terugdenken aan het z.g. „Motivatie-onderzoek" i.v.m. het „vissersberoep", waarbij het de bedoeling was na te gaan welke de motieven en weerstanden zijn omtrent het al dan niet kiezen van het vissersberoep.

Dit onderzoek werd verricht in de maand juni van het jaar 1966. Gezien de belangrijkheid van het probleem, wachten we dan ook met grote belangstelling en interesse de resultaten ervan af.

Het onderzoek werd in opdracht van het Westvlaams Economisch Studiebureau verricht op Antwerps Hoger Instituut voor drijfpsychologie. Ongeveer 1 jaar later — in april 1967 — werden de „eerste resultaten (?)” van dit onderzoek kenbaar gemaakt aan een Nederlandse delegatie.

Over verdere resultaten (?) hebben we tot op heden niet meer gehoord.

Ongetwijfeld heeft een dergelijk onderzoek veel kostbare tijd van zeer veel geleerde mensen in beslag genomen. De resultaten ervan zijn nihil, tenzij dat het de bedoeling is de wetenschappelijke vondsten van het onderzoek bij de

rest, in de archieven op te bergen en ten aanzien van het bedrijf „ra ra" te spelen.

Maar misschien komt wel eens de tijd dat we — laten we het toch hopen — zullen kunnen zeggen „toen was er een bemanningprobleem". Dan ook zal wellicht met de verslagen voor de jaren komen en publiceren hoe het moest en hoe het niet moest...

### VISSERS GEKWETST

Bij het overstappen van de N.93 naar de N.703 "Rita", welke in de haven gemeerd lagen, kwam matroos Marcel Coulier te vallen. Hij diende doktershulp in te roepen wegens een inwendige spierscheuring in de rechtervoet. Hij zal meerdere dagen werkonbekwaam zijn.

Anderzijds raakte reder-motorist Georges Vanhoutte, bij het binnenzetten van de visplanken der N.491 "Corine", met zijn linkerhand gekneld tussen de visplanken en de verschansing. Zijn hand diende in het gips geplaatst te worden.

## In het vooruitzicht van de E.E.G.-visserijpolitiek

Op 5 september jl. greep in Brussel een vergadering van enerzijds de afgevaardigden van de nationale redersverenigingen, gegroepeerd in Europêche en anderzijds van de groothandelaars- en invoerders van vis, aangesloten bij de C.E.P. (Commerce Européen du Poisson).

Van rederszijde waren vertegenwoordigers van Frankrijk, Duitsland, Nederland en België.

Voor de groothandel en invoerhandel was enkel Nederland en België vertegenwoordigd.

Overeengekomen werd :

- 1) het oprichten van een commissie op Europees vlak, waarin problemen welke zowel de reders als de afnemers (groothandel en visverwerkers) betreffen, gezamenlijk te bespreken en eventueel 'n éénvormig advies aan de E.E.G.-autoriteiten voor te dragen.
- 2) in de toekomst de afgevaardigden van de visverwerkende nijverheid in deze gesprekken te betrekken.

Een nieuwe vergadering werd in het vooruitzicht gesteld, waarin een drietal concrete problemen zullen behandeld worden.

## LEON VAN EESSEL

P.V.B.A.

Makelaar in alle verzekeringen en herverzekeringen

### ANTWERPEN :

Oudaan 26  
Tel. (03) 31.48.70 (15 l.)  
Telex :  
Leoneessel Antwerpen  
31.277

### BRUSSEL :

Keizerinlaan 66  
Tel. 12.21.30 - 12.11.37

### LUIK :

Boulevard  
de la Sauvenière 24  
Tel. 23.33.93 - 23.16.01

### HAMBURG :

Leon Van Eessel & Co  
Dammtorstrasse 31  
Tel. 34.13.61  
Telex 021 - 4236  
Leoneessel, Hamburg



Korrespondenten in :

Londen, Parijs, New-York, Rotterdam, Buenos-Aires

(6320V)

# OOSTENDSE MARKTEN VISMIJNECHO'S

In de opgegeven marktprijzen is de taks aan de bron van 10,5 % niet begrepen. Ook betreft het ongekopte en ongereinigde vis. Gelieve hiermede rekening te houden bij het vergelijken van de prijzen.

Deze week zeer ruime maar ook zeer eenzijdige visaanvoer. Op een totaal van zowat 16000 bennen vis, werden er ongeveer 8000 aangevoerd door de IJslanders en nog eens bij de 6000 bennen van de Noord. De rest werd gebracht van de West, de witte Bank, het kanaal en de Oost. Zeer veel gullen op de markt, zowel IJslandse als andere. De prijzen bleven zoals gewoonlijk maandag op een tamelijk gunstig peil, dinsdag werden dalende moteringen geboekt en

**MEER TREKKRACHT**

**MEER SNELHEID**

(5723V)

woensdag was het andermaal mis. Het onverwachte warme weer van de laatste dagen heeft zeker geen gunstige invloed gehad op het verbruik. Anderzijds laten de gunstige weersomstandigheden een regelmatige visserij toe, waardoor verschillende schepen in minder dan één week aan de afslag zijn. De prijzen waren voor de zeer verse gul weliswaar niet beter dan voor de andere, maar toch werden het nog geen al te slechte uitslagen. De kanaalschepen moesten het in hoofdzaak van de tongen hebben deze tongen waren niet bepaald duur maar toch weer niet al te goedkoop. Hier ook weer bevredigende resultaten. De IJslanders deden 't over het algemeen evenmin slecht terwijl de Noordzeevangst een bevredigend resultaat gaf. De bokkenvisseren slagen er niet in ruime vangsten binnen te brengen. Wat ze brengen, is wel zeer vers, vooral dan woensdag. De tongenvangsten zijn echter zeer gering wat wat soms gedeeltelijk kan vergoed worden door ruimere vangsten platvis. Platvis waarvoor tijdens de voorbije week trouwens goede prijzen betaald werden. Bij de IJslanders zagen we vooral rode zeebaars, kabeljauw, gul en koolvis. Gul en kabeljauw kregen dalende prijzen, terwijl ook rode zeebaars dinsdag goedkoper was dan maandag. Toch een behoorlijk prijs voor deze vissoort. Voor de kustvisseren is het nu zeker de goede tijd. Er worden ruime garniaalvangsten aangevoerd regelmatig van 1800 naar 2200 kg per dag. De prijzen zijn wel iets te ruggelopen maar blijven toch nog een renderend peil behouden. Per dag blijven de prijsverschillen volgens de kwaliteit eveneens nogal groot, prijsverschillen die tot 20 en 25 fr. per kilo bedragen. De laatste paar dagen vertoonden de prijs zelfs een neiging tot stijgen want dinsdag werd weer tot 60 fr. per kgr gegeven dit dan voor mooie kwaliteit. Nog slechts enkele schepen blijven op vis uitvaren en doen dit nu ook weer niet zo slecht al zijn de resultaten van de garniaalvisseren beter. We kregen tijdens de voorbije

week 40 vaartuigen aan de afslag. Zij zorgden voor een aanvoer van ruim 16.000 bennen vis 13.000 kg tong en 1500 kg kreeftjes. De opbrengst hiervan bedroeg : 9.024.524 fr.

## ZEER VEEL IJSLANDSE GULLEN

Acht IJslanders zorgden voor nagenoeg 8100 bennen vis en 1500 kg kreeftjes. Bijna alle vangsten bestonden hoofdzakelijk uit gul, rode zeebaars en koolvis. In mindere mate maar toch ruim voldoende werd de markt voorzien van leng witte en blauwe sortering. Schotse schol en hondstong mogen we in vergelijking met de voornoemde variëteiten, schaars noemen. Ook heilbot en staartvis werden niet erg veel aangevoerd. Zeewolf hebben we eens te meer weinig gezien, terwijl schelvis ook al in zeer geringe mate werd aangevoerd. Beginnen we met de meest gebrachte soort, rode zeebaars. Maandag schommelde de prijs van 360 voor de kleine naar 620 fr. voor de grote sortering. De normale prijs werd echter slechts maandag bereikt toen de prijzen schommelden van 480 naar 520 fr. per ben. De kleine sortering werd dinsdag eveneens heel wat minder gewild en moest zelfs gedeeltelijk opgevangen worden.

**MET EEN VASTE-OF VERSTELBARE**

**Zaltbommelschroef**

De gullen hebben het vooral maandag redelijk goed gedaan. Van opvangen was die dag, ondanks de ruime aanvoer, geen sprake. Dinsdag was de aanvoer van IJslandse gul praktisch onbestaande, terwijl woensdag de enige IJslandse vangst omzeggens uitsluitend uit gul bestond. Deze laatste vangst was van zeer goede hoedanigheid en werd na een zeer korte reis aangevoerd. Verheugend is wel, dat we regelmatig IJslanders na korte reizen aan de afslag krijgen. Minder verheugend is het voor de reder dat zijn inspanningen dikwijls met een omgekeerd resultaat worden beloond in die zin dat de beste kwaliteit niet altijd de beste prijs krijgt. Ondertussen is het toch zo, dat de laatste maanden het algemeen peil van de kwaliteit van de IJslandse aanvoer sterk is verbeterd. Niettegenstaande er de laatste maanden verschillende grote IJslandse eenheden zijn weggevallen schijnt de aanvoer van de zogenaamde volkvis toch nog niet in gevaar te komen. Althans deze laatste weken niet. Schelvis is, naast de reeds vermelde soorten rode zeebaars en gul, eveneens een volkvis in die zin, dat er een behoorlijke vraag naar die soort bestaat. Toch is het zeer eigenaardig dat er steeds spektakulaire prijsdalingen voorkomen van zodra er een middelmatige aanvoer van die schelvis wordt gnoteerd. Deze week bvb was er zeer weinig schelvis op de markt. Toch kunnen we zelfs nu niet van topprijzen spreken vermits de tien manden grote sortering 22 fr. haal-

dem, de andere soorten van 13 naar 15 fr. en de kleinste sortering rond de 10 fr. Da't zijn alleszins geen wereldschokkende prijzen. Wijting van IJsland een andere volkvissoort was er bijna niet te zien. Hier werd een flinke prijs betaald van 420 naar 560 fr. De kleinste wijting was hier zichtbaar bestemd om in gedroogde vorm op de kermissen de dorst van de op zulke dagen toch al dorstige mensen, mog wat aan te wakkeren. Voor koolvis hebben de laatste maanden praktisch alleen uitvoerders en visbakkerijen nog belangstelling. Voor gr. sortering schommelde de prijs van 500 naar 570 fr. Voor de middenslagsortering kregen onze reders rond de 7 fr. Leng was meer op de markt dan verleden week. Vorige week was er geen opgevangen leng, deze week tientallen manden. De reden zal wel liggen in de weer kleinere vraag naar vis vanwege de scholen ingevolge het warme weer. Hondstong kreeg rond de 16 fr en schotse schel kreeg van 10 naar 15 fr. naargelang het grote of kleine sortering betrof. De IJslandse kreeftjes tenslotte werden zeer vlót verkocht en vertoonden zelfs neiging tot duurder worden. De grotere garnaal aanvoer is dus blijkbaar geen beletsel om de kreeftenprijzen op peil te houden. Het moet echter gezegd dat er wel erg weinig kreeftjes worden binnengebracht.

## KABELJAUW EN GUL VAN DE NOORDZEE

Een vangst van de Noordzee, zowat 450 bennen, in hoofdzaak kabeljauw en gul. Daarbij dan ook enkele tientallen bennen haai, wat heilbot, schaat, totten en schelvis. Kabeljauw, de aanvoer was zeker niet groot, kreeg van

**VAN VOORDEN**

**Zaltbommel n.v.**

(5723V)

750 naar 900 fr. per ben of hoop op de grond. Gullen noteerden tussen 350 en 600 fr. Schelvis kreeg minder goede prijzen en werd verkocht tussen 11 en 15 fr. per kg. Voor totten was de belangstelling minder groot, gezien de prijs terugviel van 9 naar 5,80 fr. Haai was eveneens goedkoper, 15 fr. was hier de topprijs. De opbrengst van de O.228 was dinsdag uiteindelijk amper bevredigend.

## ZEER WEINIG KANAALVIS

Nadat de vorige weken na zeer grote reizen heel grote vangsten van de Noord aangevoerd werden en dat die noordschepen flinke resultaten boekten, zijn verschillende van die kanaalschepen opnieuw naar de Noord gaan vissen. Zelfs schepen die vorige week nog met een kanaalvangst op de markt waren, zorgden nu reeds voor gul. Meteen was de kanaal aanvoer gering. Ze bedroeg amper 220 b. vis en 5.100 kg. tong. Inderdaad, de twee kanaalschepen moesten het dan nog in de eer-

ste plaats van tong en veel minder van hun bijvangst vis hebben. Die bijvangst bestond overigens uit dure soorten als keilrog, heek, platvis, staart en tarbot. Keilrog kreeg rond de 25 fr. per kg., terwijl heek deze week nog wat duurder werd en reeds tot 58 fr. haalde. De kleinste sortering is nu al tot bij de 30 fr. gestegen. Staartvis was hier wel iets duurder dan de IJslandse soort en kreeg tot 62 fr. Voor tarbot werd van 65 naar 100 fr. gegeven en platvis noteerde van 10 naar 18 fr.

De tongenvangsten waren minder duur dan die van de bokkenvisseren. Lappen noteerden rond de 63 fr., grote tong kreeg rond de 60 fr. en driekwartsortering moest het doen met 61 fr. per kg. Blok-tong bleef ook nu de duurste soort, ook de schone kreeg tot bij de 70 fr. Voor kleine tong kreeg 64 fr. en kleine tong zakte onder de 50 fr. per kg.

## GUL EN HAAI VAN DE NOORD

Goed visweer en weer meer schepen naar de visgronden van de Noord met in totaal 3.500 naar 6.000 bennen. Zeer korte reizen en dus over het algemeen uitstekende kwaliteit. Maandag was voor deze soorten, zoals voor vele andere, de beste verkoopdag. De grote gullen kregen toen regelmatig tot 700 fr., nadien tot 550 fr. Middenslagsortering viel dinsdag terug naar 450 fr. en kleine sortering zakte dinsdag eveneens van 480 naar 380 fr. en later zelfs 330 fr. per ben. De kleine sortering die beneden wordt verkocht kende wel de sterkste daling en kreeg in plaats van 430 fr. op zeker ogenblik nog slechts 290 fr. per ben. Voor hen die maandag verkochten, was het dus zeer goed, voor hen die dinsdag verkochten was het minder goed en woensdag viel het helemaal tegen. Kabeljauw hebben we hier zoals gewoonlijk zeer weinig gezien. De prijs steeg tot 21 fr. voor de schaarse grote kabeljauw. Steenschol was zeer duur, de grote sortering benaderde zelfs de 40 fr. per kgr. middelsortering kreeg

(Vervolg blz. 11)



**Doet zoals deze gelukkige reder. Schenk Uw vertrouwen aan de Scheepswerven van LANGERBRUGGE**

Rodenhuize Gent 2  
Tel. (09) 78 04 01

**Voortdurend schepen in aanbouw**

# MARKTOVERZICHT TE ZEEBRUGGE

## MAANDAGMARKT

Voor de eerste verkoopdag van de week waren er niet minder dan 18 vaartuigen op de markt. Bestaan uit: 3 van de Kreeftenput, 6 van de Kust, 6 van de Oost, 2 van het Westen en 1 van de Noord. De aanvoer bestond uit 10.000 kg. tongen, wat de visaanvoer betreft, bestond deze bijna uitsluitend uit platvis, gullen, zeehaai en wijting en ook wat roggevis.

Geringe aanvoer van kreeftjes: 5.690 kg. Voor de grote kreeftjes betaalde men van 1.370 à 1.690 fr., de kleine 610 à 910 fr., de hele kleine van 290 à 460 fr. Naar men kan oordelen speelde kwaliteit van het ene vaartuig naar het andere, ook een rol.

De tongprijzen bleven praktisch ongewijzigd, bij uitzondering van de kleine die iets duurder waren dan bij de voorbije week. De grote haalden van 57 à 64 fr., de middenslag van 59 à 74 fr., de kleine van 72 à 77 fr. Tout petits en slips van 64 à 55 fr. De gemiddelde prijs bedroeg 65,25 fr.

De grote tarbot kreeg van 81 à 95 fr., de middels van 68 à 73 fr., de kleine sortering en de varia van 33 à 55 fr.

Kabeljauw en grote gullen gingen van 19 à 24 fr., het 2de en het 3de slag gul van 10 à 15 fr., de kleinste sortering van 7 à 10 fr.

Wijting waarvan de aanvoer ook niet te groot was, noteerden voor de grote van 8 à 9 fr., de kleine van 7 à 8,50 fr.

Zeehaai kende sukses en kreeg dan ook hoge prijzen. Voor de grote van 13 à 15 fr., de kleinere van 10 à 15 fr.

Ruime aanvoer van platvis, geen te hoge prijzen. De grote soorten gingen van 9 à 13 fr., het 3de slag van 9 à 12 fr., deelvis en meiers van 3 à 7 fr.

Soldaattjes en robaard werden ook vlot verkocht, aan prijzen die gingen van 14 à 16 fr.

Steeschol van 25 à 33 fr. volgens sortering. Weinig of geen roggevis. Voor de grote soorten betaalde men van 13 à 17 fr., het middenslag van 10 à 16 fr., voor de halve-mans en katrog van 6 à 11 fr.

De opbrengsten: van 75.830 fr. voor de Z.430 tot 113.340 fr. voor Z.437 van de Kreeftenput. Van 46.240 fr. voor Z.469 tot 72.140 fr. voor Z.283 van de Kust. Van 56.390 fr. voor Z.442 tot 113.710 fr. voor de Z.496 van de Oost, Z.574 141.780 fr. van de West.

## DINSDAGMARKT

De aanvoer was kleiner dan de vorige verkoopdag. Van de 12 vaartuigen waren er 2 van de Kreeftenput, de overige van de Kust en de West. De tongaanvoer bestond uit 10.160 kg. De vis bestond uit ruim veel platvis. Minder gul dan de vorige dag. Ook schaarse aanvoer van andere soorten. De tongprijzen schommelden van het ene vaartuig naar het andere. Kwaliteit speelt ook hier de rol. Voor de grote soorten was de prijs van 48 à 60 fr., voor de middenslagsortering van 51 à 64 fr., de schone kleine en de kleinere van 60 à 78 fr. TP en slips van 47 à 68 fr. De gemiddelde prijs bedroeg 61,01 fr.

De tarbot- en grietsoorten bleven konstant in prijs, alsook eerder de steenschol, waarvan de aanvoer eerder gering blijft.

Ronde vissoorten zoals kabeljauw en grote gullen waren de prijzen praktisch dezelfde als bij de voorbije verkoopdag. Voor de voorkeuze

en kleine gullen bleef de prijs ook konstant. Wijting ging ook iets naar beneden. Voor de grote van 6 à 8 fr., de kleine van 5 à 7 fr.

Voldoende platvisaanvoer, doch lichte prijschommelingen. De grote soorten noteerden van 8 à 12 fr., het 3de slag van 7 à 10 fr., deelvis en meiers van 4 à 8 fr.

Weinig rog als daags voordien, geen te hoge prijzen doch nog renderend. Voor de grote van 14 à 18 fr., de kleine soorten van 8 à 11 fr.

Roodbaard, knorhaan, zeehaai en zeehond waren schaars en haalden dezelfde prijs als bij de vorige verkoopdag. Minder vaartuigen dan in het verleden van de Kreeftenput.

De aanvoer bedroeg amper 3.600 kg. De prijzen waren de volgende: voor de grote van 1.360 à 1.690 fr., de kleinere van 730 à 760 fr., de hele kleine van 580 à 610 fr.

De besommingen schommelden van 128.480 fr. voor Z.422 tot 154.210 fr. voor de Z.569 van de Kreeftenput. Van de Kust, Z.112, 77.170 fr. tot 103.850 fr. voor Z.590. Van de Oost 104.840 fr. voor Z.421 tot 155.590 fr. voor Z.562.

## WOENSDAGMARKT

Een 20-tal vaartuigen waren aan de markt. De aanvoer bestond grotendeels uit tongen, platvis en gullen. Weinig roggevis, wijting en andere soorten. Weinig kreeftjes, 880 kg. De grote gingen 1.450 fr., de kleine van 790 à 850 fr.

De 13.550 kg. tongsoorten waren in prijs gedaald bij de vorige marktdagen. De prijzen schommelden ook bij het ene naar het andere vaartuig. Kwaliteit speelt ook een rol in de prijs. De grote soorten noteerden van 49 à 60 fr., de fruitongen van 55 à 64 fr. De hoogste prijzen werden betaald voor de schone kleine en de kleine van 66 à 73 fr. Tout petits en slips haalden van 49 à 59 fr. De gemiddelde prijs bedroeg 60 fr.

Zowel de tarbot- als grietsoorten waren lichtjes gestegen in prijs. De grote gingen van 85 à 90 fr., de middenslag van 58 à 65 fr., de kleine sorteringen en de varia van 40 à 56 fr. Steenschol bleef de prijs gehandhaafd. Voor de grote van 33 à 34 fr., middenslag 30 à 33 fr., de kleinere van 23 à 24 fr.

Meer gul dan de voorbije dagen. Voor kabeljauw en grote gullen schommelde de prijs van 16 à 26 fr., het 2de en het 3de slag van 9 à 15 fr., voorkeuze en kleine gullen waren wat gedaald tegenover dinsdag in prijs en noteerden van 5 à 8 fr.

Wijting ook minder in prijs. Voor de grote van 6 à 7 fr., de kleine van 4 à 5,50 fr.

Ook marktinzinking voor de platvis. De grote en het middenslag haalden van 8 à 12 fr., deelvis en meiers van 3,90 à 7,50 fr.

Zeehaai, zeehonden, roodbaards en Engelse soldaten bleven de prijzen stabiel zoals bij de vorige marktdagen.

Voor roggevis bleef de prijs ook dezelfde als voordien.

Besommingen: van de Noord Z.582 voor 78.500 fr. Van 69.970 fr. voor de Z.507 tot 141.730 fr. voor Z.549 van de Kust.

## REDERSCENTRALE OOSTKUST

Het bureel van de Rederscentrale Oostende (Dhr. Frank Vanhulle) werd overgebracht naar het Bestuursgebouw van de vismijn (oud bureel «Hand in Hand»).

## OOSTENDSE MARKT

(Vervolg van blz. 10)

ruim 25 fr. en kleine sortering haalde regelmatig 23 fr. per kg. Roggen deden het ook in dalende lijn, met maandag ook hiervoor de beste prijzen. Voor haai begon het dinsdag tegen te gaan; nadat maandag regelmatig tot 680 en zelfs 700 fr. werd gegeven, viel de prijs op de tweede verkoopdag terug naar 580 fr. per ben.

Al was het dan over het algemeen minder gunstig dan verleden week, de meeste resultaten bleven wel renderend.

## TONG VAN DE WITTE BANK

Een paar witte bankers zorgden voor 30 b. vis en 6.800 kg. tong. Praktisch geen vis dus maar wel een flinke en een minder ruime tongvangst.

Dinsdag zelfs meer dan 5.000 kg. voor één schip. De gemiddelde prijs lag wel aan de middelmatige kant maar dit dan omdat de vangst voor drievierden uit kleine en heel kleine sortering bestond. Die beide soorten bleven onder de 50 fr. per kg., terwijl voor kleine tong slechts rond de 63 fr. werd betaald. Bloktong noteerde 72 fr. maar driekwart, grote tong en lappen, kregen maar tussen 62 en 68 fr. Een flink resultaat toch voor de Z.38 die het tot 297.000 fr. bracht na een reis van 11 dagen.

## MOOIE WESTVANGSTEN

Ondanks het goede weer niet zoveel westschepen als verwacht. Maandag zes en dinsdag nog eens vijf. Enkele zeer ruime vangsten op de maandagmarkt met als grootste vangst die van de O.214. Dit vaartuig lukte ook een flinke opbrengst: 240.000 fr. vooral dank zij de ruime partij haai en de redelijke vangst rog die werd gelost. De meeste westschepen moesten het trouwens van die soorten hebben behalve een paar die het met nog meer variatie deden en naast de voorname soorten ook nog gul, zonnvis, heek, rode knorhaan en staartvis aanvoerden. Zonnevis, opnieuw schaars dan verleden week, kreeg van 17 naar 33 fr. volgens de grootte. Roggen waren wel iets duurder dan van het kanaal en grote rog haalde sporadisch tot 21 fr. Rode knorhaan was weer erg schaars. De prijs steeb aanzienlijk, zodat de grote soort weer tot 25 fr. opliep. Ook voor deze schepen dus doorgaans flinke resultaten.

## JAARMIS

Ter nagedachtenis van reder Gonzales Emiel, gewezen reder van de O.327 "Yvette" zal op vrijdag a.s. te 10 uur in de Sint Petrus & Pauluskerk te Oostende een jaarmis opgedragen worden.



**ACCUMULATOREN  
NICKEL - CADMIUM**  
van hoogstaande kwaliteit

vervaardigd in Zweden

**VERLICHTINGSBATTERIJEN  
STARTBATTERIJEN  
ZOEKLICHTEN VOOR VAARTUIGEN**

- draagbare lantaarns en zoeklichten
- signalisatielichten
- boeilichten
- flikkerlichten

ALLEMAAL UITGERUST MET DE BATTERIJEN



**VRAAG INLICHTINGEN BIJ  
s.v S.C.A.P.**

EDW. ANSELELAAN, OOSTENDE  
Tel. (059) 808.20

(6224V)

Datum	Vangsten	Kgr.	Fr.	Min.	Maks.	Gem.
-------	----------	------	-----	------	-------	------

### VISAANVOER TE OOSTENDE

9-9	18	450.400	5.030.360			
10-9	14	240.100	2.719.129			
11-9	8	126.700	1.275.035			
	40	817.200	9.024.524			

### GARNAALANVOER TE OOSTENDE

4-9	21	2.168	72.209	27,—	44,—	
5-9	19	2.439	83.573	27,—	48,—	
6-9	17	1.960	79.208	28,—	48,—	
7-9	22	1.897	92.498	36,—	60,—	
8-9	5	204	10.206	45,—	56,—	
9-9	20	1.894	85.921	35,—	58,—	
10-9	19	1.447	73.760	40,—	60,—	
	123	12.009	497.375			41,40

### VISAANVOER TE ZEEBRUGGE

5-9	7	18.506	516.840	27,92		
6-9	10	24.460	690.360	28,22		
9-9	18	73.961	1.480.050	20,01		
10-9	12	61.824	1.254.900	20,29		
11-9	21	74.132	1.433.050	18,90		

### TONGENAANVOER TE ZEEBRUGGE

5-9	7	3.872	269.200	69,52		
6-9	10	5.807	381.760	65,74		
9-9	18	10.006	652.570	65,25		
10-9	12	10.168	620.450	61,01		
11-9	21	13.548	814.950	60,—		

### GARNAALANVOER TE ZEEBRUGGE

4-9	30	4.819	168.201	14,—	58,—	
5-9	31	5.378	175.800	17,—	64,—	
6-9	30	5.596	191.791	14,—	62,—	
9-9	25	4.414	199.525	20,—	75,—	
10-9	26	5.341	216.338	25,—	67,—	

### KREEFTENAANVOER TE ZEEBRUGGE

5-9	2	2.180	91.490	41,96		
6-9	1	2.514	118.780	47,24		
9-9	3	5.693	179.950	31,60		
10-9	2	3.684	146.020	39,50		
11-9	1	882	37.650	42,60		

### GARNAALANVOER TE NIEUWPOORT

5-9	8	702	27.313	35,—	43,—	39,—
6-9	8	633	30.695	41,—	56,—	48,—
7-9	8	520	27.169	47,—	55,—	52,—
9-9	6	558	27.171	46,—	52,—	48,—
10-9	7	470	25.820	49,—	59,—	55,—
11-9	9	725	32.910	42,—	50,—	45,—

### VISAANVOER TE NIEUWPOORT

9-10	10	25.710	358.999			
11-9	5	12.868	218.075			

## AFVAARTEN OOSTENDSE HAVEN

#### DONDERDAG, 5 september

O.217, IJsland  
O.236, IJsland  
O.335, Noordzee  
O.284, Noord  
O.195, Noord  
O.229, Noord  
O.159, Noord  
O.175, Noord  
O.124, Noord  
O.35, Noord  
Z.499, Kanaal  
O.147, West  
N.345, West

#### VRIJDAG, 6 september

O.237, IJsland  
O.316, IJsland  
O.182, Noordzee  
O.285, Noord  
O.134, Noord  
O.15, West  
N.715, West  
N.738, West

#### ZATERDAG, 7 september

O.334, IJsland  
O.307, Noord  
O.287, Kanaal  
O.151, Kanaal

#### MAANDAG, 9 september

O.232, Noord  
O.66, Noord  
O.94, Noord  
O.141, Noord  
Z.527, Kanaal  
N.800, Oost  
O.198, Witte Bank  
O.72, Witte Bank

#### DINSDAG, 10 september

O.114, Noord  
N.185, West  
O.192, West  
O.214, West

#### WOENSDAG, 11 september

O.216, IJsland  
O.288, IJsland  
O.231, IJsland  
O.282, IJsland  
O.129, IJsland  
O.250, IJsland  
O.312, Noord  
O.249, Noord  
O.274, Noord  
O.204, Noord  
O.156, West  
N.829, West  
O.142, West  
O.267, West

## IJSLANDSE AANVOER TE OOSTENDE

	9-9-1968	10-9-1968	11-9-1968
Grote schelvis ...	22,—	.....	24.30—
Middelmatige schelvis ...	13.—15.80	.....	.....
Kleine schelvis ...	3.60-10.40	.....	.....
Kabeljauw ...	6.60-12.60	11.—	12.60-13.80
Gullen ...	5.— 7.80	4.40- 9.80	5.20-10.—
Wijting ...	8.40-11.80	.....	7.60—
Schaat ...	10.80-23.60	20.—	10.60—
Zeebaars ...	6.20-12.20	4.—11.—	6.40-10.—
Leng ...	6.—11.40	7.30-12.60	8.—11.—
Schartong ...	8.—14.—	.....	14.60—
Heilbot ...	35.10-65.20	49.80-70.—	51.20-62.50
Koolvis ...	6.—11.40	5.— 8.—	6.— 9.—
Hondstong ...	7.20-16.—	.....	15.80—
Zeeewolf ...	7.60-13.40	12.20—	5.40-13.—
Platen ...	.....	.....	.....

### 1. OOSTENDE

#### MAANDAG 9-9-1968

IJSLAND					
O.288	18	1900	300	805.809	
O.129	17	600	600	389.621	
O.282	17	700	400	453.640	
O.231	16	680	—	398.120	
O.250	16	600	—	344.880	
O.216	17	1300	—	578.280	

#### NOORD

O.114	10	600	—	265.960	
O.249	8	360	—	183.940	
O.204	8	450	—	241.110	
O.274	8	580	—	274.480	
O.312	7	300	—	151.500	

#### KANAAL

O.174	16	100	2000	223.150	
-------	----	-----	------	---------	--

#### WEST

N.185	7	100	—	67.480	
O.142	6	80	—	59.540	
O.214	8	300	—	240.980	
O.192	6	160	—	112.990	
O.119	6	100	—	93.870	
O.267	6	20	500	60.530	

#### DINSDAG 10-9-1968

IJSLAND					
O. 81	18	1560	—	556.694	

#### NOORDZEE

O.228	16	450	—	235.080	
-------	----	-----	---	---------	--

#### KANAAL

Z.502	16	100	3000	302.060	
-------	----	-----	------	---------	--

#### WITTE BANK

Z. 38	15	10	5100	297.875	
-------	----	----	------	---------	--

#### NOORD

O.128	8	330	—	143.680	
O. 29	10	480	—	216.650	
O. 26	12	320	—	149.780	
Z.543	6	380	—	175.300	
O.309	9	450	—	184.480	

#### WEST

O.156	5	100	—	62.270	
O.172	8	150	—	117.910	
O. 69	6	120	—	97.470	
O.147	5	90	—	45.140	
N.722	4	90	—	59.680	

#### WOENSDAG 10-9-1968

IJSLAND					
O.224	13	750	—	281.320	

#### NOORD

O.369	6	520	—	223.650	
O.229	6	450	—	192.410	
O.132	3	120	—	65.120	
O.268	8	250	—	113.130	
O.284	6	300	—	164.770	

#### WITTE BANK

Z. 34	10	20	1700	131.540	
-------	----	----	------	---------	--

#### OOST

Z.509	6	100	500	76.180	
-------	---	-----	-----	--------	--

### AANVOER PER SCHIP TE ZEEBRUGGE

#### DONDERDAG 5-9-1968

Z.589	8	800	75	105.950	
Z.405	5	300	10	45.910	
Z.407	10	400	115	148.980	
Z.419	4	300	15	51.880	
Z.482	6	400	80	97.830	
Z.577	3	500	15	49.390	
Z. 25	1	100	10	16.900	

#### VRIJDAG 6-9-1968

Z.201	6	—	70	60.800	
Z.402	7	250	110	172.980	
Z.176	5	1200	50	100.930	
Z.503	5	300	30	47.980	
Z.411	3	300	15	25.940	
Z.596	5	800	40	106.040	
Z.431	—	—	—	64.940	
Z.587	—	—	—	12.580	
Z.547	—	—	—	71.170	
Z.556	—	—	—	27.000	

#### MAANDAG 9-9-1968

Z.283	8	450	55	72.140	
Z.469	4	500	20	46.240	
Z.257	4	400	15	45.630	
Z.593	3	250	20	38.920	
Z.417	5	—	30	39.980	
Z.442	5	600	25	56.390	
Z.484	8	800	90	108.180	
Z.516	7	700	40	87.040	
Z.560	7	—	75	74.770	
Z.496	7	1000	70	113.710	
Z.430	8	100	70	75.830	
Z.599	6	—	130	117.930	
Z.564	6	400	80	101.980	
Z.420	7	500	50	63.560	
Z.437	8	250	90	113.340	
Z.575	7	500	60	106.370	
Z.424	6	400	50	76.260	
Z.574	10	700	120	141.780	

#### DINSDAG 10-9-1968

Z.569	9	500	100	154.210	
Z.186	9	200	80	55.690	
Z.422	10	100	70	128.480	
Z.112	10	600	60	77.170	
Z.445	7	400	50	58.230	
Z.415	10	150	100	98.820	
Z.562	10	1300	150	155.	

# VERGELIJKENDE TABEL DER VISPRIJZEN IN DE VISMIJNEN DER KUST

	Oostende		Zeebrugge		Oostende		Zeebrugge		Oostende		Zeebrugge		Nieuwpoort	
	9-9-1968	9-9-1968	10-9-1968	10-9-1968	11-9-1968	11-9-1968	9-9-1968	11-9-1968	9-9-1968	11-9-1968	9-9-1968	11-9-1968	9-9-1968	11-9-1968
Tong groot (1 à 2 st/kg)	36.10-70.—	57.—64.—	57.40-62.—	48.—60.—	57.—65.—	49.—60.—	60.—	62.—65.—	60.—	62.—65.—	60.—	62.—65.—	60.—	62.—65.—
bloks (3 st/kg)	60.70-68.20	59.—64.—	65.40-68.—	51.—64.—	64.20-69.—	55.—64.—	73.—	70.—	73.—	70.—	73.—	70.—	73.—	70.—
schone kleine (5 st/kg)	72.30-80.—	66.—74.—	67.60-74.20	60.—75.—	70.20-76.—	66.—73.—	76.—78.—	81.—84.—	76.—78.—	81.—84.—	76.—78.—	81.—84.—	76.—78.—	81.—84.—
fruits (4 st/kg)	69.90-80.—	72.—77.—	63.—67.20	59.—78.—	67.—70.20	68.—71.—	76.—78.—	83.—85.—	76.—78.—	83.—85.—	76.—78.—	83.—85.—	76.—78.—	83.—85.—
kleine (6 st/kg)	59.80-69.60	60.—64.—	47.—55.20	53.—68.—	48.—54.80	54.—59.—	66.—63.—	61.—64.—	66.—63.—	61.—64.—	66.—63.—	61.—64.—	66.—63.—	61.—64.—
slips (alleen zeebr.)	.....	55.—57.—	.....	47.—56.—	.....	49.—51.—	.....	.....	.....	.....	.....	.....	.....	.....
Tarbot groot (1-2-3)	85.—102.8	81.—95.—	89.20-105.0	81.—87.—	102.6-113.2	85.—90.—	100.0—	100.0—	100.0—	100.0—	100.0—	100.0—	100.0—	100.0—
middel (1-2-3)	79.—83.20	68.—73.—	61.80—	58.—63.—	71.—20.—	58.—65.—	80.—	80.—	80.—	80.—	80.—	80.—	80.—	80.—
klein (1-2-3)	.....	33.—54.—	.....	31.—53.—	50.80—	30.—47.—	60.—	60.—	60.—	60.—	60.—	60.—	60.—	60.—
Griet groot (1-2-3)	.....	50.—55.—	.....	46.—53.—	.....	45.—56.—	45.—	57.—	45.—	57.—	45.—	57.—	45.—	57.—
middel (1-2-3)	.....	31.—47.—	.....	39.—45.—	.....	40.—44.—	.....	.....	.....	.....	.....	.....	.....	.....
klein (1-2-3)	.....	.....	.....	.....	.....	.....	.....	.....	.....	.....	.....	.....	.....	.....
Schol (plad.) (1-2-3)	12.60-14.20	11.—13.—	11.40-16.20	8.—12.—	7.40-15.—	8.—11.—	15.—	18.—	15.—	18.—	15.—	18.—	15.—	18.—
Gr. iek (1-2-3)	14.60-18.—	9.—11.—	12.40-15.40	7.—10.—	9.60-16.80	8.—12.—	14.—18.—	21.—	14.—18.—	21.—	14.—18.—	21.—	14.—18.—	21.—
kl. iek (middenplad) (1)	18.60—	9.—12.—	12.30-15.—	8.—10.—	10.80-18.—	8.—11.—	3.—8.—	14.—20.—	3.—8.—	14.—20.—	3.—8.—	14.—20.—	3.—8.—	14.—20.—
Iek 3e sl. (deelvis) (1-2)	19.20—	6.—7.—	13.60-16.—	6.—8.—	11.60-16.20	6.50-7.50	.....	.....	.....	.....	.....	.....	.....	.....
platjes (meyres) (1-2)	8.—9.40	3.—4.—	4.—9.40	4.—5.—	3.40-8.—	3.90-5.—	.....	.....	.....	.....	.....	.....	.....	.....
Schelvvis groot (1-2))	.....	.....	.....	.....	.....	.....	.....	.....	.....	.....	.....	.....	.....	.....
klein (1-2)	15.40—	.....	13.80-14.80	.....	.....	.....	.....	.....	.....	.....	.....	.....	.....	.....
middel (1)	11.20—	.....	5.80-11.40	.....	7.20-13.—	.....	.....	.....	.....	.....	.....	.....	.....	.....
Heek groot (1)	.....	.....	50.60-59.80	.....	.....	.....	.....	.....	.....	.....	.....	.....	.....	.....
Middel (1)	44.80—	.....	41.80—	.....	.....	.....	.....	.....	.....	.....	.....	.....	.....	.....
klein (1)	20.—	.....	8.—28.60	.....	.....	.....	.....	.....	.....	.....	.....	.....	.....	.....
Rog (1)	12.20-20.20	15.—17.—	8.80-19.—	.....	.....	.....	.....	.....	.....	.....	.....	.....	.....	.....
Keilrog (1-2-3)	22.20-30.20	.....	18.—25.—	.....	.....	.....	.....	.....	.....	.....	.....	.....	.....	.....
Rog (2-3)	.....	.....	.....	.....	.....	.....	.....	.....	.....	.....	.....	.....	.....	.....
Tilten (2-3)	.....	13.—15.—	.....	14.—16.—	.....	14.—15.—	.....	.....	.....	.....	.....	.....	.....	.....
Scherpstaart (2-3)	.....	10.—16.—	.....	12.—16.—	.....	14.—19.—	.....	.....	.....	.....	.....	.....	.....	.....
Halve mans (2-3)	.....	8.—10.—	.....	12.—14.—	.....	12.—13.50	.....	.....	.....	.....	.....	.....	.....	.....
Teelt (2)	.....	7.—11.—	.....	10.—11.—	.....	11.—12.—	.....	.....	.....	.....	.....	.....	.....	.....
Katrog (2)	.....	6.—9.—	.....	8.—10.—	.....	9.—10.—	.....	.....	.....	.....	.....	.....	.....	.....
Kabeljauw (1-2-3)	11.60-22.60	21.—24.—	10.80-21.40	23.—26.—	12.—23.40	24.—26.—	22.—	28.—25.—	22.—	28.—25.—	22.—	28.—25.—	22.—	28.—25.—
Gul groot (1-2-3)	5.40-15.40	10.—19.—	4.20-13.20	10.—20.—	5.—16.—	9.—19.—	18.—10.—	18.—10.—	18.—10.—	18.—10.—	18.—10.—	18.—10.—	18.—10.—	18.—10.—
Gul klein (2)	.....	7.—10.—	.....	7.—11.—	.....	5.—8.—	.....	.....	.....	.....	.....	.....	.....	.....
Hozemondhamme (1)	42.40-54.20	.....	39.20-61.—	.....	.....	.....	.....	.....	.....	.....	.....	.....	.....	.....
Wijting groot (1-2-3)	6.80-11.—	7.—9.—	9.80-14.20	6.—8.—	11.30-15.—	6.—7.—	10.—9.—	10.—	10.—9.—	10.—	10.—	10.—	10.—9.—	10.—
klein (1-2-3)	.....	7.—8.50	.....	5.—7.—	.....	4.—5.50	6.—5.—	8.—	6.—5.—	8.—	6.—5.—	8.—	6.—5.—	8.—
Schar (1-2-3)	5.—9.10	.....	4.—11.60	8.—10.—	3.20-8.20	6.—9.—	12.—8.—	17.—15.—	12.—8.—	17.—15.—	12.—8.—	17.—15.—	12.—8.—	17.—15.—
Stenschol (1-2)	21.20-32.20	.....	15.40-40.—	.....	26.80-38.50	.....	.....	.....	.....	.....	.....	.....	.....	.....
Zeehaai (1-3)	8.50-14.—	10.—15.—	6.80-14.20	12.—14.—	7.40-12.30	12.—15.—	13.—10.—	10.—9.—	13.—10.—	10.—9.—	13.—10.—	10.—9.—	13.—10.—	10.—9.—
Hondshaai (1)	7.60—	.....	7.80-11.20	.....	.....	.....	.....	.....	.....	.....	.....	.....	.....	.....
Doornhaai (2)	.....	.....	.....	.....	.....	.....	.....	.....	.....	.....	.....	.....	.....	.....
Pieterman (1-2-3)	.....	.....	.....	.....	.....	.....	.....	.....	.....	.....	.....	.....	.....	.....
Makreel (1)	.....	.....	6.—7.60	.....	.....	.....	.....	.....	.....	.....	.....	.....	.....	.....
Horsmakreel (1)	.....	.....	2.80-7.—	.....	.....	.....	.....	.....	.....	.....	.....	.....	.....	.....
Zeekeeft (1)	.....	.....	.....	.....	.....	.....	.....	.....	.....	.....	.....	.....	.....	.....
Schaat (1)	.....	.....	.....	.....	.....	.....	.....	.....	.....	.....	.....	.....	.....	.....
Zeebaars (klipvis) (1)	.....	.....	.....	.....	.....	.....	.....	.....	.....	.....	.....	.....	.....	.....
Lom (1)	.....	.....	.....	.....	.....	.....	.....	.....	.....	.....	.....	.....	.....	.....
Kongeraal (1-2)	.....	.....	9.—12.30	.....	.....	.....	.....	.....	.....	.....	.....	.....	.....	.....
Leng (1-2)	.....	.....	.....	.....	.....	.....	.....	.....	.....	.....	.....	.....	.....	.....
Schartong (1)	.....	.....	14.40-22.80	.....	.....	.....	.....	.....	.....	.....	.....	.....	.....	.....
Stenschol (2)	.....	25.—33.—	.....	22.—34.—	.....	23.—34.—	.....	.....	.....	.....	.....	.....	.....	.....
Volle haring (1)	.....	.....	.....	.....	.....	.....	.....	.....	.....	.....	.....	.....	.....	.....
IJle haring (1)	.....	.....	.....	.....	.....	.....	.....	.....	.....	.....	.....	.....	.....	.....
Haringshaai (1)	.....	.....	.....	.....	.....	.....	.....	.....	.....	.....	.....	.....	.....	.....
Steenholk (1)	4.80—	.....	2.80-3.—	.....	.....	.....	.....	.....	.....	.....	.....	.....	.....	.....
Heilbot (1)	.....	.....	52.20-65.50	.....	.....	.....	.....	.....	.....	.....	.....	.....	.....	.....
Koolvis (1-2)	.....	.....	9.40-10.—	.....	.....	.....	.....	.....	.....	.....	.....	.....	.....	.....
Steur (1)	.....	.....	.....	.....	.....	.....	.....	.....	.....	.....	.....	.....	.....	.....
Zeevolf (1)	.....	.....	.....	.....	.....	.....	.....	.....	.....	.....	.....	.....	.....	.....
Pollak (1)	.....	.....	7.60-16.—	.....	.....	.....	.....	.....	.....	.....	.....	.....	.....	.....
Zonnevis (1)	30.—	.....	17.10-33.—	.....	.....	.....	.....	.....	.....	.....	.....	.....	.....	.....
Koningsvis (1)	.....	.....	52.—55.30	.....	.....	.....	.....	.....	.....	.....	.....	.....	.....	.....
Vlaswijting (2)	.....	.....	.....	.....	.....	.....	.....	.....	.....	.....	.....	.....	.....	.....
Zeeduivel (2)	.....	.....	.....	.....	.....	.....	.....	.....	.....	.....	.....	.....	.....	.....
Schotse schol (2)	.....	.....	.....	.....	.....	.....	.....	.....	.....	.....	.....	.....	.....	.....
Zeehond (2-3)	.....	.....	.....	7.—8.—	.....	10.—12.—	12.—	13.—	12.—	13.—	12.—	13.—	12.—	13.—
Bot (3)	.....	.....	.....	.....	.....	.....	.....	.....	.....	.....	.....	.....	.....	.....
R. Poon Roob (1-2-3)	6.50—	14.—16.—	11.60—	10.—13.—	.....	14.—15.—	15.—	.....	15.—	.....	15.—	.....	15.—	.....
G Poon (Knorh.) (1-2-3)	5.40—	.....	3.60-6.—	.....	.....	6.—9.—	3.—8.—	6.—	6.—9.—	3.—8.—	6.—	6.—	6.—9.—	3.—8.—
Rode knorhaan (1-2)	10.60-25.60	.....	6.60-25.80	.....	.....	13.—15.—	.....	.....	.....	.....	.....	.....	.....	.....

LEEST „HET VISSERIJBLAD“

## AANVOER PER SCHIP TE NIEUWPOORT

MAANDAG 9-9-1968

N.807	21.078	N.703	52.332
N.761	65.687	N. 36	30.355
N.470	40.490	N.750	15.815
N.734	35.860	N. 7	32.694
N.732	35.078	N.740	29.610

Deze vaartuigen hadden samen 400 bennen vis, met 1.500 kg tongen. De prijzen van de tongen 60 tot 73 fr. voor de grootste en 78 tot 63 voor de fruittongen en kleine. De kleinste soorten kregen een lichte prijsdaling op het laatst van de markt! De gullen waren terug in trek. Waar de grote op de grond van 900 tot 600 fr. kregen. gingen de filégullen weg aan 400 en zelfs tot 500 fr. de ben. Platvis kreeg 600 fr. voor de grote, en tot 830 fr. voor de «drielingen». Kleine platvis vond afzet aan 400 fr tot 150 fr. De versheid speelde daar de grote rol in!

Roggen: moers 650 tot 750 fr en 550 fr. voor de tilten! Prijs welke stabiel bleef! Haaien: de grote speerhaaien 670 fr voor de grootste en 500 tot 570 fr voor de tweede soort. In het algemeen mag gezegd worden een vaste markt met middelmatige prijzen!

WOENSDAG 11-9-1968

N.737	32.570	N. 93	62.015
N.728	33.340	N.788	10.400
N.762	79.750		

Slechts 5 vaartuigen op de markt doch alle vis was van prima kwaliteit en werd in een woord gezegd duur verkocht.

De tongen 62 tot 70 fr voor de grote. De 4de en 5de 81 tot 85 fr en 63 fr voor de kleine. De rare vis was duur: tarbot 100 fr en zelfs 60 fr voor de grieten! Kabeljauw kreeg 1400 fr de ben. gullen 900 tot 550 voor de filésorten. Roggen kregen tevens hoge prijzen zelfs tot 970 fr voor de moers. De haaien vielen iets minder uit en kregen slechts 450 fr gemiddeld de ben Platvis was heel duur: 870 fr. de ben voor de grote, 1.050 fr voor de drielingen. Zelfs de kleine platvis haalde 670 fr. en het laatste vaartuig kreeg zelfs 990 fr. de ben, wat als heel duur mag bestempeld

## VERWACHTINGEN

MAANDAG 16-9-1968

IJsland 0.324 met 300 ben kabeljauw en gul, 50 leng, 80 koolvis, 15 heilbot en staart, 25 schullen en 50 kreeften — 0.331 met 160 ben kabeljauw en gul, 260 koolvis, 70 leng 70 gutvis, 10 staart en heilbot, 70 bonen, 10 varia, 5 kreeft — 0.80 met 1850 bonen, 175 leng, 80 koolvis, 20 varia — 0.202  
Kanaal 0.118 — 0.122  
Noord 0.247 — 0.160 — 0.127 — 0.243 — 0.159 — 0.35.  
West 0.148 — N.765 — N.719 — 0.27 — 0.152 — N.715.

DINSDAG 17-9-1968

IJsland . Z.418.  
Kanaal : 0.275.  
Noord 0.134 — 0.307.  
West N.738 — 0.15 — 0.142 — 0.147 — N.815.

WOENSDAG 18-9-1968

Kanaal 0.160 — 0.181 — Z.499  
Noordzee 0.182 (vermoedelijk).  
Noord . 0.66.  
West 0.192 — 0.214 — 0.267 — 0.156 — N.819 — N.763 — N.762.

## AFWASMACHINE TE ZEEBRUGGE EN WAT NOG ?

Men schrijft ons :

Dat men in de vismijn te Zeebrugge vooral aan perspubliciteit doet is vorige week weeral gebleken voor een eenvoudige wasmachine

Sedert twee jaar heeft de firma Lenaers te Oostende een dergelijke mar'en-wasmachine in gebruik Dat hij 10 cm. groter of kleiner is, komt er niet op aan, als hij maar de in gebruik zijnde visbennen ontsmet, zoals het te Oostende gedaan wordt.

Het is niet de Brugse firma Metason die dergelijke machine levert, maar Inoxubel te Stavelot die ten andere over voortreffelijk materiaal beschikt.

Of daarvoor ook al de televisie moet bijgeroepen worden is vergekomen en bewijst dat deze in België niet veel interessants te televiseren heeft.

Arme geestesgesteldheid!

Wat zal er nog allemaal te Zeebrugge beter zijn dan te Oostende of Nieuwpoort?

De vis is er beter zelfs deze die van IJsland daar nu wordt verkocht, zonder de minste officiële keuring, het lossen geschiedt er beter in zoverre dat buitenlandse firma's weigeren nog Zeebrugse tongenzendingen te aanvaarden, zo de tongen er niet beter gesorteerd worden.

Dit is zo waar, dat moest uitgeplakt worden dat de tongen beter moeten gesorteerd.

Verder blijft de sluikehandel er weelderig tieren en kopen bepaalde groothandelaars nog steeds 20 à 25 t.h. van hun fijne vis buiten de mijn onder het kranig toezicht van de vismijndirectie die zeer streng optreedt om ze aldus aan te sporen elders te gaan kopen

Deze vismijn wordt immers gebruikt om er de meeste onregelmatigheden oogluikend te zien geschieden met het enig doel: het vijfjarenplan: «groter verkoop» te doen gelukken

En ondertussen komen reders en vissers er bedrogen uit aan honderd per uur

En zo zouden we nog meer kunnen vertellen want niet de reders noch vissers dienen gelaakt, maar sommige visgrootshandelaars die gan de vishandel naar de vaanties helpen met allerlei zaken om er van te walgen.

Dat weze gezegd van «Een Zeebrugse Visgrootshandelaar»

## ONGURE PRAKTIJKEN IN DE VISMIJN VAN OOSTENDE

Een visgrootshandelaar gaat voort met het verrichten van zeer schadelijke praktijken in de vismijn te Oostende.

Inderdaad, hij vindt er niet beter op akkoorden te maken met zekere IJsland-reders om hun vis en vooral rode bonen (klipvis) aan te kopen aan prijzen die 2 fr. duurder zijn dan op de normale markt. De reder met wie hij die zaakjes regelt, geeft hem daarna voor zijn aankopen 'n kredietnota van 2 fr. per kg.

Aldus hoopt die reder dat andere kopers zijn vis duurder zullen kopen en worden konkurrenten-uitvoerders belet naar het buitenland uit te voeren aan normale prijzen, waardoor zij hun kliënteel verliezen ten voordele van die ene uitvoerder. Dit heeft begrijpelijk bij andere reders en vooral bij de groothandel een geweldige reactie verwekt met als gevolg dat deze week beslist werd niet meer te zullen kopen van de reders die zich tot zulke praktijken lenen en een regelmatige marktverrichting in de war sturen.

Dergelijke praktijken hebben onvermijdelijk ook voor gevolg dat andere export-vissoorten daaronder lijden en dat ook andere reders benadeeld worden.

Verder wordt voor de export een monopolium verwekt ten voordele van één handelaar, welke zeer schadelijk is voor onze export.

Zo deze praktijken niet ophouden, zullen nog andere ernstige tegenmaatregelen volgen.

## Voornaam huwelijk

Zaterdag had te Merelbeke (Gent) het huwelijk plaats van Mej. Diane Drory met de jonge heer Jean van der Haegen, licentiaat en Econ. en Financ. Wetenschappen. Mej. Diane Drory is de dochter van de heer Drory, afgevaardigde-beheerder van A.B.C.-motorenfabrieken te Gent.

Ons blad biedt aan Mevrouw en de heer Drory en het jonge paar zijn beste gelukwensen aan.

## KONFERENTIE OVER DE VISSERSHAVENS EN DE

### MARKTORGANISATIE

Te Bremen wordt van 23 tot 28 september a.s. door de F.A.O. een conferentie belegd welke zal handelen over de vissershavens en de marktorganisatie in het algemeen.

Ons land zal daarop officieel vertegenwoordigd zijn.

Ook de stad Oostende (Vismijndirectie) en het Proefstation voor de Zeevisserij zullen op deze conferentie zijn vertegenwoordigd.

Er is tevens een ganse dag voorzien om de havens van Bremerhaven en Cuxhaven te bezoeken.

Deze Konferentie is vooral belegd op verzoek van de ontwikkelingslanden

## Algemene vergadering voor de sprotvangers

We zijn bijna weer zover.

Het sprotseizoen is in aantocht.

Zoals bekend werd het seizoen vorig jaar ingezet op 15 oktober. Vermoedelijk wordt ook dit jaar half oktober de jacht opnieuw ingezet op het lokkende zilvervisje.

Met het oog op het bepalen van de aanvangsdatum en op het vastleggen van de sprotopvangregeling zal op zaterdag 21 september e.k. te 18 uur (zes uur 's avonds) een algemene vergadering worden gehouden in de vergaderzaal van het Hotel de Venise, Kapellestraat 99, Oostende.

Zij die vóór de overeengekomen datum op sprotvangst gaan, worden van alle opvangregeling uitgesloten.

Alle sprotvangers van Oostende, Zeebrugge en Nieuwpoort worden op deze belangrijke vergadering verwacht. Zoals telkenjare heeft de Rederscentrale reeds stappen ondernomen om van de bevoegde Franse instanties te bekomen dat de Belgische vissers op sprot en ijle haring zouden mogen vissen in de Franse territoriale wateren

### HUWELIJK

Op woensdag, 25 september a.s. wordt in de parochiekerk van St. Antonius Abt te Heist a./zee het huwelijk ingezegend van Mijnheer Robert Vantorre, zoon van reder Arthur Vantorre, met Mejuffer Monique De Schepper.

Aan het jonge paar en wederzijdse ouders onze hartelijke gelukwensen.

Algemeen vertegenwoordiger voor België-Nederland

## MAB. MOTORENHANDEL ANDRIES

Krakeleweg 49, Brugge

Telefoon : 132 08

Agent te Nieuwpoort .....

Agent te Oostende .....

Agent te Zeebrugge :

pvba Scheepsmekaniek

Rederskaai 23 Tel. 544 10

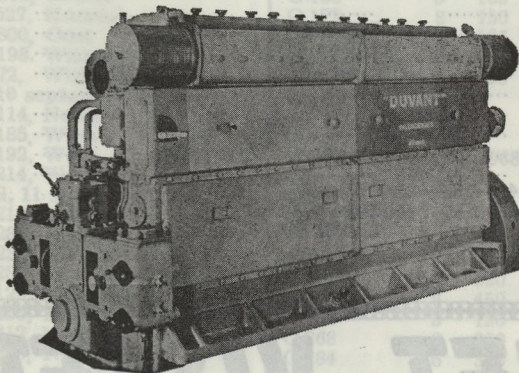

DIESEL MOTOREN DUVANT 50 PK tot 1600 PK

375 à 1500 t/m

(6217V)

# NEDERLAND

## VAN DAG TOT DAG

### IJMUIDEN

Vorige week donderdag werden door 18 vaartuigen aangevoerd: 1.185 kisten vis, 8.500 kilogram tong en 100 stuks stijve kabeljauw. Bij deze aanvoer waren 190 kisten schelvis, 335 kleine kisten schelvis, 90 wijting, 12 kleine kisten wijting, 320 gul en kabeljauw, 80 haring, 760 kleine kistjes haring, 75 makreel, 85 kleine kistjes makreel, 240 schol en 80 varia.

Prijzen in guldens, per kilogram: tarbot 6,70-6,20; grote tong 5,47-5,22; grootmiddel tong 4,66-4,32; kleinmiddel tong 5,695-26; tong één n,19-5,53; tong twee 4,59-3,90.

Per 125 kilogram: grote kabeljauw 186-146; middel kabeljauw 146-126.

Per tien stuks: grote kabeljauw 186-146; middel kabeljauw 82-76.

Per 50 kilogram: grote schelvis 43, middel schelvis 53-47; klein-middel schelvis 51-48; schelvis één 57-54; schelvis twee 40-22; kabeljauw één 62-58, kabeljauw twee 50-42, kabeljauw drie 44-37; grove schol 57-45, schol twee 50-38; schol drie 44-27; haai 88-79, poon 8-3,50, schar 27-18, wijting gestript 36-22, makreel 33-27,80, tarbot 204-134; tong-schar 104-94.

Vorige week vrijdag werden in totaal 3.400 kisten vis aangevoerd. Bij de aanvoer waren 503 kisten tong en tarbot, 1.033 schol, 34 schar, 7 haai, 922 haring, 22 makreel, 54 schelvis, 298 wijting, 501 kabeljauw en gul en 24 diversen.

Prijzen, per kilogram, in guldens: gr. tong 5,15-5,01, grm. tong 4,21-3,84, klm. tong 5,43-5,41, kl. tong I 5,97-4,92, kl. tong II 4,44-4,01, tarbot I 6,90-5,70.

Per 125 kilogram: gr. kabeljauw 204-130.

Per 50 kilogram: tarbot II 174-110, gr. en grm. schol 52-44, klm. en kl. schol I 54-42, kl. schol II 34-17, schar 28-13, verse haring 28,40-24,80, makreel 37,60, kl. schelvis II 22-12, wijting 27-19, gr. gul 61-55, mid. gul 48-41, kl. gul 44-36, kl. haai 27-25.

Besommingen in guldens: KW 193-7.760, 87-14.440, 132-12.840, 148-3.910, 72-3.020, 96-1.390, 109-1.340, 108-520, 94-980, IJM. 55-1.590, 3-1.650, VL 115-5.720.

Maandagmorgen werden door 75 vaartuigen aangevoerd: 9.700 kisten vis, 35.000 kg. tong en 940 stijve kabeljauwen. Bij de aanvoer waren: 980 kisten schelvis, 720 kleine kisten schelvis, 780 wijting, 920 k.k. wijting, 1.990 gul en kabeljauw, 1.400 koolvis, 910 haring, 2.050 k.k. haring, 680 makreel, 525 k.k. makreel, 1.650 schol, 65 tarbot en 545 varia.

Prijzen, per kg. in guldens: heilbot 8-3,70, tarbot 6,50-5,50, grote tong 5,28-5,11, grootmiddel tong 4,09-3,90, kleinmiddel tong 4,91-4,66, tong één 5,76-4,78, tong twee 4-3,31.

Per 125 kg.: grote kabeljauw 160-108, middel kabeljauw 140-98.

Per tien stuks: grote kabeljauw 152-124, middel kabeljauw 73-58.

Per stuk: kreeft 12-5.

Per 50 kg.: groot middel schelvis 46, kleinmiddel schelvis 37-33, schelvis één 34-28, schelvis twee 37-17, kabeljauw één 54-42, kabeljauw II 42-34, kabeljauw drie 36-27, koolvis één 34-27, koolvis twee 20-16, grove schol 54-42, schol twee 39-24, schol drie 30-16, schar 32-15, poon 18, haai

46, gestripte wijting 23-17, haring 45,40-14, makreel 54-13, tarbot 216-118, griet 130-114, kleine kreeft 60-48, rode poon 37-22.

Dinsdagmorgen zijn door 32 vaartuigen aangevoerd: 5.920 kisten vis, 15.000 kilogram vis en 15.000 kilogram tong. Bij de aanvoer waren 480 kisten schelvis, 340 kleine kisten schelvis, 580 wijting, 660 k.k. wijting, 1.330 gul en kabeljauw, 1.420 koolvis, 620 haring, 2.230 k.k. haring, 150 makreel, 980 k.k. makreel, 690 schol, 25 tarbot en 325 varia.

Prijzen per kg. in guldens: heilbot 7,20-7, tarbot 5,70-4,80, grote tong 5,50-5,17, grootmiddel tong 4,36-4,15, kleinmiddel tong 4,85-4,71, tong één 5,33-5,29, tong twee 9,74-3,58.

Per 125 kg.: gr. kabeljauw 148-118, middel kabeljauw 144-108, gr. koolvis 102, middel koolvis 88-70.

Per tien stuks: gr. kabeljauw 98-84, middel kabeljauw 74-50.

Per stuk: haai 158-60.

Per 50 kg.: grote schelvis 66-45, middel schelvis 56-38, kleinmiddel-schelvis 46-28, schelvis één 34-22, schelvis twee 25-17, kabeljauw één 46-39, kabeljauw twee 40-30, kabeljauw drie 34-22, koolvis één 32,25, koolvis twee 16-15, grove schol 54-42, schol twee 36-24, schol drie 33-16, schar 12-10, poon 17-7, haai 62-46, gestripte wijting 20-17, haring 27,80-14, makreel 28,40-11,80, tarbot 214-112, griet 132-112, tongschar 124.

19 vaartuigen hebben woensdagmorgen aangevoerd: 930 kisten vis en 4500 kg. tong. Bij de aanvoer waren 670 kisten haring, 500 kleine kisten haring, 200 kisten schol en 40 kisten varia.

Prijzen, per kg., in guldens: Tarbot 6,20-6, grote tong 5,69-5,48, groot middel tong 4,80-4,12, klein middel tong 5,71-5,29, tong een 5,82-5,58, tong twee 4,42-4.

Per 50 kg. kabeljauw een 77, kabeljauw twee 61-57, kabeljauw drie 56-33, grove schol 75-46, schol twee 45-34, schol drie 35-25, schar 28-22, gestripte wijting 28-25, dichte wijting 27-15, haring 25,60-22,40, makreel 22,60-18,60, tarbot 150-124.

### SCHEVENINGEN

De aanvoer bestond vorige week donderdag uit 40 kisten schelvis, 100 kisten wijting, 90 kleine kisten wijting, 100 gul en kabeljauw, 280 schol en 3.000 kilogram tong.

Maandagmorgen werden aangevoerd: 100 kisten schelvis, 350 wijting, 100 kleine kisten wijting, 600 gul en kabeljauw, 60 koolvis, 2.800 kleine kisten haring, 84 kleine kisten makreel, 600 schol en 9.000 kg. tong.

Zaterdagmorgen werden aangevoerd: 60 premiekisten schelvis, 200 wijting, 280 premiekisten wijting, 600 gul en kabeljauw, 50 haring, 1.300 p.k. haring, 155 p.k. makreel, 350 schol en 3.500 kg. tong.

De aanvoer bestond dinsdagmorgen uit 2 kisten schelvis, 5 wijting, 15 gul en kabeljauw, 60 koolvis, 140 kleine kisten haring en 800 kisten makreel.

De aanvoer bestond woensdagmorgen uit: 50 kisten schelvis, 25 kisten wijting, 90 kisten gul en kabeljauw, 310 kleine kisten haring, 200 kisten makreel, 53 kleine kisten makreel, 10 kisten schol en 70 kilogram tong.

## NEDERLAND STELT GEEN ZONES VOOR

### VISSERIJ IN

Een bij de Tweede Kamer der Staten-Generaal ingediend ontwerp van wet beoogt goedkeuring van het op 9 maart 1964 te Londen tot stand gekomen Verdrag inzake de Visserij. Na parlementaire goedkeuring kan tot ratificatie van het verdrag worden overgegaan. Als voornaamste bestanddeel van het verdrag moet het stelsel van visserijzones worden genoemd.

Gerekend vanaf de basislijn, waar vandaan de 3 mijl territoriale zee wordt gemeten, kan een visserijbinnenzone worden ingesteld van 6 mijl en hierop aansluitend een visserijbuitenzone, eveneens van 6 mijl. Indien een kuststaat is overgegaan tot het instellen van deze visserijzones, heeft zij in de zes-mijls-visserijbinnenzone het uitsluitende visserijrecht en de uitsluitende rechtsbevoegdheid ten aanzien van visserijaangelegenheden.

In de 6-12 mijls zone komt de jurisdictie in visserijaangelegenheden eveneens toe aan de kuststaat; hij is daar bevoegd de visserij te regelen en naleving van deze maatregelen met inbegrip van internationale regeling en tot instandhouding van de visstand af te dwingen.

In de visserijbuitenzone (tussen 6 en 12 mijl) zal het recht om te vissen blijvend toekomen aan vissers van de kuststaat. Ook vissers van andere verdragstaten, die de visserij in deze zone gewoonlijk hebben uitgeoefend, kunnen daar op grond hiervan visrechten verkrijgen.

Hoewel de ratificatie van het verdrag inzake de Visserij nu in het parlement aan de orde komt, betekent dit niet dat ons land thans zal overgaan tot het instellen van de visserijzones op grond van dat Verdrag.

## ZEVIBEL WIL TWEE VISSERSHAVENS

In zijn openingsrede voor de jaarvergadering van Zevibel heeft de voorzitter, de heer A.L.S. Lockfeer, verklaard, dat de concentratie van vissershavens in Zeeland niet verder dan tot twee dient te gaan en dat, wanneer Colijnsplaat straks verdwijnt, naast Breskens ook Vlissingen een goede haven en een goed geoutilleerde afslag dient te krijgen. Ook voor de handel kunnen er twee goede aanvoerhavens zijn. De Arnemuïdense vissers wensen, als ze opnieuw moeten verhuizen, dat er in Vlissingen een goede haven komt. Men dient, behalve voor de economische en de technische aspecten, vooral oog te hebben door het menselijk aspect van deze zaak. De getroffenen mogen niet vallen tussen kaai en schip van overheid en deskundigen.

Blijkens mededelingen van wethouder I Filus van Vlissingen, staat ook het gemeentebestuur op het twee-haven-standpunt. Het aantal schepen in Vlissingen zal rond de 30 liggen en dat is een acceptabele zaak om tot de inrichting van een behoorlijke nieuwe accommodatie voor de vissers te komen. Uit contacten met vissers is gebleken, dat Vlissingen bij hen favoriet is. Bij de bepaling van eventuele prioriteiten door de rijksoverheid, wat de investeringen voor nieuwe havens in Vlissingen en Breskens betreft, staat Vlissingen bepaald sterk, omdat door de Deltawerken de huidige vissershavens Koopmanshaven moeten verdwijnen.

### PUBLICITEIT

IN

HET

### VISSERIJBLAD

DOET

UW

### ZAKENCIJFER

STIJGEN

Voor zekerheid, kies

# CATERPILLAR

Gedeponeerd merk

Wereldbepaalde diesel  
scheepsmotoren  
100 tot 1140 PK  
in doorlopende dienst  
Met keerkoppeling  
of verstelbare schroef

# TRECO

n.v. Overijse Tel. 02/57 76 10

# Brief uit Yerseke

Yerseke, 7 - 9 - '68

Zoals we vorige week al zeiden, zouden we nu wat meer bijzonderheden geven over de Yerseekse Vlaggetjesdagen. Een heel stuk te groot om in z'n geheel over te nemen, vonden we in ons plaatselijk blad en ook ons streekblad hield zich niet afzijdig. Eveneens een lang stuk, benevens een mooie foto van het Yerseekse muziekgezelschap „Mozart” dat op die dag zijn 80-jarig bestaan vierde en ter gelegenheid waarvan het korps aantrad met nieuwe uniformen. In ons plaatselijk blad wordt met genoeg vastgesteld dat alles goed en ordelijk is verlopen. Bij de ontvangst van de genomiden, vrijdag herhaalde burgemeester Pijl Hogeweg wat reeds eerder werd gezegd dat dit feest anders van opzet was dan vroeger door (of bij?) „Zee-land Presenteert”. Toen gold het de gehele provincie en speciaal alles wat daarin met oesters en mossels verband hield. Toen kon het zijn (en was het ook inderdaad) een manifestatie die in het gehele land en ook (zelfs veel!) in het buitenland de aandacht trok. Wijl dit nu niet kon, werden deze visserijdagen gecombineerd met andere evenementen. Vrijdag dan werd begonnen met een kinderprogramma op de Paardenmarkt voor kinderen weliswaar, maar waarvan ook de ouderen kennelijk genoten. Daarna maakte „Mozart” een rondgang met muziek door het dorp en toen naar het nieuwe sportpark aan de Hogeweg even buiten het dorp gelegen. Burgemeester Pijl opende met een korte toespraak dit keurig aangelegde voetbalveld waarin hij allen dankte die hoe dan ook hadden mee gewerkt om het zover te krijgen. Als eerste wedstrijd werd gespeeld Yerseke I — Oude Haagse Glorie. De Hagenaars wonnen met 0-1. Vandaar achter het vrolijk spelende „Mozart” naar de kaai, waar een uur lang de gelegenheid bestond vers gekookte mosselen van prima kwaliteit binnen te spelen. Dat die gelegenheid niet onbenut werd gelaten bleek het beste uit de enorme hoop lege schelpen die achter werd gelaten. Van half acht tot half negen volgde, zo niet het mooiste, toch zeker één van de mooiste dingen, namelijk de vaart over de nogal woelige Oosterschelde met niet alleen mooi versierde, maar nu ook voor het eerst! verlichte vissersschepen benevens een groot aantal pleziervaartuigen deelnamen. Jammer, zeer jammer was dat die prachtige vlootshow wel het meest te lijden had van het nogal ruwe weder. Het waaide en regende bijna de gehele dag. Veel hinder ondervond eveneens de lampion-optocht van honderden kinderen achter „Mozart” aan. Het was zo lezen we, een mooi gezicht, al die door de vele wind soms wel te fel bewogen lichtjes. De kinder-stoet had veel bekijks. Ten besluite nog een gezellig programma op de Paardenmarkt. Jammer dat het weer niet meewerkte. De belangstelling van buiten was er beslist minder door.

Enfin, de eerste dag was voorbij, en al was men niet voldaan, toch was men wel dankbaar omdat het nog slechter had gekund. En zo vroeg men zich niet zonder angst en vrees af: „Wat zal het morgen zijn?” Maar het viel gelukkig mee want veel beter, zelfs goed weder was het 's zaterdags, de dag die geheel in het teken zou staan van het 80-jarig bestaan van onze mu-

ziek-vereniging „Mozart”. De zaterdag werd begonnen met een gekostumeerde wielerronde in de Buren-polder die veel medewerking en van de zijde van het publiek veel bijval genieten mocht. Daarna maakte „Mozart” een ronde over en door het dorp voor de laatste keer in de oude uniformen. Bij het gemeentehuis aangekomen, droeg de burgemeester de nieuwe uniformen (symbolisch) aan de leden over. De verklede muzikanten viel een daverende ovatie ten deel van het talrijke publiek. „Geheel iets nieuws” zei burgemeester Pijl van de uniformen, lichtblauwe jas met zwarte broek. Prachtig en een voorbeeld ter navolging waardig, noemde Pijl het dat „Mozart” zelf door zuinig sparen uit eigen middelen de nieuwe dracht kon bekostigen. Een welverdiende felicitatie voor „Mozart's” zuinige schatbewaarder was dan ook, zo meende de burgemeester, meer dan verdiend. Daarna volgde een marsconcours dat in veler smaak viel. Muziekverenigingen van andere plaatsen (Souburg en Rhoo) gaven een nummertje weg op het Kerkplein. We zullen het nu hierbij laten en geven volgende week wat daarna nog gebeurde.

We gaan dus nu van de „spelende mens” naar de „werkende mens”. En we doen dit deze keer met de meer genoegen omdat er nieuws is van het oesterfront. In ons streekblad van vandaag lezen we onder de kop: „Oesterprijzen vastgesteld”. Door de oesterverzenders zijn in onderling overleg de volgende prijzen vastgesteld voor 1ste soort 40 k (per 1.000) fl 250, 1/0 50 kilo's fl 330, 2/0 60 kilo's fl 400,00, 3/0 70 kilo's fl 480,00 4/0 80 kilo's fl 550,00, 5/0 90 kilo's fl 650,00 en 6/0 100 kilo's fl 750,00.

Of de prijzen hoger liggen dan vorig jaar weten we niet. Wel lezen we dat de groei zeer matig en de vis-kwaliteit nog niet best is. Bovendien zijn de meeste met veel pokken bezet. Wat de rekord-export over de voorbije maand augustus betreft waarvan een berichtje uit Bruinisse vorige week gewaagde zijn we nu anders (beter?) ingelicht. Augustus was wel een rekord-aanvoer-maand, maar aanvoer is geen uitvoer. De handelaars hebben, zo werd ons meegedeeld, enorme voorraden ingekocht (zeker wel met een bepaalde bedoeling) dat er wel voor drie tot vier weken uitvoer nog gereed ligt op de verwaterplaatsen. Ter veiling werden ook weer deze week behalve voor de beste soorten weer maar matige prijzen besteed.

## PUBLICITEIT

IN  
HET

## VISSERIJBLAD

DOET

UW

## ZAKENCIJFER

## STIJGEN

## VOORZITTER VISSERSBOND WIL LANDING OP SCHEVENINGEN

# MINISTER ROOLVINK ONDERGRAAFT STATUS VAN 2000 MAATSCHAPVISSERS

«De maatschap (x) is het scheepscasco waarop de hele Nederlandse visserij drijft. Aan zo'n casco kan wat worden veranderd, waardoor het schip beter of slechter vaart. Maar er kan geen stuk uit worden verwijderd. Dan zinkt het schip. Onherroepelijk. En dat doet minister B. Roolvink (Soc Zaken). Hij zegt: «Ik tats de maatschapvorm in de visserij niet aan» en snijdt met zijn sociale wetten en een rechterlijk vonnis als gereedschap een essentieel stuk onder de waterlijn weg».

## MINIMUMLOON EN SOCIALE WETTEN NIET GEWENST

De officiële voorvoerder van rond tweeduizend maatschapvisserij, Nederlandse Visserbond-voorzitter K. Hoekstra houdt zijn leden tot nu toe drijvend op het woelige water van ongewenste en sociale voorzieningen door drie nieuwe ontwerp-maatschapkontrakten als waterdicht schot te hanteren. De Hoge Raad zal na bestudering van deze contracten uitmaken, of het schot gelicht wordt of gesloten blijft ter reparatie van het gat, (de vissers die al op cai-basis varen).

**Konkreet : De Hoge Raad zal uiteindelijk beslissen of de maatschapbemanningen mede-exploitanten zijn van een zaak (hun koter) of werknemers van de schipper-eigenaar, zoals bij rechterlijk vonnis over het huidige kontrakt is bepaald. Dat is de kern van de moeilijkheden tussen de kustvissers en de ministers van Sociale Zaken.**

## DEMONSTRATIE

Voorzitter Hoekstra en de voorzitter van de visserijvereniging «Zeeuwse Visserij Belangen», burgemeester (van Huls) A. L. S. Lockfeer stellen, om deze moeilijkheden op te lossen, een andere methode voor dan de tot nu toe gehanteerde «fatsoenlijke». Zij willen met hun leden in zo'n 400 kotters landen in Scheveningen. Doel: het Haagse Binnenhof. Taak: Demonstreren, D-Day: maandag 2 september.

Want op 3 september wordt het wetsontwerp minimumloon en minimumvakantiebijslag in de Tweede Kamer besproken. Een wet, die naar de letter (in combinatie met het rechterlijke vonnis) van de zich «venoot» voelende maatschapvisserij «werknemers» maakt. «Dat rijmt niet met onze status» zeggen ze volmondig toe. Hetgeen wordt bezwezen door visserijcijfers, die het Landbouwkundig Economisch Instituut versterkte over 1967.

## DE HELFT

Een maatschapvisser verdient vorig jaar gemiddeld f 28.000. Een cao-visser op een identieke koter verdiende f 14.000, slechts de helft. Maatschapkotters hadden een netto-exploitatiever-schot van 37 mille. Cao-kotters

voeren vorig jaar met een nettotekort van vijfduizend gulden.

Ter illustratie van het belang van de kottervloot: de totale waarde van de in 1967 aangevoerde vis bedraagt f 222 miljoen. De maatschapkotters voerden hiervan 120 miljoen gulden aan. De tong, hoofdvangst van de maatschapvisserij en — algemeen erkend — de kurk waarop de Nederlandse visserij drijft, bracht f 81 miljoen gulden op. (Hierbij is niet vermeld, hoeveel de door trawlers gevangen tong vorig jaar besomden). De Urker maatschapvisserij halen vijftien procent van de wereldtongvangst.

De oorzaak van dit verschil in verdiensten en rentabiliteit is volgens de heer Hoekstra: grotere werklust, voorzichtigheid met het materiaal, meer aandacht voor het produkt en... vrijstelling van premies voor de sociale verzekeringen. «Die alleen verlagen het inkomen van de visserman al met vier mille per jaar. Bovendien is iedereen, dus ook de kottervisser geneigd om ook te profiteren van zijn sociale zekerheid, als hij er premies voor betaalt. Het gevolg is, dat ze vooral in slechte tijden om een ontslag briefje vragen en in de WW gaan lopen.

## «ONDERLINGE»

Overigens zijn de maatschapvisserij helemaal niet zonder zekerheden. Ze hebben al ver voor de oorlog een «Onderlinge» gesticht, waaraan ze jaarlijks f 375 premie betalen en die dezelfde uitkeringen geeft als de sociale wetten. Inclusief weduwen- en wezenpensioen.

Maar waarom die demonstratie?

**Voorzitter Hoekstra: «We hebben brieven gestuurd naar de minister, we hebben geantwoord gekregen van de minister. We hebben weer brieven gestuurd... Nou ja, zo kun je doorgaan. Maar we hebben met al ons fatsoen niets anders bereikt dat een afspraak voor een gesprek op 5 september (dus twee dagen na de Kamerbehandeling van het gewraakte wetsvoorstel).**

Een maatschapvisser is een civielrechtelijk venoot van een firma. Hij brengt «arbeid» in de pap, die ekonomie heet. De schipper-eigenaar zorgt voor het kapitaal, maar verdient uiteindelijk evenveel. «Iedereen voelt zich even verantwoordelijk. Dat gevoel moet je niet ondermijnen emt volslagen overbodige sociale wetten en minimumlonen».

*In de haven van Urk hijst werf-personeel langzaam een nieuwe motor in het ruim van een koter. Aan boord werken 5 mensen extra: de bemanning. Voorzitter Hoekstra zegt: «Dat is de kracht van maatschap».*

(x) Een MAATSCHAP is een overeenkomst waarbij twee of meer personen zich verbinden iets in gemeenschap te brengen en het voordeel samen te delen.

Uit «Haagsche Courant».

**SCHEEPSWERF**  
**JOS. DEWEERT p.v.b.a.**

NIEUWE WERFKAAI 2, OOSTENDE

Telefoon 718 50 (werf) — 731 01 (privaat)

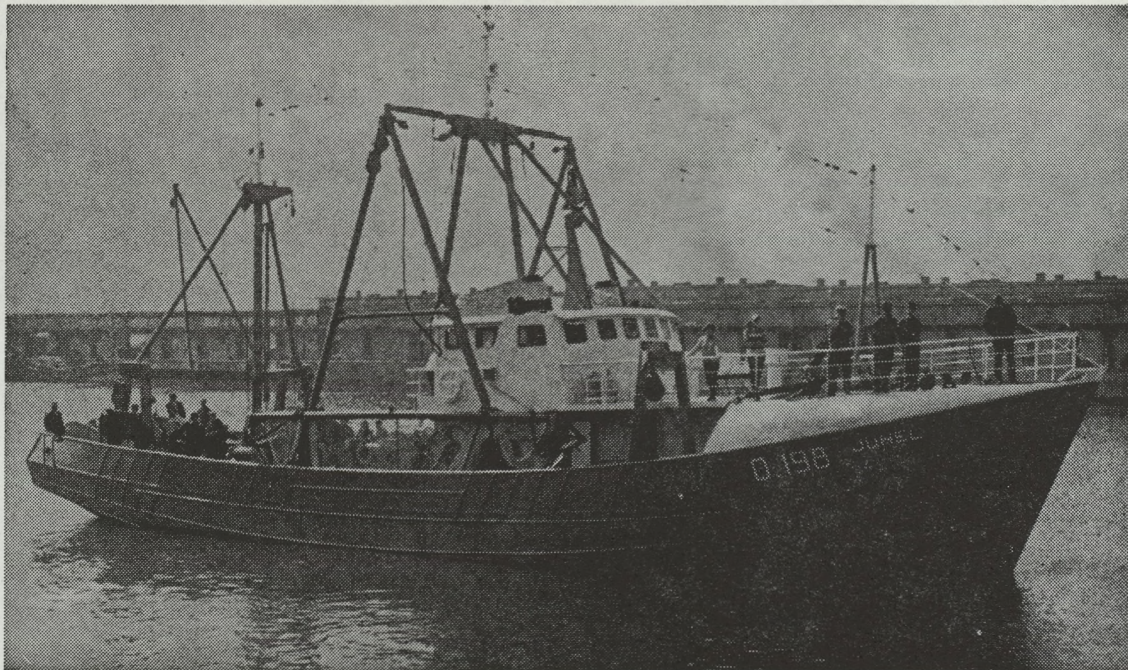

SCHEEPSBOUW EN HERSTELLINGEN  
VAN  
HOUTEN EN STALEN VISSERSVAARTUIGEN

**Huis gesticht in 1892**

**HET NIEUWE  
NEDERLANDSE  
VISSERIJ-OPZOEKINGSVAARTUIG**

**" TRIDENS "**

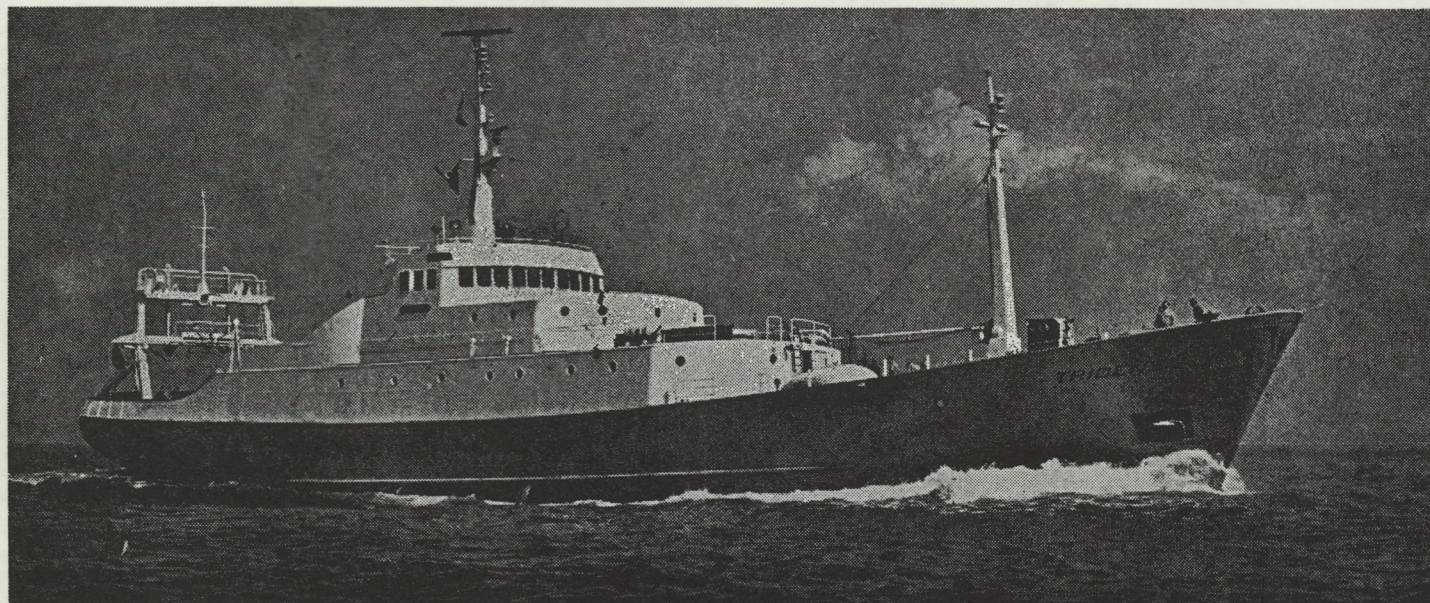

**o.a. UITGERUST MET TWEE DIESELMOTOREN**



**VAN RESPEKTIEVELIJK 600 EN 1200 P.K.**

**HOOFDVERTEGENWOORDIGER DER MACHINEFABRIEK "BOLNES,"**

**TECHNISCHE HANDEL H. ZWART N.V.**

**IJMUIDEN - HOLLAND**

**TEL. (02550) - 15459 - 15110 - 12270**

(6280V)