

HET VISSERIJ BLAD

het visserijblad

Vrijdag 23 april 1975 — Nr. 16

ABONNEMENTEN : BINNENLAND 1 JAAR 1.300 FR. — 6 MAANDEN 650 FR. — 3 MAANDEN 325 FR. —
BUITENLAND 1.500 FR. — NEDERLAND 90 GULDEN — REDAKTIE, BEHEER, PUBLICITEIT EN DRUKKERIJ :
HENDRIK BAELSKAAI 30 - 8400 OOSTENDE — TEL. (059) 70.77.13 - 70.77.14 — P.C.R. 000-0418987-44 — H.R.O.
25202 — B.T.W. 412.522.588
DIREKTEUR : PR. VANDENBERGHE

Het belang van de Noorse visserij

Uit een artikel van de hand van de Noorse directeur van Visserij, de heer Knut Vartdal, blijkt duidelijk dat de tonnage van de gevangen vis in de laatste 4 jaren gevoelig is achteruitgelopen. Dit wordt trouwens duidelijk geïllustreerd door hiernavolgende tabel over de voornaamste gevangen vissoorten in Noorwegen :

	1972	1973	1974	1975
		In miljoen	kilogram	
Totaal :	2.910	2.720	2.390	2.312
Voornaamste soorten				
Kabeljauw	309	218	233	237
Schelvis	37	63	55	41
Pollak	122	120	120	101
Makreel	161	339	288	243
Noordzee-Haring	137	135	66	33
Lodde	1.556	1.332	1.029	980

Ten overstaan van 1972 is de totale vangst in kgr. van meer dan 20 t.h. teruggelopen of in cijfers uitgedrukt van 600 miljoen kgr ! alhoewel in hoofdzaak uit Lodde vis verder uit Noordzee-haring en kabeljauw. Makreel werd integendeel beduidend meer gevangen. Voor een land zoals Noorwegen, dat op de visvangst als één der voornaamste opbrengst-producten ingesteld is, komt dit natuurlijk hard aan en is dit een bijzondere reden tot ongerustheid.

DE TOEKOMST VAN DE NOORD-OOST ATLANTISCHE KABELJAUW

In waarde beschouwd, is de kabeljauwvisserij in het Hoge Noorden de voornaamste bron van visinkomst voor Noorwegen. Een reglementering van de totaalvangst van kabeljauw werd als absoluut noodzakelijk beschouwd en voor Noorwegen zeker als een essentieel belang. Vooral de kuitrijpe en de jonge kabeljauw moest gespaard worden. Het was nochtans slechts in 1973 dat het tussen Rusland, Noorwegen en Groot-Brittannië voor 1974 tot een vergelijk kwam. Rusland verliet echter de overeenkomst omdat andere landen hiervan gebruik maakten om grote vangsten te verwezenlijken. Hierna werd dan door de Noord-Oost Atlantische Visserijkommissie voor 1975 een beperkend vergelijk getroffen. Niettegenstaande biologen berekend hadden dat, mits een contingentering, men tot een jaarlijkse vangst van ongeveer 1 miljoen ton kabeljauw zou kunnen komen zonder de visstapel te schaden, werd de kwota bepaald op 810 duizend ton voor 1974 en 1975. Voor Noorwegen was dergelijk vergelijk zeker noodzakelijk, alhoewel en vergelijk over twee jaar zeker nog het probleem van de overbevissing niet zou oplossen moest het daarbij blijven. Nochtans blijkt er goede hoop, dat men ook voor de toekomst tot een vergelijk zal komen.

DE NOORDZEE-HARING

In de Atlantische-Skandinaafse zee was vooral de haring belangrijk voor Noorwegen. Deze soort werd echter zodanig overbevist, dat men praktisch tot geen renderende visvangst meer kwam. Hier ook heeft de Noord-Oost Atlantische Visserijkommissie beperkingen dienen op te leggen, die we zelfs als uiterst drastisch mogen noemen. Men kan gerust zeggen, dat de vangst op de Noordzeeharing voor 1976 praktisch verboden is op een klein kwotum na. Maar zelfs met deze opgelegde beperking kan men nog altijd niet vooruitzien hoeveel jaren er nog nodig zullen zijn om de haringstand terug op peil te brengen. Wat nu meer de Noordzeeharing betreft, was de aanwezige haringstock in 1965 nog berekend op 2 miljoen ton terwijl biologische studies uitgewezen hebben, dat deze stock nu teruggevallen is tot 350.000 ton, hetzij op slechts nog één zesde van vroeger. Bij verstandig wisselen en na het terug opvoeren van de haringstock, zou men, zonder gevaar voor overbevissing, tot 900 duizend ton haring per jaar mogen vangen. Noorwegen zag zelf het gevaar in van de eigen overbevissing en had reeds aan de eigen nationale

(vervolg blz. 2)

RIDDER IN LEOPOLDSORDE H. Zwart ontving hoge Belgische onderscheiding voor hulp aan onze vissers en reders

De IJmuider Courant van vrijdag 16 april geeft een relaas weer van de onderscheiding welke de Belgische consul-generaal vorige week donderdag de heer Henk Zwart van IJmuiden, te IJmuiden op de borst spelde.

Dit blad schrijft o.m. :

«Uit handen van de Belgische consul-generaal J. Koninckx heeft IJmuidenaar H. Zwart de ridderorde in de Leopoldsorde ontvangen, de hoogste ridderorde, die België kent. De heer Zwart, honorair consul van België, ontving de onderscheiding voor het vele werk, dat hij jarenlang heeft gedaan en nog doet om Belgische zeelui te helpen. De uitreiking van de ridderorde had donderdagmiddag 15 april in de familiekring plaats in 't Rode Hert te Oud Velsen. Als oud-directeur van de machinefabriek en technische handel H. Zwart BV en Zwart techniek BV heeft de heer Zwart als sinds 1946 contacten met de Belgische vissersorganisaties. Bij het binnenlopen van Vlaamse vissersvaartuigen strekte zijn zorg zich nooit alleen uit over het schip, maar ook over de bemanning. De Belgische consul-generaal J. Koninckx, die de ridderorde namens koning Boudewijn van België uitreikte, meldde in zijn toespraak dat de hulp van de heer Zwart aan Belgische zeelieden aanleiding is geworden om hem in 1956 consular agent te maken en drie jaar later vice-consul. In 1967 werd de heer Zwart voor zijn vele verdiensten tot consul honorair benoemd. «Het werk van een ereconsul is de diplomatie van het hart, het helpen van de kleine man, die soms niet weet, waar hij heen moet», aldus de heer Koninckx. «Dat is de essentie van deze huldiging; dat u zoveel jaren lang de sterke hand bent geweest voor Belgen, die op de een of andere manier hulp nodig hadden. Namens deze tientallen Belgische zeelieden is het, dat ik u de onderscheiding op zal spelden». Na het omspelden van de Leopoldsorde bracht de heer Zwart een kort dankwoord, waarin hij zei het als zijn menselijke plicht te hebben beschouwd om mensen die in moeilijkheden verkeren te helpen. Als persoonlijk geschenk voegde de consulgeneraal nog aan de ridderorde een prachtig boek over de schilderkunst toe. De heer Zwart was al eerder benoemd tot ridder in de Belgische kroonorde met de palmen.

Tot daar dit blad.

Gans de Belgische Visserij kent de heer Henk Zwart uit IJmuiden maar al te goed. In Het Visserijblad werd reeds dikwijls op zijn hulp aan Belgische vissers gewezen. Deze herhallen waren een lange geschiedenis.

Sedert enkele tijd heeft hij zijn bedrijf aan zijn zoons overgelaten, maar toch blijft hij nog zeer actief en vliegt hij nog zeer dikwijls naar België uit.

Het toekennen van deze Hoogste Onderscheiding van Belgische zijde, is dan ook ten zeerste verdiend, want niemand beter dan wij, weten wat deze verdienstelijke man voor de Belgische reders en hun bemanning in al die jaren heeft gedaan. Wij zijn dan ook overtuigd de tolk te zijn van onze mensen hem langs deze weg ook hartelijk geluk te wensen en hem nogmaals te danken voor het vele dat hij voor de visserij heeft gedaan.

Het belang van de Noorse visserij

(Vervolg van blz. 1)

visserij beperkingen opgelegd die zelfs verder gingen dan de internationale visserij beperkingen. Noorwegen had zelfs 'n sterkere beperking willen zien uitvaardigen door NOAVK dan deze die er uit de bus kwam. Inderdaad is de toegelaten vangst hoger dan de biologen voorstaan en dit tengevolge de talrijke protesten van de visserij uit de verscheidene landen, in het bijzonder van Denemarken, Zweden en IJsland, zodanig zelfs, dat voor de laatste maanden van 1976 de kwotering werd afgeschaft. Voor de rest van 1976 wordt de kwotering echter in voege gehouden. De kwestie is nu welke regeling er na 1 juli 1976 komt en of de Noordzee-haring niet hetzelfde lot beschoren zal worden als de Noors-skandinaafse !

DE LODDE ! TYPISCHE NOORSE VISSERIJ

De industriële visserij op de «Lodde» die een typische Noorse visserij is, wordt door dit land zelf in regeling gebracht in overeenkomst met de vaststellingen der eigen biologen. De kwotering voor deze vissoort die in feite een eigen arrangement uitmaakt, levert dan ook geen moeilijkheden op. Er weze toch opgemerkt dat het hier gaat om enorme hoeveelheden en dat in 1976 bijna nog altijd nagenoeg 1 miljard kgr. van deze soort gevangen werd voor industriële doeleinden.

VISSERIJLIMIETEN

Volgens de heer Knut Vardal is het de laksheid in het optreden van de Internationale Organisaties voor de bescherming van de visstapels en in het bijzonder het zo moeilijk tot een vergelijk komen tussen de landen, die ook Noorwegen een felle voorstander gemaakt heeft voor een uitbreiding van de visserijlimieten tot 200 mijlen uit de kust. Voegen wij er hier zelfs onmiddellijk aan toe, dat het ook zeker wel het uitzonderlijk voordeel is dat Noorwegen bekomen kan bij die uitbreiding, gezien zijn uitgestrekte kust, dit land er in het bijzonder toe brengt, de eis van de ontwikkelingslanden voor een dergelijke uitbreiding op de Konferentie van het Zeerecht te New-York doelmatig te steunen. Het finaal doel voor Noorwegen, is haar eigen economische 200 mijlenzone. Nochtans moet Noorwegen bereid blijven overeenkomsten af te sluiten met andere visserijnaties, aldus de heer Vardal, omdat slechts weinig soorten voor hun geheel levensproces in de Noorse economische zone blijven. We mogen hier dus uit besluiten, dat Noorwegen zo bereid niet zou gevonden worden met andere visserijlanden naar overeenkomsten te gaan zoeken moest dit niet het geval geweest zijn.

Nochtans is men in Noorwegen van één zaak overtuigd, en dit is, dat dit land heel wat meer in de internationale pappot zal kunnen lepen met een 200 mijlenzone in voege en ook in de kwoteringsregelingen een gunstiger oplossing zal kunnen waar maken, dan het anders het geval zou zijn. De 200 mijlenzone betekent een werkelijke internationale troefkaart voor Noorwegen niettegenstaande een belangrijke hoeveelheid van de Noorse vangsten in de economische 200 mijlenzone van andere landen gevangen wordt. Noorwegen hoopt op bijzonder gunstige overeenkomsten met deze landen op basis van wederzijdsheid.

Vandaar eens te meer het groot belang van samenwerking onder de E.E.G. landen als eenheid, maar niet elk afzonderlijk te handelen.

(vervolgt)

ENGELSE IJSLANDVISSERIJ IN MOEILIKHEDEN

De moeilijkheden voor de Engelse IJslandvisserij komen niet zo bijzonder vanwege de aanvallen door de IJslandse kannoneerboten, maar zijn vooral van economische aard. Sinds verscheidene weken is er een overaanbod op de Engelse markt van ingevoerde vis zodanig, dat de eigen aanvoer diende opge-

vangen te worden en vele partijen voor de vismeelfabrieken uitgetrokken werden. Er waren dan ook maar weinige IJslandvaarders die aan hun trekken kwamen. Dit is onder meer ook de reden waarom immer meer diepzeetrellers stilgelegd worden of voor verkoop aan 't buitenland aangeboden.

VIS ETEN IS VERANTWOORD ETEN

JOPA

NU OOK IN BELGIE

Universele Transportkist

in bekende uitvoering en kwaliteit,

Scheurvast.

Stabiel en robuust door de ca 4 mm. wandsterkte.

Uitgevoerd uit kunststof van de vereiste kwaliteit en eigenschappen.

Volmaakt hygiënische uitvoering.

Stapel en nestelbaar.

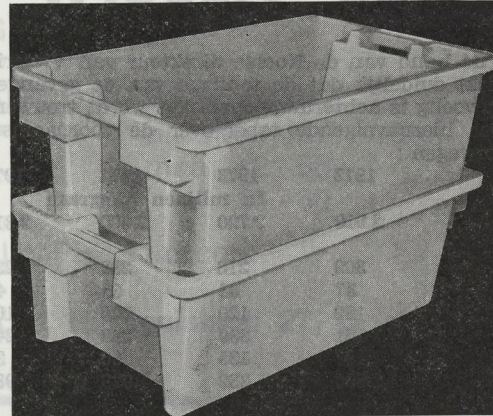
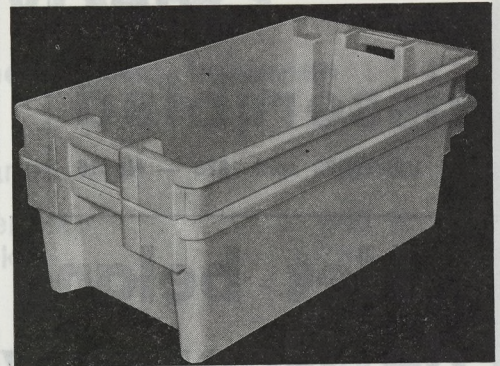

Inhoud

1. 40 kg. — 60 Ltr.
2. 50 kg. — 75 Ltr.
1. 800 x 450 x 264 mm.
2. 880 x 560 x 235 mm.

Gewicht 4,0 kg NDPE

Leverbaar in diverse kleuren zonder prijsverhoging.

Franco vismijn OOSTENDE en ZEEBRUGGE „in groupage“.

VRAAG ONS OM INLICHTINGEN

J. Smit, Amsterdam, c/a Keizersgracht 197, tel. 20/255484 - 243339
Telex 820706 jopa d 4730 Ahlen/Westf. Telefon (02382) 5047

Schrijft U ons S.V.P. bij afwezigheid. Wij nemen dan direct met U contact op. Het is ook voor U belangrijk dat wij voor een prijsdoorbraak hebben gezorgd.

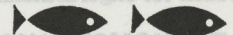

MAANDELIJKSE STAAT VAN VERANDERINGEN IN DE LIJST DER BELGISCHE VISSERSVAARTUIGEN

MAAND MAART 1976

OPDRIJVEN VAN P.K.

Z.598 „ORA ET LABORA“ — eigendom : UTTERWULGHE Jacques, Guido Gezellestraat 28, 8390 KNOCKE-HEIST.
P.K. 175 i.p.v. 150. Zeebrief : 3-3-1976.

VERANDERING VAN EIGENDOM

O.217 „ANDRE“ — eigendom : VAN LUL André, Klemskerkestraat 15, 8401 BREDENE. Zeebrief : 31-3-1976.

VERANDERING VAN EIGENDOM + GESCHRAPT

O.284 „BROEDER ISIDOOR“ — eigendom : SEEGER Michel, Hofstraat 28 - bus 1, 8400 OOSTENDE. Geschrapt : 24-3-1976.

ADRESVERANDERING :

Z.563 „ZEE ADELT“ — eigendom : PONJAERT Gilbert, Fabiolapark 7, 8370 BLANKENBERGE.

SCHRAPPEN TELEFOONNUMMER

Rederij „FOX“ P.V.B.A., St.-Antoniusstraat 58, 8390 KNOCKE-HEIST.
Tel. 050/55.10.04 schrappen.

BREKENDE SLEEPTROS DOODT SPAANSE VISSER

Aan boord van een Spaanse treiler werd een visser gedood toen een sleeptros waarmede een andere treiler opgesleept werd, plots midden-door brak en het ene eind door de veerkracht over het opslappende vaartuig kwam gegierd. Door de rechtbank werd de dood van de visser als een niet te voorzien ongeval aanvaard, alhoewel men eerst de schipper en de reder verant-

woordelijk trachtte te stellen voor gebruik van een niet aangepaste kabel. We trekken dus de aandacht van de opslepers op het feit, dat men hen zou kunnen nalatigheid ter laste leggen en verantwoordelijk stellen voor ongevallen bij gebruik van niet aangepast materiaal. Slechts in de gevallen van heilkracht kan er vrij uitgegaan worden.

EEN BINNENHUISFARM VOOR FOREL- EN PALINGKWEEK

In Keighley in West-Yorkshire heeft een Firma een kwekerij voor forel en paling opgericht in een oude grote tramloods. De Firma zal iedere vijf maanden 100 duizend stuk forel op de markt brengen en dit het ganse jaar door. De eerste partij forel die de firma zal betrekken, zal bestaan uit 30 duizend jaarlingen en 50 duizend pas uitgebroed. De firma zal zich eveneens reservoires aanschaffen voor broedsel-stock en voor ongeveer 'n half miljoen zeer jonge forel. Het te verwachten sukses ligt hierin,

dat men de produktie van forel het ganse jaar kan laten doorgaan omdat men van binnen, altijd de temperatuur op gewenste hoogte kan brengen waardoor men een voortdurende kunstmatige zomer kan teweeg brengen en de groei laten doorgaan. De inplanting in de oude loods heeft nog niet eens 2 miljoen B. fr. gekost en men schat een jaarlijkse omzet van nagenoeg 2 miljoen B. fr. Men zal eveneens op dezelfde manier het kweken van paling trachten te stimuleren.

Nederland wenst een sluitende controle op de visaanvoer

Voor een beter controle op de vis- en garnaalaanvoer, heeft het Produktschap voor vis en visprodukten in Nederland een nieuwe reglementering in voege gebracht. Het is niet de eerste maal dat men minstens vermoedens laat spelen dat er vis buiten de officiële markt verkocht wordt en aldus in de statistiek van de aanvoer niet opgenomen wordt. Alhoewel men overtuigd is, dat dit slechts over alleenstaande gevallen gaat, heeft het Produktschap toch gemeend een lijst bekend te moeten maken van de aanvoerhavens en de verplichte losplaatsen voor de in Nederland binnengebrachte visprodukten. Men wenst hiermede tevens argumenten te ontnemen aan sommigen die naar deze zwarte markt door anderen gepleegd verwijzen om zichzelf niet aan de kwotering te moeten houden. Nu elk vissersvaartuig in Nederland een eigen kwantum toegewezen kreeg, is het inderdaad van essentieel belang dat men nauwkeurig de aangevoerde hoeveelheden kan controleren, zoniet verliest het ganse kwoteringstelsel zijn waarde. In de gepubliceerde lijst van aangewezen aanvoerhavens wordt niet alleen de eveneens verplichte losplaats aangewezen, maar komt eveneens de verplichting voor, dat men de lading in haar geheel dient te lossen. Er mag dus geen vis aan boord blijven. De aanvoerhavens zijn Breskens, Vlissingen, Colijnsplaat, Goederede, Scheveningen, IJmuiden, Den Hel-

der, Wieringen (Den Oever), Harlingen, Lauwersoog, Delfzijl, Termonterzijl, Urk en Vlaardingen.

Door de vele aanvoerhavens en aanlegmogelijkheden in Nederland komt deze reglementering zeker wel op haar tijd. In België zijn er slechts drie havens waar men zijn vis kan aanvoeren, Oostende, Zeebrugge en Nieuwpoort, met dan nog wel bepaalde en beperkte aanlegmogelijkheden, zodanig dat de regeling zoals deze nu opgevat werd in Nederland hier reeds lang een praktische verwezenlijking is. De controle op de aanvoer in België wordt door deze beperking en praktische regeling dan ook ten eerste in de hand gewerkt, maar niet toegepast, zegt men. De gemeentelijke naijver tussen de drie havensteden, is van die aard, dat men oogluikend 's nachts de verkoop in 't zwart laat gebeuren met de medeplichtigheid van die stedelijke overheid, aldus iemand die van zeer dicht, deze praktijken heeft gevolgd.

BELGISCHE VISSERS OPGEPAST

Uit wat voorafgaat dienen onze vissers er op gewezen dat, wanneer ze een Hollandse haven aandoen, ze geen andere havens mogen aandoen, dan deze hierboven aangewezen.

DE BLANKENBERGSE VISWEEK

De V.V.V. Blankenberge v.z.w. organiseert opnieuw van vrijdag 4 tot en met zondag 13 juni de «Blankenberkse Visweek».

In het kader hiervan wordt terug een culinaire wedstrijd uitgegescreeven. Voor het samenstellen van de «Blankenberkse Visschotel» worden 2 vissoorten in wedstrijd gebracht: de grietbot en de tong-schar. Door een gespecialiseerde jury, die ten huize de bereide visschotel komt proeven, worden de laureaat en de finalisten van deze wedstrijd aangeduid. Deelnemingsformulieren en alle verdere inlichtingen hieromtrent kunnen bekomen worden op het VVV-kantoor, Leopold III-plein, tel. 41 22 27.

Tevens wordt, zoals vorig jaar, de «Prijs van het Publiek» uitgereikt. Dit gebeurt door aan alle deelnemende inrichtingen een aan-

tal beoordelingsformulieren ter hand te stellen, waarop de cliënt zijn waardering over het opgediende gerecht kan vermelden.

De Blankenberkse Visweek wordt op vrijdag 4 juni e.k. feestelijk ingezet met een folkloristische optocht door de stad. Aan iedere deelnemende inrichting wordt stilgehouden om enkele zeevruchten te overhandigen als symbolische hulp ter bereiding van hun visschotel. Op vrijdag 11 juni heeft ten stadhuize de proclamatie plaats van de culinaire wedstrijd.

Deze organisatie, die publicitair gezien zeer interessant is voor de deelnemende inrichtingen, heeft voornamelijk tot doel de toerist extra te verwennen met gastronomische delicatessen eigen aan onze badstad.

Engelse dienstvaardigheid

voor hulpbehoevenden

In een ander artikel werd melding gemaakt van het feit dat op 18 maart schipper Jean Verleene van de N.3 op 18 maart moest gehospitaliseerd worden.

Bij het winden blokkeerde immers de liertrommel. Met de lenterhaak had de schipper gepoogd de verward zittende breidel van de liertrommel los te winden. Deze is losgeschoten, zodat Verleene hem met geweld tegen het voorhoofd boven de rechter wenkbrauw kreeg, een diepe, zeer pijnlijke en hevige bloedende wonde veroorzakend.

Matroos Copillie verloor het noorden niet, legde vlug een snelverband en zette koers naar de St Yves Bay.

Door bemiddeling van schipper Verleene van de Z.34, die de Engelse taal goed machtig is, werd verbinding gezocht met het kuststation «Lands-end», die het station van St Yves Bay waarschuwde van het feit.

Voor anker komend in de baai van St Yves Bay, was de reddingsboot van de coast-guard onmiddellijk langs zij en werd Verleene met de reddingsboot tot aan het strand gebracht waar een reeds wachtende ziekenwagen hem naar het hospitaal «West Cornwall» te Penzance voerde.

Foto's werden genomen van de kwetsuur. Deze werd volledig verzorgd en genaaid en na een rustpoos van enkele uren werd de schipper per taxi naar een klein haventje gevoerd vanwaar hij met een motorschuit aan boord van de N.3 werd teruggebracht.

Voor de ganse zaak werd hem niet de minste vergoeding gevraagd, zodat de schipper zijn normaal

voorzien visreis kon voortzetten.

Een ander ongeval overkwam op 15 maart de scheepsjongen Margory Patrick aan boord van de O.127, schipper Henri Goutsmit.

Het korijzer kwam terecht op de voet van de scheepsjongen. Doktershulp werd ingeroepen via Trevoze Head kustwacht.

Men vroeg hen daar tot op twee mijl van Trevoze Head lighthouse te komen, waar een dokter aan boord kwam om de eerste hulp toe te dienen.

Vermoedend dat de voet gebroken was, werd Margory op de lifeboot overgenomen en naar het hospitaal gevoerd, waar de voet van de jongen na onderzoek in plaaster gestoken werd en uitstekend verzorgd.

We hebben gemeend deze feiten aan ons lezerspubliek te moeten kenbaar maken om aan te tonen hoe in Engeland hulp aan zeelieden is georganiseerd, waar bij ons elk een op zichzelf is aangewezen en bij hulpverlening het dure grapjes worden.

Te koop aangeboden :
MAZOUTTANK
5.000 liter

Afkomstig van tankauto
In zeer goede staat.
Matige prijs

Te bevragen :

s.v. S.C.A.P.
H. Baelskaai 27, Oostende

Tel. 70 09 31 - 70 29 51

(2711N—7823V)

Voor de derde maal stuurt Engeland oorlogsbodems naar IJsland

Opvallend is het in ieder geval wel dat van alle landen die een traditionele visserij op IJsland uitoefenden, Engeland alleen telkens in openlijk konflikt kwam bij de uitbreiding van de IJslandse territoriale wateren en/of visserijrechten.

Een eerste uitbreiding tot 12 mijl van de IJslandse eksklusieve visserijrechten gebeurde in 1958 op één september. Alle buitenlandse vissersvaartuigen gingen toen braafjes buiten de 12 mijl gaan vissen behalve Engeland, die zijn oorlogsbodems naar IJsland zond om de Engelse treilers het vissen in de zone buiten de drie mijl te waarborgen. Het getwist tussen IJsland en Engeland duurde tot in maart 1961 een overeenkomst getroffen werd, waarbij nog gedurende drie jaar de Engelse treilers toegelaten werden te vissen vanaf 3 mijlen uit de kust en dit in speciale gebieden. Als tegenprestatie erkende Engeland de 12 mijlzone. Op 1 september 1972 dekreteerde IJsland de 50 mijlzone en al-

le buitenlandse treilers aanvaardden deze nieuwe regeling behalve West-Duitsland en Engeland die terug zijn oorlogsbodems naar IJsland stuurde. België, Noorwegen en de Faroë sloten afzonderlijk een overeenkomst af met IJsland. Ten slotte kwam ook een overeenkomst uit de bus tussen Engeland en IJsland.

Al deze overeenkomsten liepen ten einde op 13 november 1975. Ondertussen dekreteteerde IJsland een 200 mijlen visserijlimiet die inging op 15 oktober 1975. West-Duitsland en België troffen een nieuwe overeenkomst voor het vissen in de limieten, maar Engeland stuurde voor de derde maal de fregatten van His Majesty. We kunnen echter dit obstinaat Engels optreden enigszins verklaren door de grote belangrijkheid van de Engelse visserij in de IJslandse kustwateren waar de visserij uitgeoefend werd door niet minder dan 139 grote treilers. Ondertussen is dit aantal teruggevallen tot 90 door verkoop, stilleggen, slopen en dergelijke meer. Ook nu kon Engeland op 'n

overeenkomst met IJsland rekenen maar de standpunten, wat het contingent betreft door Engeland geëist en door IJsland voorgesteld, liggen te ver uit elkaar. Engeland eiste 110.000 ton naderhand teruggebracht tot 85.000 ton, terwijl IJsland slechts 65.000 ton toestaat. En het bleef daar bij.

PRIJZEN VOOR VIS EN VISPRODUKTEN

Op zaterdag 15 mei zullen in het Nederlands Congresgebouw de Produktschapsrijzen 1975 voor vis en visprodukten worden uitgereikt.

De prijzen voor de aan boord van een vissersvaartuig best verzorgde verse zeevis en verse haring werden toegekend aan de schippers C. Kuyt van de KW 124 «Stursum Corda», rederij Gebr. Kuyt - Hazenoot te Katwijk aan Zee; R. Visser van de UK 246 «Concordia», rederij H. Visser en Zn te Urk; A. Romkes van de UK 1 «Albert», rederij A. Romkes te Urk; C. A. Keijser van de TV 63 «Jan van Troon», rederij Jan v. d. is Azn. te Oosterend-Texell; L. Koese van de GO 19 «Wester-schelde», rederij Delta B.V. te Stel-lendam; N. de Niet van SCH 147 «Johanna», rederij Johanna B.V. te Scheveningen en aan H. Messemaker van de KW 45 «Anna Hendrika», rederij H. Messemaker te Katwijk aan Zee.

De produktschappen voor de aan boord van een vissersvaartuig best verzorgde gezouten haring werden toegekend aan de schippers C. Roeleveld van de VL 105 «Elisabeth», rederij W. Kwakkelstein B.V. te Vlaardingen; J. Westerduin van de SCH 307 «Margaretha», rederij Jac. den Dulk en Zn B.V. te Scheveningen en aan Jac. van Duyn van de KW 43 «Rijnmond II», rederij B.V. Rederij en Haringhandel N. Parlevliet jr. te Katwijk aan Zee.

VERBETERING DER VAARTAPPARATUUR

De apparatuur voor het vaststellen van een naderend vaartuig werd zodanig aangepast, dat men nu eveneens de snelheid van het naderend of het zich verwijderend vaartuig op een wijzerplaat kan aflezen. Men kan de snelheid instellen over de grond of een bepaalde diepte ofwel over het water.

UITPLANTING VAN ZALM IN IERSE RIVIEREN

In de speciale broedplaatsen van Parteen heeft men meer dan 1 miljoen kleine zalm voortgebracht die men in de streken van Donegal, Mayo, Galway en Cork in de rivieren zal uitzetten en om de zalmstock in de rivier de Erne te verbeteren.

DE FLEETWOOD-VISSERS IN HET VERWEER TEGEN DE BOKKENVISSERIJ

De veronderstelling dat de Fleetwoodvissers de jaarlijkse invasie van de Nederlandse en vreemde bokkenvissers aanvaardden en er zich bij neergelegd hebben, is niet juist, aldus verklaarde de voorzitter van de plaatselijke kustvisserij. Deze heer, David Rainford, verklaarde dat ze reeds alles geprobeerd hadden om bokkenvissers te doen afzien van deze manier van vissen, maar tevergeefs. We hebben de lokale firmas die de belangen van deze vreemde rederijen benaastigen, aangeschreven dit niet meer te doen. We hebben een tijdlang de haven geblokkeerd en hun de toegang ontzegd, maar ongelukkiglijk ontzegden we hierdoor ook de toegang tot de eigen visserij. We hebben hen zelfs door overreding trachten te overtuigen, maar niets hielp. Het is werkelijk jammer, aldus de woordvoerder, dat de broedplaatsen van de tong juist even buiten de 12 mijlzone ligt, zodat de vreemde vaartuigen in feite vrij zijn te handelen zoals ze het nu doen. Wij die de klassieke vangmethode gebruiken, slopen ons vistuig even over de grond en kunnen aldus de tongen die in het slijk zitten om hun broed te leggen niet verontrusten. De bokkenvangers ploegen echter de grond tot drie voet diep en vernietigen alles. De onrust onder de plaatselijke vissers is terug groot nu immer meer Nederlandse vaartuigen te Fleetwood komen om de Morecambe-baai gronden te gaan bevissen. Ze komen te Fleetwood binnen en verschepen dan hun vangsten in containers naar Nederland. De gewone vis wordt dan in de lokale markt gezet. De Fleetwood vissers zinnen nu terug op het nemen van maatregelen om het de bokkenvissers lastig te maken.

MOEILIJKE AFZET VOOR KRABBen IN IERLAND

In de jongste jaren is er een gevoelige teruggang vastgesteld van belangstellenden voor de krabben-aankoop. Ook verscheidene verwerkende bedrijven hebben er mede gestopt of op iets anders overgeschakeld. In 1970 nog werden door de Ierse verwerkende nijverheid meer dan 1.000 Ton krabben opgekocht. Dit cijfer is voor 1975 teruggevallen op iets meer dan 600 Ton. De vissers verwijten de traditionele krabbenkopers hun gebrek aan be-

langstelling voor deze waar. De kopers en de verwerkende nijverheid kaatsen de bal terug door te wijzen op de zeer onregelmatige aanvoer en 't felt dat de vissers onmiddellijk overschakelen op andere produkten zoals schelpen, kreeftjes, enz. wanneer dit voor hen renderender wordt en zij de kopers dan in de kou laten staan. Intussen werden door de traditionele Ierse krabbenvissers grote vangsten gedaan en nu wordt gevreesd voor de afzet.

MET LISTER GAAT ALLES BETER AAN BOORD!

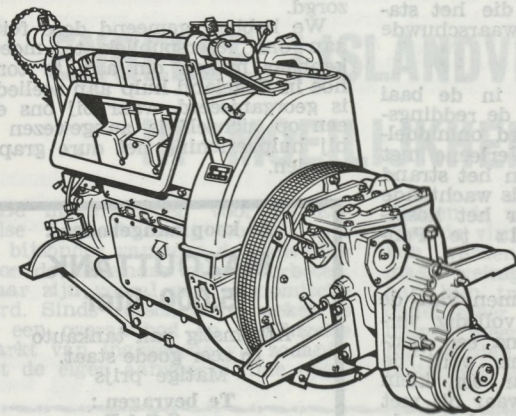

Jazeker, alles gaat beter met Lister scheepsdieselmotoren. Of het nu gaat om een voortstuwingsmotor, hulpmotor of een electrogene groep, Lister verdient uw voorkeur.

Motoren van 5 tot 170 pk.

Electrogene groepen van 3 tot 117 KVA.

Lister

**R.A. LISTER
& C° N.V.**

Peplijnstraat, 51 - 3400-Landen
Tel.: (011) 88 10 35 - 88 19 96

A Hawker Siddeley Company

De evolutie van de vissersvloot in 1975

(Vervolg van vorige week)

IN DE VLOOT EN IN HET VISTUIG BELEGDE KAPITALEN

Zoals medegedeeld door de Vereniging voor Onderlinge Zeeverzekering tegen Oorlogsrisiko (V.O.Z.O.R.), was de zeevisserijvloot op 31 december 1975, verzekerd voor F 1.491.191.000, bedrag dat alleen de vervangingswaarde der vaartuigen betreft, dus met uitsluiting van het vistuig.

Gezien de verzekering van het vistuig niet verplichtend is, gaat het merendeel van de reders deze verzekering niet aan. Dientengevolge zijn de verstrekte inlichtingen over de waarde van de vistuigen zeer onvolledig.

De totale waarde van het vistuig, vastgesteld op F 149.119.100 is dan ook slechts een benaderende schatting, zijnde 10 % van de vervangingswaarde der vaartuigen.

De totaliteit van de in de zeevisserijvloot belegde kapitalen wordt dan ook geraamd op F 1.640.310.100, waarvan F 1.491.191.000 of 90,91 % voor de schepen en F 149.119.100 of 9,09 % voor het vistuig.

INDELING VOLGENS DE VISSERSHAVENS VAN DE KAPITALEN IN DE VLOOT BELEGD

Havens	Aantal vaartuigen	Totale Waarde	% op de totale Gemiddelde	% op de totale waarde
Oostende	85	594.787.600	6.997.501	36,26
Zeebrugge	132	825.797.500	6.256.041	50,34
Blankenberge	2	14.735.600	7.367.800	0,90
Nieuwpoort	36	204.989.400	5.694.150	12,50
Totaal :	255	1.640.310.100	6.432.588	100,—

HET PERSONEEL VAN DE ZEEVISSERIJ

Aantal aangemonsterde zeevissers

Op 31 december 1975 bedroegen nog 239 schepen de zeevisserij. Het aantal ingeschepte bemanningsleden bedroeg 1.072 zeelieden tegen 1.096 op 31-12-1974; hetgeen een vermindering van 24 eenheden vertegenwoordigt.

Van deze 1.072 aangemonsterde vissers vormen 867 of 80,88 % het dek- en gespecialiseerd personeel en behoren er 205 of 19,12 % tot het machinepersoneel.

Het gemiddelde aantal aangemonsterde zeelieden bedraagt: op de bemande vaartuigen van klasse I: 2,75; op deze van klasse II: 3,69; op deze van klasse III: 5,04; op deze van klasse IV: 6,55 en op deze van klasse V: 10,00.

Over het geheel der bemande vloot bedraagt het gemiddelde aantal opvarenden 4,48 per vaartuig.

INDELING VAN DE BEMANNINGEN NAAR DE UITGEOEFENDE FUNKTIE

a) Dekpersoneel en specialisten

Scheeps-klasse	Funkties							To-taal
	schipp. (1)	stuurm.	bootsm.	matr. L.	J. matr. (2)	sch. kok	radio teleg.	
I	36	—	—	41	—	9	—	86
II	65	—	—	102	4	26	—	197
III	118	54	—	256	7	40	—	475
IV	18	11	—	47	10	7	—	93
V	2	2	—	9	1	2	—	16
Totaal	239	67	—	455	22	84	—	867

(1) waaronder 47 schippers-motoristen

(2) buiten de vissers die als scheepsjongen waren aangemonsterd, telde men 1 stuurman, 15 matrozen en 12 lichtmatrozen, beneden de 18 jaar; deze kunnen volgens de wet op de aanwerving van het personeel der zeevisserij van 23 september 1931, eveneens als scheepsjongen beschouwd worden, zodat op 31 december 1975, het aantal dekscheepsjongens 112 bedroeg.

b) Machinepersoneel

scheeps-klasse	Funkties		Totaal
	1e motoristen	Hulpmotoristen	
I	13	—	13
II	43	—	43
III	116	4	120
IV	18	7	25
V	2	2	4
Totaal	192	13	205

c) Samenvatting van dek- en machinepersoneel

Scheeps-klasse	Aantal bemande schepen	Bemanningen			Gemiddeld p. bemand vaartuig
		Dek	Machine	Totaal	
I	36	86	13	99	2,75
II	65	197	43	240	3,69
III	118	475	120	595	5,04
IV	18	93	25	118	6,55
V	2	16	4	20	10,—
Totaal	239	867	205	1.072	4,48
	%	80,88	19,12	100	

Onder de 239 schippers zijn er 78 of 32,63 % die reder zijn en dus het bevel over hun eigen vaartuig voeren; van de 205 eerste en hulpmotoristen zijn er 7 of 3,14 % en van de 455 matrozen 5 of 1,10 % die eveneens eigenaar zijn van het vaartuig waarop zij aangemonsterd zijn.

In totaal zijn dus 90 reders-eigenaars aangemonsterd, waarvan :

- 23 of 25,56 % op schepen van klasse I;
- 46 of 51,11 % op eenheden van klasse II;
- 18 of 20,00 % op vaartuigen van klasse III en
- 3 of 3,33 % op vaartuigen van klasse IV.

De evenredige indeling van de aangemonsterde zeelieden volgens de haven van registratie van het vaartuig is de volgende: 365 of 34,05 % op de Oostendse; 567 of 52,89 % op de Zeebrugse; 130 of 12,13 % op de Nieuwpoortse en 10 of 0,93 % op de Blankenbergse vloot.

Leeftijd van de vissers :

Op 31 december 1975 telde men 1.439 vissers, waarvan 1.072 aangemonsterd en 367 beschikbaar waren. De leeftijd van deze vissers schommelt tussen 15 en 67 jaar en kan, volgens categorieën van vijf jaar, als volgt worden ingedeeld :

1) Dekpersoneel

a) Schippers (328) :

- 21 of 6,40 % van 21 tot 25 jaar;
- 51 of 15,55 % van 26 tot 30 jaar;
- 55 of 16,77 % van 31 tot 35 jaar;
- 52 of 15,86 % van 36 tot 40 jaar;
- 50 of 15,24 % van 41 tot 45 jaar;
- 46 of 14,03 % van 46 tot 50 jaar;
- 31 of 9,45 % van 51 tot 55 jaar;
- 13 of 3,96 % van 56 tot 60 jaar;
- 9 of 2,74 % van 61 tot 65 jaar;

b) Ondergeschikt dekpersoneel (844) :

- 37 of 4,38 % van 14 tot 15 jaar;
- 260 of 30,81 % van 16 tot 20 jaar;
- 156 of 18,49 % van 21 tot 25 jaar;
- 106 of 12,56 % van 26 tot 30 jaar;
- 86 of 10,19 % van 31 tot 35 jaar;
- 70 of 8,29 % van 36 tot 40 jaar;
- 53 of 6,28 % van 41 tot 45 jaar;
- 32 of 3,79 % van 46 tot 50 jaar;
- 32 of 3,79 % van 51 tot 55 jaar;
- 11 of 1,30 % van 56 tot 60 jaar;
- 1 of 0,12 % van 61 jaar

(vervolg blz. 6)

2) Machinepersoneel

a) Motoristen (254) :

15 of 5,90 % van 18 tot 20 jaar ;
47 of 18,50 % van 21 tot 25 jaar ;
34 of 13,39 % van 26 tot 30 jaar ;
26 of 10,24 % van 31 tot 35 jaar ;
33 of 12,99 % van 36 tot 40 jaar ;
37 of 14,57 % van 41 tot 45 jaar ;
29 of 11,42 % van 46 tot 50 jaar ;
18 of 7,09 % van 51 tot 55 jaar ;
8 of 3,15 % van 56 tot 60 jaar ;
6 of 2,36 % van 61 tot 65 jaar ;
1 of 0,39 % van 67 jaar .

b) Ondergeschikt machinepersoneel (13) :

3 of 23,07 % van 18 tot 20 jaar ;
1 of 7,70 % van 26 tot 30 jaar ;
2 of 15,38 % van 31 tot 35 jaar ;
2 of 15,38 % van 36 tot 40 jaar ;
3 of 23,07 % van 41 tot 45 jaar ;
1 of 7,70 % van 56 tot 60 jaar ;
1 of 7,70 % van 61 tot 65 jaar ;

De gemiddelde leeftijd van het ganse personeel van de zeevisserij bedraagt 32 jaar en 5 maanden.

van de schippers 39 jaar en 10 maanden
van het ondergeschikt dekpersoneel 27 jaar en 8 maanden
van de motoristen 38 jaar en 1 maand
van het ondergeschikt machinepersoneel 37 jaar en 1 maand
(Vervolg volgende week)

KORTE BERICHTEN

DE MOEILIKHEDEN IN DE FRANSE OESTERVERKOOP

De moeilijkheden in de Franse oesterverkoop worden niet alleen geweten aan de algemene economische recessie en aan de polemieken betreffende de onzuiverheid dezer schelpdieren vanwege de verontreiniging der wateren, maar ook aan het vaststellen van een te grote basisprijs bij vertrek van de kwekerij. Dit is ten minste wat de heer Rouvière, voorzitter van de Vereniging der Oesterkwekers zegde op de opening van het vierde «Salon van de Oester» gehouden van 1 tot 5 april te La Tremblade in de Charente. Volgens zelfde spreker mag men ook niet veralgemenen wat de zeer slechte verkoop van de oester betreft en is de kwaliteitsoester nog altijd aan zijn trekken gekomen. Verkeerd was echter dat men zich voor het Paasseizoen 1975 heeft gebaseerd op de grote prijzen die men midden '75 kreeg op een ogenblik dat er een tekort was aan oesters. Men heeft de prijs op nagenoeg ruim 50 B. fr vertrek kwekerij, behouden en dat was te veel. Ook de detailhandel behield haar grote prijzen en dit was wel een strop voor de afzet. De kwalijke campagne door een paar professoren die enkele schadelijke kiemen in bepaalde oesters uit bepaalde verwaterplaatsen gevonden hadden en dit aan de openbaarheid prijsgaven, deed natuurlijk de rest. Men mag dan ook niet dezelfde vergissing begaan als voorheen, aldus de voorzitter en liefst de prijzen vanaf de kwekerij lager houden. Deze prijsverlaging heeft zich trouwens reeds begonnen te manifesteren omdat men op deze wijze de verbruiker terug tracht aan te trekken tot het konsummeren van deze smakelijke schelpvrucht.

Niettegenstaande alles was het 4e Salon toch uitgegroeid tot een succes want de oppervlakte door de exposanten ingenomen overtrof deze van het vorige jaar met 800 m².

Men kon er de laatste technieken voor de triage, verwatering, verpakking, enz... bewonderen. Blikvanger was onder meer een cirkelvormige kaliberbepaler voor de oester. Er waren exposanten uit 4 verscheidene landen en er was tamelijke Nederlandse belangstelling.

STAATSINTEREST VOOR NIEUWBOUW IN IERLAND VERHOOGT VAN 4 % TOT 8 % !

De staatsintresten voor leningen voor nieuwbouw ingesteld sinds 1964 aan een intrest van 4 pct werd met één klap verhoogd tot 8 pct ! De reden hiertoe is dat de kourante intrestvoet voor leningen voor het ogenblik in Ierland rond de 10 pct ligt terwijl dit in 1962 bij het invoeren van de goedkope leningen voor scheepsnieuwbouw, slechts 6 pct was. Het verschil is dus dermate groot geworden dat de regering meent dit niet meer te kunnen dragen. Inderdaad op basis van de 4 pct intrest betekende dit voor de schatkist een tussenkomst van nagenoeg 80 miljoen B. fr per jaar, terwijl dit nu gehalveerd wordt door het opvoeren van de interestvoet tot 8 pct hetgeen toch nog altijd een kleine 40 miljoen B. fr betekent, als tussenkomst voor de schatkist en omgekeerd een nieuwe gezamenlijke last voor het bedrijf van veertig miljoen B. fr.

Anderzijds echter heeft men de periode waarover de terugbetaling van lening mag lopen voor de uitrusting, netten en touwwerk van het nieuw gebouwd schip van twee tot acht jaar uitgespreid voor schepen van meer dan 16 meter. Hierdoor zal het bedrag van de maandelijke afkortingen voor deze leningen herleid worden tot één derde van het oorspronkelijk bedrag.

Voor 1976 heeft de Ierse Staat bijna 400 miljoen B. fr uitgetrokken voor het nieuwbouwprogramma waarvan 300 miljoen B. fr voor waarborg en 100 miljoen B. fr voor leningen. Anderzijds werd het de speciale kredietbank toegelaten een nieuwe lening te betrekken bij de Bank van Engeland van 460 miljoen B. fr voor het uitgeven van leningen voor nieuwbouw zodat het voor nieuwbouw ter beschikking gesteld geld in feite meer dan verdubbeld wordt en samen 860 miljoen B. fr bedraagt.

In feite zal met het opvoeren van de intrestvoet vooral de nieuwbouw van de kleinere vaartuigen getroffen worden, gezien voor de grotere vaartuigen men nu beroep kan doen op de tussenkomst van de FEOGA ten bedrage van 25 pct waarop dan de verhoogde intrestvoet niet speelt. In tegenstelling met wat doorgaans in de andere Europese landen gebeurt (het Oostblok achterwege gelaten) bouwt Ierland nog altijd aan de uitbreiding, modernisering en vernieuwing van zijn vloot.

EEN BEDRIJF VOOR PRODUKTIE VAN VISVOEDING IN SCHOTLAND

In Schotland heeft een fabriek voor de productie van voedsel voor de vissen haar deuren geopend. Het gaat hier voor leveringen aan de zogenaamde visfarmen, in hoofdzaak voor de zalm- en forellenkwekerijen. Het voedsel is samengesteld op basis van vismeel, aangekocht in Engeland, Noorwegen en Denemarken. Het voedsel wordt geproduceerd onder vorm van kogeltjes die, ofwel kunnen drijven ofwel op de bodem zakken. De oprichting van de fabriek kost nagenoeg 24 miljoen B.F. en Schotland werd uitgekozen omdat deze streek aardig past voor de ontwikkeling van de visfarm. De fabriek heeft zich ook ten doel gesteld deze ontwikkeling te helpen stimuleren.

ONREDELIJKE IERSE SPEKULATIES OP E.E.G.-RICHTINGS- PRIJZEN

Het is verbazend en het doet pijnlijk aan, te moeten lezen dat één der redenen waarom men tracht in Zuid-Ierland een groot vismeelbedrijf te redden een speculatie is op de hogere E.E.G.-richtingsprijzen. Het is inderdaad zo, dat de E.E.G.-opvangprijzen nu toegepast in Ierland, meer dan eens gunstiger uitkomen dan de vroeger aangeboden prijzen in de afslag. Dat men hierin nu een bijkomende reden zoekt om een vismeelbedrijf te redden dat bij gebrek aan grondstoffen, zich bedreigd ziet zijn deuren te sluiten, is nu onze tijd van kwoteringen toch wel onaannemelijk. De vissers zouden graag deze uitweg behouden om in tijden van grote aanvoer te kunnen gaan visse voor dit bedrijf op basis van... de toegekende E.E.G. richtingsprijzen ! Het deert deze Ierse rederijen en vissers niet, dat men op deze gekamoufleerde wijze gaat vissen uitsluitend voor de vismeelfabriek. Het betrokken bedrijf kwam er in 1967 kostte toen reeds aan oprich-

tingskosten een kleine 35 miljoen B. Fr. en heeft een verwerkingscapaciteit van 350 ton daags ! Men was toen de mening toegedaan, dat de grondstoffen hiervoor konden bekomen worden vooral door de grote banken «smelt» langs de Ierse kusten. Deze banken «smelt» verdwenen echter kort na het oprichten van het bedrijf ofwel werden ze grondig uitgemoord. Ook het teruglopen van de haringvangsten waardoor de prijs te hoog lag en het grootste gedeelte bestemd werd voor het verbruik, kwam zeker niet ten goede aan het bedrijf. De veronderstelde aankomst van vaartuigen van Noord-Ierland en van het eiland Man met pufvangsten speciaal voor het bedrijf, kwamen ook niet uit, zodat de fabriek sinds haar ontstaan praktisch nog geen enkele maal op vol rendement draaide. Nu schijnt de zaak niet meer houdbaar ten ware de Ierse regering of producentenorganisaties die er belang bij kunnen hebben, finantieel tussenkomen. Wij van onze kant blijven er bij dat en dengelijk bedrijf slechts met afval van vis mag gespijld worden en dat er geen reuzebedrijven zouden mogen opgericht worden waarvoor men speciale schepen moet charteren om op puf en kleine vis te gaan varen. Ook het eten uit van een grotere vis, die men door het wegnemen van de kleine vis in zijn opgang schaadt.

OVEREENKOMST IJSLAND — WEST-DUITSLAND VERGEMAKKELIJKT

Een overeenkomst voor een bepaalde en beperkte visserij voor Westduitse treilers in de IJslandse kustwateren, werd door IJsland afhankelijk gesteld van een voorafgaandelijke overeenkomst met Engeland en van een preferentieel E.E.G.-douanetarief. Hiermede wenste IJsland dat Duitsland zou drukking uitoefenen op Engeland en op zijn E.E.G.-partners. Voor West-Duitsland waren deze voorwaarden onaanvaardbaar en men bestempelt het dan ook als verheugend dat IJsland deze voorafgaandelijke voorwaarden heeft laten vallen, zodat een nieuw vergelijk nu zeker tot de mogelijkheden behoort.

(Meer Korte Berichten op volgende bladzijde).

HET LOSSEN VAN POOLSE MAKREEL TE BREST VERIJDELD

Toen de kustcargo «Matouba» zich vorige week woensdagavond te Brest aanbod voor het lossen van 640 ton Poolse makreel bestemd voor Franse inleggerijen, werd het aan land brengen hiervan verijdeld door het vissersyndicaat. Het is inderdaad zo, dat de eigen makreel moeilijk of zelfs niet verkocht geraakt en het wordt dan ook door de Franse visserij als een provokatie aangevoeld dat vreemde makreel op hetzelfde ogenblik aangevoerd wordt voor de inleggerijen, temeer dat Polen niet behoort tot de EEG-partner. Het is duidelijk dat deze makreel uit de Oostbloklanden aangevoerd wordt aan dumpingprijzen ook al moet de invoerprijs een bepaalde richtprijs benaderen. Men weet immers hoe dit alles geschiedt. De Franse visserij neemt het niet, op een ogenblik dat het Fonds voor Tussenkomen en Marktorganisatie, voor de eigen visserij aandringt op een beperkte aanvoer voor de makreel en dat onder meer niet op de makreel moeten gaan vissen, maar dit eerder als een bijvangst moeten aanzien, terzelfdertijd de eigen inleggerijen zich gaan bevoorraden in Derde Landen. Het betrokken vissersyndicaat kwam tussen bij het syndicaat der dockers en bekwaam voldoende vermits deze weigerden de kwetsieuzen makreel te lossen. Nogtans is de voldoende bij de vissers toch niet volledig omdat een paar dagen eerder eveneens te Brest een lading krab gelost werd uit Guernesey bestemd voor kopers uit Douarnenez en Saint-Malo.

De «Matouba» werd dan naar een ander haven afgeleid waarvan de bestemming niet werd medegedeeld. Herinneren we ons in dit verband, dat verleden jaar dezelfde «Matouba» een lading bevroren vis, bestemd voor Franse inleggerijen, in Zeebrugge kwam lossen, nadat eveneens het lossen in Frankrijk verijdeld werd. Van uit Zeebrugge werd de vis dan per spoor op zijn bestemming in Frankrijk gebracht. Het is inderdaad moeilijker, zomet onmogelijk te vermijden dat een wagonlading of een gedeelte van een wagonlading Frankrijk binnenkomt. Anderzijds moet er in feite een verbod van invoer uit Derde Landen uitgaan van het Uitvoerend Komitee van de EEG te Brussel vooraleer de Poolse makreel kan geweigerd worden, ten ware ze gekamoufleerd via een haven van één der EEG-partnerlanden, als makreel uit één dieser landen zou binnenkomen, hetgeen dan niet kan geweigerd worden. Wat aanduidt, hoe broos al die Besluiten zijn.

TUMULT ONDER DE FRANSE SCHELPEVISSERS

De St. Jacobsschelpenvissers van Paimpolais zijn in het verweer gekomen tegen hun kollegas uit de Saint Brieuxbaai omdat deze nog op schelpenvangst gaan niettegenstaande deze officieel gesloten is sinds 25 maart. De protesten worden echter door de zogezegde overtreders afgewimpeld omdat het hier niet zou gaan om het vissen van

St. Jacobsschelpen, maar om het terug opvissen van verwaterde schelpen. Volgens de directeur van de Unie der Koöperatieven van de Franse Noordkust, werd door deze organisatie de St. Jacobsschelpen die gen koper in de afslag kregen, opgekocht en terug verwaterd. Het zou hier om een hoeveelheid van ongeveer 240 ton gaan. Men kon op dit ogenblik, ofwel deze schelpen vernietigen, ofwel diepvriezen of ook nog terug op een bepaalde plaats in zee verwateren. Gezien het diepvriezen te veel zou kosten en men anderzijds evenmin tot vernietiging wenste over te gaan, werd de laatste oplossing gekozen. Deze schelpen die dus reeds aangekocht en betaald werden, worden nu terug opgevist waarvoor de Unie der Koöperatieven 5 B. Fr. het kilogram betaalt. Samen met de aankoopsprijs en de kosten van het verwateren, komt de kostprijs op ruim 30 B. Fr. het kgr., prijs waaraan zij in de handel verkocht worden, zodat geen winst gemaakt wordt, maar de Unie het door haar uitgegeven geld ten voordele der vissers, terug recupereert.

De Maritieme Overheid van Paimpol waarbij klacht werd meergelegd tegen de zogezegde overtreding van de sluitingsdatum, was op de hoogte van de verwatering en keek eerste oogluikend toe. Tegenover het aanzwellend protest heeft de Overheid nu echter beloofd overtreders van de sluitingsdatum, om welke reden ook, te bestraffen en de opgeviste schelpen aan te slaan. De vissers van Paimpol beweren dat men niet alleen de verwaterde schelpen terug opvist maar terzelfdertijd van een voortgezette visserij profiteert. Het ware anderzijds gemakkelijk de aanvoeren te controleren en juist zoveel laten binnenbrengen of er verwaterd werd ook al kwamen daar verse schelpen bij en bleven er omgekeerd een zelfde hoeveelheid verwaterde achter.

HET KONGRES VAN NEW-YORK EN DE LIMieten

De Verenigde Staten schijnen niet te zullen wachten op de Besluiten van dit Kongres dat nog tot in mei te New-York in gesloten vergadering bijeenkomt.

De vissersgrenzen van de V.S. zullen met ingang van 1 maart van het volgende jaar verlegd worden van 12 mijl uit de kust naar 200 mijl uit de kust. Ford tekende onlangs in hierover gaande wet die door het Kongres is voorbereid. Als de wet van kracht is geworden, zullen buitenlandse vissers niet meer zonder toestemming binnen deze grens mogen vissen.

ENGELSE VISSERIJ-EXPERTEN NAAR MALESIE

Een staf Engelse visserij-experten voor de ontwikkeling van de lokale visserijbedrijvigheid in Malesië is ter gelegenheid van de tentoonstelling „Britse Techniek voor Malesië” naar Kuala Lumpur vertrokken. Het gaat vooral om de ontwikkeling van de visserij voor kustvaartuigen en om marktstudies over verse en bevroren vis en voor de verbetering van visfarming technieken.

VISPOMP VOOR HET LOSSEN VAN SARDIENEN EN SPROT

Een technische nieuwigheid is de aanwending van een vispomp voor het lossen van kleine vis die in grote hoeveelheid gevangen worden. De vispomp brengt geen beschadigingen aan de vis. De pomp wordt voor het ogenblik bij de sardienenvangst in de Middellandse Zee gebruikt. Men gebruikt ook een combinatie van een rotatiezuigerpomp met een schroefpomp zonder gebruik van grote hoeveelheden water om kleine vis bestemd voor de vismeelfabrieken uit het schip naar de werkplaats te pompen. Dit kreeg reeds zijn toepassing in Noorwegen. In de 6de internationale Nor-Fishing tentoonstelling gehouden van 9 tot 15 augustus te Trondheim in Noorwegen zullen deze pompen tentoongesteld worden.

DE VOORUITZICHTEN VOOR DE OESTERTEELT 1976 IN FRANKRIJK

De Nationale Federatie van de Franse Oester- en Mosselkwekers is in algemene vergadering onder voorzitterschap van dhr. André Bouyé bijeengekomen. Vooral de afzet- en marktsituatie van de oester werd bijzonder onder het oog genomen, meer dan in verband met de beweringen over de onzuiverheid van heel wat oestervelden, waar het water schadelijke kiemen zou bevatten die voor de verbruiker een gevaar voor de gezondheid zouden kunnen betekenen. Anderzijds werd er eveneens op gewezen, dat volgens recente gegevens komende van de producenten, de produktie 1976 niet eens de 40 duizend ton zal bereiken en in ieder geval minstens 10 duizend ton lager zal liggen dan in 1975. Dit is vooral een gevolg van het slechte weder en gebrek aan broedsel. Hiermede rekening houdend evenals met de stijgende uitbatingskosten, wordt voorgesteld de prijs van het produkt met 15 % te verhogen. Wat de mosselen betreft, werd door de voorzitter een bijkomende markt afzet voorzien door het in de handel brengen van bereide mosselen evenals van diepvriesmosselen dit vooral in perioden van groot aanbod, namelijk in het begin van het seizoen.

INVOER IN DE E.E.G. VAN BEROREN KOOLVIS EN HEEK UIT DERDE LANDEN STOPGEZET

Door een beslissing van het Uitvoerend Komitee van de Europese Economische Gemeenschap genomen te Brussel werd de invoer in koolvis, filet van koolvis evenals de E.E.G.-landen van bevroren van bevroren heek en filet uit derde landen verboden. Dit verbod van invoer wordt slechts genomen wanneer de invoerprijzen lager zijn dan de E.E.G.-richtprijzen. Anderzijds werd door het Komitee eveneens een nieuwe richtprijs bepaald voor de „Albacore-tonijn” van minder dan 10 kgr. stuk. Deze nieuwe richtprijs pseeit voorlopig echter niet voor Frankrijk die reeds op 6 april te Luxemburg van zijn E.E.G.-partners een bijzondere toelating verkreeg voor het sluiten van zijn grenzen voor de tonijn tot 1 mei. We kunnen dergelijke beslissing slechts aanzien als onzin en weinig praktisch. Dit heeft de kontingentering van 30 jaar geleden al lang bezaan.

EEN UITLOPER VAN DE ENGELSE MAKREELTWIST

We herinneren ons hoe de gewone engelse makreelvisser zich een paar maand terug heftig hebben verzet tegen sommige grote treilers die met hun seinenetten de makreel in grote kwantiteiten kwamen wegvangen. Men had het toen speciaal voorzien op de zogezegde Schotse grote vier, namelijk treilers van meer dan 30 meter lengte en die gekend waren in het vissen op scholen. Nu werd van één dezer schotse treilers, namelijk de Gallic May op de kaai te Penzance in Cornwall het seinenet door onbekenden zwaar beschadigd. Dit net heeft een waarde van om en bij de 4 milj. B. Fr. Men brengt deze beschadiging in verband met de protesten die onlangs onder andere ook tegen dit schip uitgebracht werden in verband met de zogenaamde overbevising op makreel.

Chili wil munt slaan uit visrijke wateren

Met de uitbreiding van de visserijlimieten en de voor sommige landen kwasi-onmogelijkheid om deze biologische rijkdom op eigen houtje te gaan uitbaten, kunnen er voor het betrokken land toch wel enkele winstgevendere arrangementen getroffen worden met vissersvaartuigen uit andere landen. Het is aldus dat Chili een soort tolgeld heeft ingelegd waarbij de vissersvaartuigen 40 duizend B. fr. als inzet dienen te betalen vermeerderd met ongeveer 2.400 B. fr. per brutoton dat het schip telt en

hierbij nog ruim 800 B. fr. per ton gevangen vis! Als het om kwaliteitsvis gaat dan is de 800 B. fr. per gevangen ton niet bijzonder zwaarwegend. Anders zou het echter zijn wanneer het om industriële visserij voor vismeel zou gaan. Dan mag men het wel vergeten. We zijn niet te weten gekomen of de betaling van 40 duizend B. fr. en de 2.400 B. fr. per brutoton, een éenjaarijke betaling voor het schip betreft, of een betaling per visvangstbeurt.

OOSTENDSE MARKT EN VISMIJNECHO'S

HODI

De eerste na-Pasen-week in de Oostendse vismijn gaf al onmiddellijk enkele opvallende prijsdalingen te zien. De kleine tongen bijvoorbeeld kregen vrijdag voor Pasen al een lelijke veeg uit de pan. Hier werden prijsdalingen van 40 fr en meer genoteerd. Helemaal niet prettig natuurlijk voor de verkopende schepen die ver onder de verwachtingen bleven met hun opbrengsten. De grote tongsoorten kregen nogal wel hoge prijzen maar toch moest men het ook hier met minder doen.

Niet alleen de tongen moesten er aan geloven, ook vele ronde vissoorten vielen aanzienlijk in prijs terug. Witte leng is in maanden niet meer zo goedkoop geweest en zakte tot 12 fr het kg. De opflakkering die koolvis verleden week kende is ook maar een strovuur gebleken, de prijs voor deze vissoort zakte weer onder de 20 fr. Schelvis was evenmin duur en kabeljauw zakte af tot 25 fr. Minder belangstelling vanwege de uitvoer dan voorgaande jaren, de uitvoerders betaalden amper 20 fr. Vlaswijting is ook naar de 22 fr en minder het kg gedaald, kleine wijting moest herhaaldelijk opgevangen worden. Laten we hierbij echter opmerken dat andere kanaalschepen nogal lange reizen maakten, hetgeen nooit in het voordeel van de kwaliteit van de vangst uitvalt.

Toch ook weer enkele zeer dure soorten: tarbot, griet, herder, koningsvis, grote tong, schol, rode knorhaan en rog. Grote rog kreeg inderdaad tot 59 fr het kg wat vooral merkbaar was aan de opbrengst van de O.275. Dit vaartuig dat een mooie partij heek en ruime vangst rog loste kreeg hiervoor flinke prijzen. Heek zou later in de verkoop nog aanzienlijk in prijs dalen met prijsverschillen die tot 30 fr het kg bedroegen.

Niet alle schepen geraakten dit keer uit de kosten waarbij het toch weer opviel dat de tongvisseren het best voor de dag kwamen. De O.82 deed de beste zaak dank zij een opbrengst van 864.157 fr. voor 3800 kg tong en 100 bennen vis, hiervan een belangrijk gedeelte staart-vis.

RONDE VIS VAN IJSLAND

En dan meer bepaald drie soorten ronde vis: gul, schelvis en koolvis. Schelvis deed het hier minst slecht en kreeg bij de tweede beurt zelfs heel wat meer dan bij de eerste. Uiteindelijk prijzen die varieerden tussen 18 en 36 fr het kg. Rode zeebaars was de soort die het deed met prijzen oplopend

tot 47 fr het kg. Kabeljauw en gul kregen dan weer heel wat bescheidener prijzen en ook koolvis moest weer een toontje lager zingen dan verleden week toen er tot 30 fr voor betaald werd. Nu kon amper 19 fr bereikt worden. Heilbot, waarvan blijkbaar nog alleen grote exemplaren rond IJsland zwemmen, bleef ook erg duur en kreeg tussen 110 en 175 fr het kg. Schaaf is nog schaarser geworden dan heilbot en is dan ook behoorlijk

duur. Schotse schol en hondstong blijven uitzonderlijk hoge prijzen halen maar blijven ook uitzonderlijk schaars. Hondstong tot 55 fr en schotse schol tot 47 fr waren gretig afgenomen soorten. Leng was dat dan weer in veel mindere mate en kreeg geen 18 fr het kg. Resultaten die begrepen waren tussen 1.148.167 fr voor de O.317 en 1.359.846 fr voor de O.316. Dat waren meteen ook de enige twee IJslanders van deze week.

tere prijzen verwacht werden. Wijting kreeg boven nog tot 21 fr, de kleine sortering moest echter gedeeltelijk opgevangen worden. Voor haai lag de prijs tussen 20 en 23 fr. Rariteiten als grote steenschol, tarbot (tot 278 fr), rode knorhaan (tot 60 fr) en harder (tot 155 fr) waren te schaars om van grote invloed te kunnen zijn. Ook hier waren kabeljauw en gul aan de goedkope kant.

STRAALBUIZEN

HAAI EN WIJTING VAN DE WEST

Een paar Westvangsten slechts op de dinsdagmarkt, ze bevatten in hoofdzaak haai en wijting, soorten die het niet bepaald slecht deden maar waarvoor toch iets be-

ZALTBOMMEL

TELEF. 91-31-4180-2654

OOSTENDE - DOVER

ZEEVAARTLIJNEN OOSTENDE-DOVER / FOLKESTONE

Uurtabel der overvaarten voor de week van 25 april tot 1 mei

Afvaarten uit Oostende naar Dover Western Docks:

- Alle dagen te 07u50, te 10u05 (1) en te 14u35 (x)
- Op 25.4 en 1.5.1976 bijkomende afvaarten te 09u45 en te 15u45
- Op 26, 27 en 30 april bijkomende afvaart te 15u.45.

Afvaarten uit Dover Western Docks:

- Alle dagen te 12u50 en te 16u45 (1)
- Op 25.4 en 1.5.1976 bijkomende afvaarten te 10u55 en te 15u55.
- Op 26 en 30.4.1976 bijkomende afvaart te 10u.55.

Afvaarten uit Oostende naar Dover Eastern Docks:

- Dagelijks te 03u35 (x), te 07u30 (x), te 13u15 (x) en te 19u15 (x)
- Op 25.4.1976 bijkomende afvaart te 10u15 (x)
- Op 26.4.1976 bijkomende afvaarten te 10u15 (x) en te 22u15 (x)
- Op 27, 28, 29 en 30.4.1976 bijkomende afvaart te 22u15 (x)

Afvaarten uit Oostende en Folkestone:

- Alle dagen te 01u15 (x) en te 05u15 (x).

Afvaarten uit Dover Eastern Docks:

- Dagelijks te 00u20 (x), te 09u20 (x), te 12u20 (x), te 18u20 (x) en te 21u20 (x).
- Op 25 en 26 april bijkomende afvaart te 15u20 (x).
- Op 27.4, 28.4, 29.4, 30.4 en 1.5.76 bijkomende afvaart te 03u20 (x)

Afvaarten uit Folkestone:

- Alle dagen te 07u00 (x) en te 23u45 (x).

- (1) Nemen ook voertuigen behalve op 25 en 26.4.1976.
- (x) Nemen ook voertuigen.

A. LOWYCK & ZOON

VICTORIALAAN 36 — OOSTENDE
TEL. (059) 70 88 21



HERSTELLINGEN — INRICHTINGEN



Agent en dephouder voor de Visserij:

Scheepsverven Sigma Coatings

(Bundeling van Pieter Schoen, Varossleau en Vettewinkel)

(7772V)

VORDAP

SCHEEPSSCHROEVEN

VAN VOORDEN ZALTBOMMEL N.V.

Fabriek
Oude Stationsweg 15
Zaltbommel Holland
☎ 00-31-4180-2654

Vert. voor België
J. Theunissen
Terneuzen Holland
☎ 00-31-1150-4117

Reparatie-werkplaats voor België
p/a Scheepswerf van Rupelmonde N.V.
Dijkstraat 7, Rupelmonde
☎ 031-752051

(5723V)

VISAANVOER TE OOSTENDE

15-4	2	35.631	880.490			
16-4	7	102.415	4.315.613			
20-4	16	295.020	7.993.581			
21-4	3	38.891	2.242.929			
	29	471.957	15.432.613			

GARNAALANVOER TE OOSTENDE

14-4	12	1.306	85.020	50.—	90.—	
15-4	8	917	58.655	44.—	96.—	
16-4	3	498	29.133	48.—	74.—	
17-4	10	1.095	82.013	50.—	95.—	
19-4	8	816	62.565	66.—	90.—	
20-4	9	899	72.028	69.—	90.—	

GARNAALANVOER TE ZEEBRUGGE

15-4	16	2.532	178.333	30.—	129.—	
16-4	13	1.914	161.150	39.—	148.—	
17-4	10	1.826	156.295	20.—	170.—	
20-4	27	4.679	313.334	36.—	129.—	
21-4	3	320	26.874	50.—	125.—	

VISAANVOER TE ZEEBRUGGE

15-4	9	45.920	3.614.571			78,71
16-4	15	62.422	3.678.479			58,92
20-4	9	41.377	2.552.207			61,68
21-4	7	61.315	4.443.977			72,47

GARNAALANVOER TE NIEUWPOORT

17-4	1	56	6.309	112.—	113.—	
20-4	1	145	11.519	76.—	84.—	

VISAANVOER TE NIEUWPOORT

15-4	2	376	46.508			
16-4	3	10.752	483.793			
20-4	9	26.713	506.333			

TOT WAAR REIKT DE VISHONGER VAN SOVJET - RUSLAND ?

In tijden van overbevissing en van het opleggen van kwoteringen, doet het toch pijnlijker aan te vernemen dat sommige landen alle mogelijke technieken aanwenden om de visscholen grondig uit te roeien. In Rusland heeft men nu een techniek op touw gesteld om de aanwezigheid van de visscholen blijvend te verkennen. Het gaat om een kleine onderzeeër in de vorm van een vliegende schotel die tot op 600 m. diep kan duiken. Gezien deze schotel slechts 12 ton weegt, kan deze aan boord mede genomen worden van de grote Russische treilers. Deze schotels die bemand worden, sporen de visscholen op en kunnen zich dan boven deze scholen vastzetten en deze volgen. In verbinding met het moederschip, geven ze alle nuttige inlichtingen door over lengte, breedte, diepte, zwemrichting en snelheid van de school. Voor het

vissersvaartuig is het dan nog slechts een koud kunstje om de vis in het net te laten zwemmen. Deze grondige vernietiging van ganse scholen vis doet toch zekere bedenkingen oprijzen als men weet, dat in Sovjet-Rusland evenals in de Oostbloklanden er geen rem van overaanbod op de nationale markten bestaat. In de vrije landen past men min of meer het aanbod aan van het verbruik. Is er te veel aanbod, dan zullen in de vrije economie noodzakelijk schepen verdwijnen, te beginnen met de marginale bedrijven. In Sovjet-Rusland en in de Oostbloklanden is er nooit een te grote aanvoer en wordt alles verwerkt en krijgt alles een bestemming. Dit is juist het gevaar voor overbevissing en voor een streven tot een voortdurende opvoering van de aanvoer. Daar rijzen geen afzetproblemen. De nood aan proteïnen is zogezegd eendeloos.

VIS ETEN IS VERANTWOORD ETEN

OOSTENDE

DONDERDAG 15-4-1976

NOORDZEE					
N.708-709	14	700	—	880.490	

KUST					
O.150	1	4	31	12.559	
O.100	1	8	—	11.970	

VRIJDAG 16-4-1976

NOORDZEE					
Z.209-509	14	730	—	822.320	

KANAAL					
N.579	16	100	5874	864.017	
Z.34	16	40	5054	893.175	
O.198	16	120	5887	877.364	
N.3	16	450	—	483.325	
O.206	16	270	100	344.172	

DINSDAG 20-4-1976

IJSLAND					
O.316	18	1200	—	1.359.846	
O.317	18	850	—	1.148.167	

NOORDZEE					
O.243	12	450	—	380.130	
O.239	14	320	—	261.155	

WEST					
N.41	10	250	—	243.910	
O.35	10	80	—	213.861	
N.735	5	270	—	348.840	

KANAAL					
O.275	16	300	—	514.909	
O.217	16	380	—	353.562	
O.231	15	370	—	284.954	
O.285	15	330	—	400.115	
O.120	13	300	—	226.346	
O.26	16	220	—	233.446	
O.128	17	300	—	299.634	
O.82	16	100	3810	864.157	

KANAAL					
O.114	16	20	3820	731.080	

KUST					
O.555	2	2	140	22.242	
O.150	1	3	—	4.630	

WOENSDAG 21-4-1976

KANAAL					
O.309	14	170	740	275.341	
O.185	16	180	9401	1.736.663	

WEST					
N.40	6	225	—	213.450	

VERWACHTINGEN

VRIJDAG 23 APRIL 1976

KANAAL : O.306 (150 vis, 100 kg. tong).
WEST : N.719, N.720.

MAANDAG 26 APRIL 1976

IJSLAND : O.202 (850 m. : 30 kab-gul, 300 koolvis, 300 schelvis en totten, 50 wijting, 40 rode zeebaars, 30 hondstong en schotse schol, 50 varia).

O.216 (800 m. : 350 schelvis en totten, 350 koolvis, 50 rode zeebaars, 50 kab-gul).

O.129.
NOORDZEE : O.232, O.94, Z.62.
KANAAL : O.279, Z.597, O.369, O.254, O.127, O.303, Z.502.
WEST : N.45, O.69, N.736.

DINSDAG 27 APRIL 1976

IJSLAND : O.282, O.236. (beiden vaartuigen kunnen ook de maandag verkopen).

KANAAL : O.181, O.274.
WEST : N.752.

WOENSDAG 28 APRIL 1976

KANAAL : O.182, O.66.

NIEUWPOORT

DONDERDAG 15 APRIL

We kregen alleen de kustvisserij op de donderdagmarkt met een totale besomming van 46.508 fr.

VRIJDAG 16 APRIL

N.15	180.546	N.172	154.638
ARM.44	148.609		

Drie vangsten, met 10.750 kg vis, waarin 1.600 kg tongen. Waar één vaartuig tarbot, grieten, vlassers, rode soldaten en andere varia kon aanbieden, zorgde een andere vangst voor 60 benen pladijs. De tongen kregen de volgende prijzen : lappen 130 fr., de 2e 185, de 3de 204, de 4e 210, de 5e 185 en kleine 140 fr. Dus een lichte daling voor sommige soorten. Tarbot en grieten gingen «goed» weg. Enkele kopen kabeljauw kregen nog 2.500 en 2.300 fr de benne, wijl de gulsoorten van 1.900 à 1.600 fr kregen. Weinig wijting die dan ook, 1.300 fr kregen voor de grote en rond de 900 fr voor de kleine. Grote vlassers 1.700 fr., midden slag 1.350. Rode soldaten : 2.400, 2de slag 2.010 fr. Speerhaaien 1.400 fr. en zeehonden 1.250. De platvis die heel de voorbije week duur werd verkocht, kende een gevoelige prijsinzinking, zo kreeg de gewone platvis slechts 900 à de opvangprijs, de drielingen van 1200 à 900, en de visjes van 800 à 630 (deze laatste prijs was voor ongegutte vis).

DINSDAG 20 APRIL

N.590	69.678	N.591	49.133
N.715	45.706	N.723	155.959
N.346	65.441		
N.349, N.498, N.1, N.788	: Kust !		

Vijf vangsten van de West, en vier kleine kustvissers losten 26.700 kg vis. De hoofdschotel was nu eenmaal wijting. Weinig varia, praktisch geen platvis, noch rogsoorten. Kabeljauw en gullen in beperkte mate, en dit voor iedere vangst. Kabeljauw kreeg dan ook rond de 2.500 fr. De grote wijting van 950 à 1050 fr de benne. De kleine de opvangprijs, en moesten gestopt worden !

Tongschar : grote 80 à 85 fr., de middenslag 60 fr. De tongsoorten : 130 voor de lappen, de 2e 180, de 3e 196 à 200 fr., de 4de 205, de 5e 180, de kleine 143 fr.

Voor de dinsdagmarkt !

ZEEBRUGGE

DINSDAG 20 APRIL

Z.525	10	20	500	186.320
Z.55	7	20	300	117.990
Z.465	18	70	2000	603.438
Z.460	10	60	100	145.820
Z.30	18	930	4500	1.364.209
Z.506	18	230	4500	1.133.200
Z.196	12	200	3600	892.660

WOENSDAG 21 APRIL

Z.588	7	30	200	146.630
Z.14	8	80	2400	567.610
Z.348	9	120	100	217.950
Z.516	7	50	450	212.550
Z.510	9	50	800	325.660
Z.507	10	50	1100	346.270
Z.27	8	200	2000	643.547
Z.538-554	3	100	—	91.990

	20-4-1976
Scheivis	20-34
Groot	16-21.40
Middel	19.40-21
Klein	19.80-26
Kabeljauw	18-24
Gul	13.60-16.80
Wijting	42.60-53
Schaat	43.40-44.40
Zeebaars	15.60-17.40
Leng	36-42
Schartong	96-175.0
Hellbot	17.80-21.60
Koolvis	52-53.60
Hondstong	
Zeeewolf	
Staat	

Tong- en pladijsprijzen

TONG

Oostende

Soorten	20-4-1976	21-4-1976
Lappen	139 -154	139 -148
Grote	197 -200	190 -199
3/4	191 -199	187 -197
Blok	186 -188	162 -173
voor-kleine	165 -169	132 -138
kleine	125 -134	118 -128
slips		

Zeebrugge

Soorten	20-4-1976	21-4-1976
grote	153 -157	152 -154
blok	190 -199	196 -200
fruit	195 -200	184 -203
schone kleine	187 -194	183 -203
kleine	160 -171	150 -141
tout petit		
slips		

Nieuwpoort

Soorten	20-4-1976	21-4-1976
Tong I	130	
Tong II	180	
Tong III	197	
Tong IV	207	
Tong V	180	
Kleine	142	

PLADIJS

Oostende

Soorten	20-4-1976	21-4-1976
Grote	30-36	32-40.80
grote iek	32-35	35
kleine iek	36	37
derde slag		14.80-46
platjes	15-42	

Zeebrugge

Soorten	20-4-1976	21-4-1976
I	34-36	28-30
II	36-38	28-34
III	42-46	38-42
V	27-30	24-28
IV		

Nieuwpoort

Soorten	20-4-1976	21-4-1976
Moeien	30	
grote pladijs	30	
drielingen	30	
platjes		

BERICHTEN AAN ZEEVARENDEN

BELGIE

9/81 (T) Lombardsijde. — Zeewaartse schietoefeningen.

Zie B.a.Z. 1/51-1976

Gedurende de periode van 26 april tot en met 7 mei 1976, zullen schietoefeningen uitgevoerd worden in de grote en midden sector, als volgt:

— week van 26 tot 30 april 1976: op dinsdag 27, woensdag 28, donderdag 29 en vrijdag 30 april 1976;

— week van 3 tot 7 mei 1976: op maandag 3, dinsdag 4, woensdag 5, donderdag 6 en vrijdag 7 mei 1976.

Deze oefeningen worden gehouden van 0800 tot 1100 GMT (0900 tot 1200, plaatselijke tijd) en van 1300 GMT (1400, plaatselijke tijd) tot zonsondergang.

De schikkingen van B.a.Z. 1/52-1976 zijn van kracht.

(Med. A.A. Sch. Lombardsijde 9-4-76 — H.59653)

9/82 (T) Belgische kust. — Oostende. — Boeien tijdelijk gelegd.

Volgende gele blinde boeien werden voor de duur van ± 6 maanden uitgelegd ten behoeve van de yachtsport:

a) sparboei gemerkt "0" met radarreflector, in pos. 51°14'04"N — 3°52'18"E;

b) spitse ton gemerkt "2" met mast, vlag en radarreflector, in pos. 51°14'23"N — 2°53'20"E;

c) spitse ton gemerkt "4" met mast, vlag en radarreflector, in pos. 51°13'28"N — 2°52'50"E;

d) spitse ton gemerkt "E" met mast, vlag en radarreflector, in pos. 51°14'19"N — 2°54'43"E;

e) spitse ton gemerkt "S" met mast, vlag en radarreflector, in pos. 51°14'08"N — 2°54'18"E.

(Zie Belg. krtn. D 11 en D 102)

(Med. Loodswezen Oostende 141415 — H. 59688)

NEDERLAND

9/83 (T) Westerschelde. — Pas van Terneuzen. Braakmanhaven. Geleidelichten verplaatst.

De geleidelichten van de Braakmanhaven zijn tijdelijk verplaatst naar:

a) het lage licht, 51°20'21"N — 3°45'39"E (± 800 m SSW);

b) het hoge licht, 51°20'17"N — 3°45'36".5E (± 850 m SSW).

De lichten zijn 201°5 ineen.

De opstand van het lage licht is geel; die van het hoge licht geel-zwart. De oude opstanden worden gesloopt.

(Zie Belg. krt. „Schelde”).

(Ned. B.a.Z. 1118 (T) — H. 59560)

VIS ETEN IS VERANTWOORD ETEN

VERGELIJKENDE TABEL DER VISPRIJZEN IN DE VISMIJNEN DER KUST

	Oostende	Zeebrugge	Oostende	Zeebrugge	Oostende	Zeebrugge	Nieuwpoort
	20-4-1976	20-4-1976	21-4-1976	21-4-1976			20-4-1976
Farbot : groot (123)	260 -278	303 -310	232 -291	289 -305			270 —,—
middel (123)	207 -230	290 -294	204 —,—	210 -240			180 —,—
klein (123)	166 -175	90,—100	170 —,—	90,—95,—			120 —,—
Griet : groot (123)	102 -105,4	120 -125		110 -124			120 —,—
middel (123)	92,—96,—						
klein (123)	75,—,—						
Schelvis : groot	22,—37,40						
middel	18,—23,20						
klein	13,40-19,60						
Heek groot	56,—72,—		52,—,—				
middel	29,—65,—		32,—36,—				
klein	17,60-26,—		22,—,—				
Lom							
Leng	12,40-13,80		16,—20,—				
Rog (I)	28,—63,—	56,—60,—	40,—54,—	62,—,—			
Keilrog (123)	60,—70,—						
Rog (23)							
Tilten (23)		48,—52,—		58,—,—			
Scherpstaart (23)		56,—58,—		62,—65,—			
Halve mans (23)		32,—36,—		40,—42,—			
Teelt (2)							
Katrog (2)							
Kabeljauw	29,—43,40	45,—51,—	25,—47,—	38,—40,—			50,—,—
Gul (groot)	17,80-33,—	32,—48,—	18,—53,—	28,—32,—			40,—32,—
Gul (middel)							
Gul (klein)							
Hozemondhamme							
Wijting : groot	84,—127,6		81,—114,6				
klein	13,40-22,40	14,—18,—	12,20-22,60	12,20-16,—			20,—,—
Schar		14,—20,—	12,20-14,—	12,20,—			12,—14,—
Steenhol	19,—79,—		29,—70,40	14,—16,—			22,—30,—
Zeehaai	9,60-27,—	24,—27,—	28,—,—	24,—27,—			
Hondshaai	9,80-13,40						
Doornhaai							
Pieterman		108 -110		78,—,—			
Makreef							
Horsmakreef							
Zeekeeft							
Schaat							
Zeebaars (klipvis)							
Kongeraal	10,—16,—		16,—,—				
Schartong	18,—53,40						
Volle haring							
IJle haring							
Haringshaai							
Steenhol							
Heilbot							
Koolvis	18,—21,—						
Steur							
Zeewolf	24,20-28,—						
Pollak	17,20-27,80		27,—30,—				
Zonnevis	125 —,—						
Koningsvis	107 —,—						
Vlaswijting							
Zeeduivel							
Schotse schof							
Zeehond		21,—24,—		18,—20,—			25,—,—
Bot							
Rode Poon (roobaard)	23,—40,—	40,—43,—		34,—42,—			40,—,—
Grauwe Poon (knorh.)	7,—16,—	18,—24,—	4,80- 8,20	18,—20,—			15,—,—
Rode Knorhaan	25,40-61,40		44,—,—				
Posten							
Langoesten (midden)							
(klein)							

Lees "HET VISSERIJBLAD"

VAN DAG TOT DAG

IJMUUIDEN

Aan de woensdagmarkt van 14 april werd aangevoerd : 975 kg tong van de noordzee ; 7870 kg tong vanuit de Ierse-zee; 14 kisten tarbot en griet; 971 kisten kabeljauw; 3 kisten koolvis; 38 kisten schelvis; 84 kisten wijting; 190 kisten schol; 24 kisten schar ; 4 kisten makreel en 61 kisten diversen.

Prijzen in guldens

Per 1 kg : tongen van de Noord-zee : grote 11,20-11,00; grootmiddel 14,10-13,96; kleinnmiddel 13,47-13,18; tng twee 12,07-11,56; tarbot 18,51-18,03.

Tongen van de Ierse-zee : grote 11,07-10,84; grootmiddel 13,77-13,63; kleinnmiddel 12,99-12,30; tong één 12,96-12,58; uong twee 11,63-11,30.

Per 40 kg : tarbot 630-316; griet 340-256; kabeljauw één 226-80; kabeljauw twee 180-87; kabeljauw drie 134-104; kabeljauw vier 100-80; kabeljauw vijf 78-66; koolvis vier 45-44; schelvis twee 72-64; schelvis drie 69; schelvis vier 77-48; schol één 114-98; schol twee 114-104; schol drie 134-126; schol vier 80-71; wijting twee 56; wijting drie 82-41; makreel twee 64; makreel drie 80-60; schar 92-48.

De besommingen waren : KW 11 f 54,00, KW 34 29,00, KW 171 4,200, KW 194 29,000, UK 137 14,00, IJM 27 2,740, VD 6 8,300, UK 135 en UK 145 11,200, UK 107 en UK 200 8,000, UK 48 en UK 78 11,300.

Aan de donderdagmarkt van 15 april werd aangevoerd :

3.090 kg tong; 15 kisten tarbot en griet; 456 kisten kabeljauw; 13 kisten schelvis; 279 kisten wijting; 173 kisten schol; 39 kisten schar en 54 kisten diversen.

Prijzen in guldens

Per 1 kg : grote tong 11,29-10,72; grootmiddel tong 14,51-13,75; kleinnmiddel dtong 13,73-12,83; tong één 13,02-12,52; tong twee 11,62-11,33; tarbot 10,30-18,73; zalm 14,65.

Per 40 kg : tarbot 631-323; griet 341-251; kabeljauw één 114-80; kabeljauw twee 166-91; kabeljauw drie 134-78; kabeljauw vier 108-80; kabeljauw vijf 84-62; schelvis één 90; schelvis twee en drie 82-70; schelvis vier 42-41; schol één 124-100; schol twee 140-114; schol drie 164-120; schol vier 106-67 wijting drie 88-63; schar 92-68; steenbolk 48; blanke koolvis 84.

De besommingen waren : SCH 173 f 16,000, KW 214 10,500, VD 6 2,900, IJM 18 5,300, UK 107 plus UK 200 5,200, UK 135 plus UK 145 2,400.

Aan de vrijdagmarkt van 16 april werd aangevoerd : 2.375 kg tong; 20 kisten tarbot en griet; 1.036 kisten kabeljauw; 74 kisten wijting; 233 kisten schol; 32 kisten schar en 64 kisten varia. Bovendien nog 1.075 kg tong vanuit de Ierse zee.

Prijzen in guldens. Per 1 kg : Tong vanuit de Ierse-zee; grote 11,18 grootmiddel 14,25; kleinnmiddel 12,19 11,71; tong één 11,15; tong twee 9,80.

Noordzee tong : grote 11,50-11,05,

grootmiddel 14,48-14,32; kleinnmiddel 13,37-11,88; tong één 12,25-11,35; tong twee 10,35-10,01; tarbot 20,41-19,91.

Per 40 kg : tarbot 676-313; griet 340-301; kabeljauw één 115-90; kabeljauw twee 164-78; kabeljauw drie 135-120; kabeljauw vier 108-78; kabeljauw vijf 82-67; schol één 120-114; schol twee 130-114; schol drie 164-134; schol vier 102-62; wijting drie 104-55; haring drie 42; schar 104-52.

De besommingen waren : VID 6 f 1.800, VID 19 f 7.700, VID 89 f 11.000, IJM 18 f 1.300, IJM 27 f 1.700, UK 159, f 5.700, UK 218 f 7.500, UK 234 f 9.900, UK 135 en UK 145 f 3.800, UK 107 en UK 200 f 1.800, UK 48 en UK 78 f 6.000.

FEL PROTEST TEGEN INSCHRIJVING VAN NEDERLANDS BEMAND VAARTUIG IN IERSE HAVEN

Een Belg die sinds geruime tijd in het Ierse Kerry woont, namelijk Jean Paulus heeft een vis-exporthandel gesticht en hiertoe een 24 meter treiler uitgerust die bevaren zal worden door een Nederlandse bemanning. De lokale vissers zien hier echter een begin van implanting in van buitenlandse vissers en vissersvaartuigen die dan onder het mom van 'n export-firma, hun vis toch naar het land van herkomst zullen zenden. De heer Paulus zegt dat hij alle vis zal kopen, ook die van andere vissersvaartuigen en dat de bewering van de lokale visserij totaal ver-

keerd is. De Firma kreeg toch een uitvoervergunning van de Kerry County Raad, terwijl de havenautoriteiten eveneens het projekt als gunstig voor de plaatselijke handel aanzien. Zelfde autoriteiten hebben enkele leegstaande pakhuisen ter beschikking van de Belg gesteld, die deze zal ombouwen voor zijn projekt.

NEDERLANDSE VISSERS DREIGEN MET MAATREGELEN

TEGEN DE KWOTERING

De Stichting Nederlandse Visserij, afdeling platvisserij hield zaterdag een vergadering in verband met de kwoteringsnormen op schol en tong, dit vooral in verband met een groeiende ontevredenheid en weerstand onder de vissers tegen de kwoteringsnormen. Aan de heer Van der Stee, minister van Landbouw en Visserij werd een schrijven gericht dat het bedrijf onmogelijk op deze basis verder kan gaan werken zo er geen maatregelen door de Overheid genomen worden om de nadelige invloed van de kwoteringen te neutraliseren. Het is duidelijk dat hiermede op overheids tussenkomst gezinspeeld wordt. Volgens het bedrijf kan niemand nog tot een rendabele uitbating komen door de opgelegde beperkingen. Verder trekken de vissers een parallel met de landbouwsektor waar de moeilijkheden door de Overheid zelf gedragen worden, of met minstens tussenkomt om deze drage-lijk te maken. De sekte Platvisserij dreigt dan ook onverholven met acties vanwege het bedrijf tegen de kwoteringmaatregelen zo de regering geen steunbeleid opstelt die genoegdoening kan bezorgen. Tot deze acties komt natuurlijk in de eerste plaats een gezamenlijk zich-niet-houden aan de opgelegde beperkingen. De rediers en vissers wensen zich inderdaad niet zonder verzet financieel te zien ten onder gaan. Met regeringsteun is men overgegaan tot de uitbouw van een treilersvloot waarvoor de rederijen grote kapitalen geleend hebben bij de banken en nadat de Overheid het bedrijf heeft aangezet te moderniseren en minstens de rederijen tot deze uitbouw heeft aangemoedigd, is het dan ook onaannemelijk dat deze zich nu als een moderne Pontius Pilatus, de handen in de onschuld zou wassen en meer nog, de sterke hand zou lenen aan een regeling die het bedrijf tot het bankroet zou leiden. In de ontmoeting die het bedrijf op 26 april met de minister zal hebben zal deze problematiek in de voorgenomen besprekingen dan ook centraal staan. Wij hebben in deze kolommen reeds menigmaal gewezen op het ondoelmatige van de Internationaal genomen maatregelen om de visstand te beschermen. Maar de geleerden(?) weten beter wat ze te doen hebben!

Visaanvoer te Den Helder

Aanvoerbericht van : 12-4 t/m 16-4-1976

Door 89 kotters werden de volgende hoeveelheden vis aangevoerd :

Hoeveelheid in kg.	Vissoort	Opbrengst	Prijs per kg.
65.600 kg.	Tong	f 772.145,96	van f 15,01 tot f 9,68
5.350 kg.	Tarbot	f 58.532,70	van f 20,64 tot f 4,68
96.415 kg.	Schol	f 189.948,87	van f 3,40 tot f 1,05
32.400 kg.	Kabeljauw	f 58.331,68	van f 4,20 tot f 1,21
3.153 kg.	Griet	f 17.928,98	van f 7,70 tot f 4,51
9.120 kg.	Schar	f 13.392,17	van f 2,00 tot f 0,66
9.620 kg.	Wijting	f 12.176,11	van f 1,81 tot f 0,84
8.520 kg.	Bot	f 6.736,15	van f 0,90 tot f 0,18
3.245 kg.	Steenbolk	f 3.288,39	van f 1,73 tot f 0,84
591 kg.	Tongschar	f 2.294,72	van f 4,32 tot f 3,51
460 kg.	Rog	f 625,75	van f 2,03 tot f 1,17
310 kg.	Koolvis	f 447,50	van f 1,73 tot f 1,46
187 kg.	Harders	f 667,31	van f 3,92 tot f 3,10
274 kg.	Diversen	f 427,45	
235.245 kg.		f 1.136.943,74	

Met in de voorweek alle dagen een tiental kotters aan de markt, moest het voor de omzet toch van de — in dit geval alleen — vrijdag komen.

Dit laatste omdat de gezamenlijke handel van mening was dat het mogelijk moest zijn om de omzet die anders op zaterdag werd aangevoerd, te verdelen over de vrijdag en de maandag.

Dit resulteerde in een schrijven van de handel aan de plaatselijke vissersvereniging, dat m.i.v. 17 april 1976 niet meer op zaterdag zou worden gekocht. Na intern beraad en nader overleg met de handel, heeft toen het bestuur van de vissersvereniging haar leden aangeraden, voorlopig bij wijze van proef, gedurende de komende vier weken op zaterdag geen vis meer aan te voeren.

Het resultaat hiervan was dat het uiteraard op vrijdag enorm druk was, omdat 50 grote kotters moesten worden geholpen.

Hoewel aan de organisatie van het geheel zware eisen werden gesteld, bleek het mogelijk te zijn dit goed op te vangen, vooral ook omdat de scholaanvoer niet erg groot was.

Deze 50 kotters die in totaal ruim 167.000 kilogram vis aanvoerden, waarvan « slechts » ruim 60.000 kg. schol en bijna 60.000 kilogram tong, besomden door de grote tongaanvoer toch maar liefst ruim 930.000 gulden.

Waren de scholprijzen goed, de gemiddelde prijzen van de tong varieerden nogal, en liepen van f 11,— tot f 12,26 per aangevoerde kilogram, afhankelijk van de aangevoerde sortering.

Hoewel de visafslag als zodanig niet officieel was gesloten, werd er op zaterdag geen vis aangevoerd.

EEN VAARWEL VOL VERTROUWEN !



„Itxaso” :
Spaanse vissers-
boot - 8MDXC
1080 pk - 750 rpm

**KARAKTERISTIEKEN van A.B.C.'s
DX-GAMMA**

- * 185 - 1200 PK
- * 750 rpm
- * Gemakkelijk onderhoud
- * Opvallende olie- en brandstofbesparingen
- * Lange levensduur
- * Uitstekende Dienst-na-verkoop
- * Lage bedrijfskosten

Een goede reden voor een afscheid vol vertrouwen wanneer U kunt steunen op één van de wereldberoemde A.B.C.-DXmotoren. De DX-motor werd speciaal ontworpen voor voortstuwing van vissersvaartuigen en is daardoor dé motor om U datgene te geven wat U verlangt: betrouwbaarheid en zuinigheid.

Voor verdere details: vul onderstaande coupon in en stuur

Naar: A.B.C.
Wiedauwkaai 43,
B-9000 Gent

Naam:

Adres:

Telefoon:

A.B.C. — ANGLO BELGIAN COMPANY

Wiedauwkaai 43, B-9000 Gent (Belgium)

Telefoon: (091) 23 45 41

Telex 11.298 abc gt b

(7810V)

REDERS en VISSERS

koopt steeds bij Uw

KOOPERATIEVE

HAND IN HAND

Kantoren:

Tijdokstraat 34, ZEEBRUGGE
Tel. (050) 54 41 17 / 54 41 92 - 54 46 56

Na de uren
Joz. DEROOSE — Tel. (050) 51 17 40

(7773V)

**REDERS en
VISSERS,
voor uw
SOCIALE LASTEN
en BOEKHOUDING
wendt U in volle
vertrouwen tot de**

Beroepsvereniging

HAND IN HAND

O.V.A. VISMIJN OOSTENDE — Tel. 80 11 01

(7390V)

LEES " HET VISSERIJBLAD "



Samenwerkende Vennootschap

H. BAELSKAAI, 27 - 8400 OOSTENDE

Tel. (059) 70.16.89 - Telex : hunood 812.29



Gedekte risico's :

eigen schade — schade aan derden —
opslepingen — totaal verlies —
lichamelijke schade aan derden —
navigatietoestellen — zeegoed — vistuig



Meer dan 30 miljoen frank kredieten
werden verleend aan de leden voor nieuwbouw
tegen zeer lage interesten.



Aan de leden wordt een teruggave van minstens
10 % verleend op de betaalde premies.

