

# het visserij blad



VAKBLAD VOOR DE BELGISCHE ZEEVISSERIJ



VRIJDAG 17 FEBRUARI 1978 — PRIJS 40 FR. — Nr. 6 — 45e JAAR — VERSCHIJNT WEKELIJKS

1

# Bewezen kwaliteit door geleverde prestaties

Vissersschepen - Binnenvaartschepen -  
Zeeschepen - Duw- en sleepboten - Zandzuigers -  
Passagiersschepen - Plezierboten.

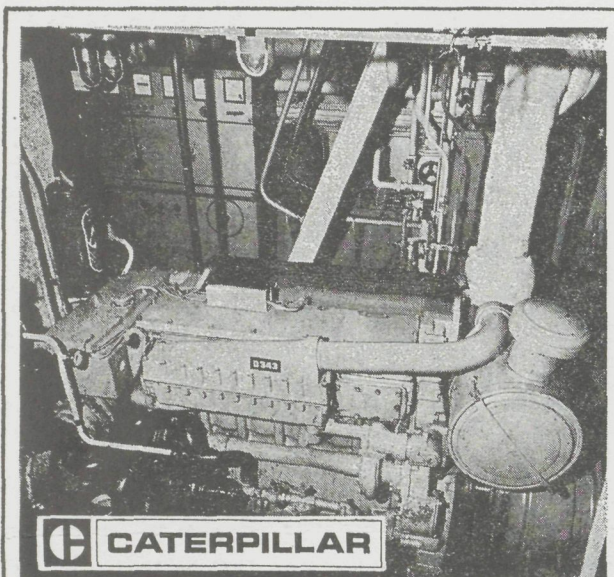

Caterpillar voortstuwingsmotoren  
en boordaggregaten tot 1125 pk

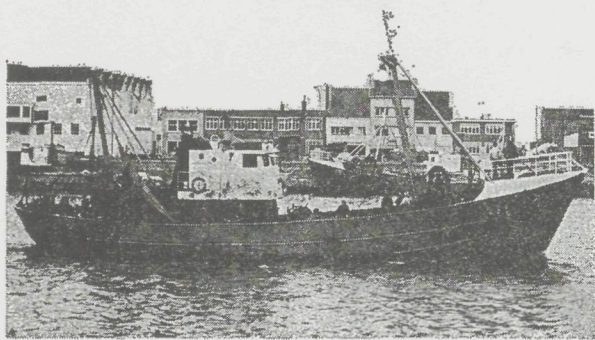

## BELANGRIJKE MEDEDELING

Bureau Veritas, de maatschappij voor scheepsclassificatie gevestigd in Frankrijk, heeft onlangs de produkties van Caterpillar van motoren en reductoren voor de scheepvaart gehomologeerd. Deze homologatie is gebaseerd op het feit, dat de serieproductie globaal beantwoordt aan de normen die gesteld worden door de classificatie; de kwaliteitscontrole van Caterpillar staat naar hun oordeel op een dergelijk peil, dat elke eenheid die van de produktieketting komt automatisch conform verklaard wordt zonder individueel nazicht van het Bureau Veritas.

Caterpillar wordt aldus de eerste Amerikaanse constructeur van motoren met innerlijke verbranding die erkend wordt door het Bureau Veritas.

De homologatie breidt zich uit tot alle wisselstukken die door Caterpillar gefabriceerd worden, zodat elk stuk dat door gelijk welke verdeler van het merk geleverd wordt zonder verdere formaliteiten op een motor of reducteur mag gemonteerd worden onder dekking van een B.V. certificaat.

Bureau Veritas is de vijfde maatschappij van internationale classificatie die Caterpillar het voordeel van dit bijzonder statuut toekent; de anderen zijn, het American Bureau of Shipping, de Lloyd's Register of Shipping, de Registro Italiano Navale (Italië) en de Det Norske Veritas (Noorwegen). Voor al deze maatschappijen is het homologatieproces van motoren gelijkaardig. Eerder dan te plaatse een inspecteur te hebben belast met de talrijke controles die op iedere motor uit te voeren zijn, betrouwt de maatschappij zich op de eigen kwaliteitscontrole van de constructeur na ze te hebben onderzocht en goedgekeurd. De enige tussenkomst van de maatschappij beperkt zich tot onverwachte bezoeken om de conformiteit na te gaan met de overeengekomen normen.

Caterpillar verkoopt een gamma van scheepsmotoren en -reductoren die conform zijn, van 85 tot 1125 HP in continu dienst.

## TRECO N.V.



VERKOOP • WISSELSTUKKEN • SERVICE

TRECO N.V. Steenweg op Brussel 340 1900 OVERIJSE  
Tel. (02) 687 60 20 Telegr. TRECOSA-BRUSSEL Telex: 23386 BRU

Speciale afgevaardigde voor de scheepvaart:  
J.M. Neuville - Oostende. Tel. (059) 70 11 84

Caterpillar en  zijn handelsmerken van Caterpillar Tractor Co.

# het visserijblad

Vrijdag 17 februari 1978 - Nr. 6

ABONNEMENTEN: BINNENLAND 1 JAAR 1.800 FR. — 6 MAANDEN 900 FR. —  
3 MAANDEN 500 FR. — BUITENLAND 2.000 FR. — NEDERLAND 132 GULDEN  
REDAKTIE, BEHEER, PUBLICITEIT EN DRUKKERIJ: H. BAELSKAAL 30, 8400 OOSTENDE  
TELEFOON (059) 70 77 13 - 70 77 14 — P.C.R. 000-0418987-44 — H.R.O. 25 202 —  
B.T.W. 412.522.588 DIREKTEUR: PR. VANDENBERGHE

## DE VISSERIJ-AUTORITEITEN DER ACHT TE BRUSSEL MET GROOT- BRITANNIE ALS WAARNEMER

De visserij-autoriteiten der «Acht», hetzij de «Negen» zonder Groot-Brittannië waren op 6 februari te Brussel samen gekomen voor onderlinge besprekingen. Op deze zitting was de Britse regeringsvertegenwoordiger aanwezig, hetgeen door de partnerlanden toch als een daad van goede wil aangezien werd en een bewijs dat Groot-Brittannië toch niet alle bruggen wenst op te blazen. Meer betekenis mocht hieraan echter niet gehecht worden. Inderdaad indien de Britse regering heeft laten uitschijnen dat de reglementering zoals deze bestond op 31 januari, zou geëerbiedigd worden, heeft dit land hiermede echter geen formele toezegging gedaan dat er anderzijds geen nieuwe reglementen zouden uitgevaardigd worden die de bestaande toestand ingrijpend zouden kunnen veranderen. Maar zoals het gemeenschapsreglement het voorziet, moeten deze nieuwe reglementen, zo de Britse regering deze zou uitvaardigen, eerst door de Commissie te Brussel dienen goedgekeurd. Indien de Britse regering bepaalde maatregelen zou uitvaardigen in verband met een eigen eksklusieve 12 mijlszone voor de Britse visserij en een voorrangregeling voor de Britten in een 50 mijlszone uit de kust, en zij, niettegenstaande een verwerping door Brussel, toch aan deze Britse reglementering de sterke hand zou wensen te houden, dan zouden de overige «Acht» de zaak verder voor het Hof van Justitie brengen. Een eventuele veroordeling van Groot-Brittannië door dit Hof zou echter de zaak niet dienen, want eens dat de Britten het zo ver wensen te drijven, dan staat het vast dat de kans bestaat dat ze de uitspraak van het Hof nevens zich zouden leggen. Groot-Brittannië heeft reeds drie kabeljauwoorlogen geriskeerd en niettegenstaande deze allen falikant voor haar zijn uitgevallen, menen we eerder dat dit de Britten nog meer gestijfd heeft. Het verlengen van de bestaande reglementering maakt het voor Brussel echter zeer moeilijk om overeenkomsten af te sluiten met Derde Landen en men is hier dan ook aangewezen op het voorlopige, hetgeen echter niet altijd goed overkomt bij deze landen, vooral dan niet bij diegenen die zelf ook iets te bieden hebben, zoals in het bijzonder Noorwegen en de Faroë.

Anderzijds is het opvallend hoe men in de visserij zelf, en we spreken dan ip de eerste plaats van onze visserij, een zekere onverschilligheid aan de dag legt, in verband met de toekomstige visserijreglementatie in de gemeenschapswateren. In de Belgische visserij ondergaat men eerder de feiten. Men loopt er op niets vooruit, men plant er geen acties en zo meer. Al deze zaken gebeuren wel in het buitenland en dan vooral in Nederland, Frankrijk, Ierland en Groot-Brittannië en zelfs in Denemarken. Het is trouwens dank zij dit onder druk zetten door de betrokken visserijkringen dat vooral Nederland en Frankrijk de zaken heel wat ernstiger aanpakken ten voordele van hun visserij te Brussel en de voornaamste opposanten vormen tegenover de Britse eisen. We ondervroegen verscheidene reders van onze vissersvloot wier belangen tussen de 6 en de 12 mijl uit de Britse kust liggen en zeker

in de 50 mijlszone. Het is verbazend hoe gelaten deze mensen zijn en daarbij overtuigd zijn dat het wel nooit zover zal komen. De soep wordt inderdaad niet zo heet gegeten als ze wordt uitgeschept, maar dit is ten slotte het dooddoenertje van de gemakzuchtigen. Er worden voor het ogenblik redelijke zaken gedaan in de visserij en dan denkt men doorgaans niet aan morgen. Waakzaamheid blijft echter altijd geboden want men kan in Groot-Brittannië wel niet-diskriminerende beschermingsmaatregelen nemen, laat ons bv. zeggen in een twaalfmijls zone uit de kust, waardoor de middenslagtreilerij, zowel de Britse als deze der partnerlanden zou getroffen worden maar niet de kleine visserij, met de wetenschap voor Groot-Brittannië dat de kleine visserij van de partnerlanden toch geen zo groot actieveld heeft om deze visgronden te kunnen bereiken. Men zou wel met de oppositie van de eigen middenslagvisserij zitten, maar wij wensen alleen maar aan te tonen dat niet-diskriminerende maatregelen toch kunnen genomen worden die alleen maar de Britten kunnen doen profiteren.

### ANTI E.E.G.-UITSPRAKEN VAN BRITSE VISSERIJMINISTER

We hebben reeds eerder geschreven dat de Britse minister van Landbouw en Voeding John Silkin een tegenstander is en blijft van de E.E.G. Dit bleek nu nogmaals uit zijn uitspraken op een bijeenkomst van landbouwers te Londen waar hij onder meer kritiek uitbracht op de grote haast waarmede de toenmalige conservatieve regering in 1971 tot de E.E.G. wenste toe te treden waardoor men nu in Groot-Brittannië met allerlei problemen opgeschept zit. Hij gaf hier als voorbeeld de visserij waar Groot-Brittannië over de visrijkste zee ter wereld beschikt en dit nu in gemeenschap met de andere landen van de E.E.G. moet uitbaten. Inderdaad het gebrek aan vooruitzichten van de toenmalige regering heeft geleid tot het aannemen van overeenkomsten die belangrijke nationale interessen in de weg staan. Dit is volgens Silkin, de redenen waarom Groot-Brittannië nu achterhoedegevechten dient te leveren om nog te redden wat te redden valt ten overstaan van de zogezegde, onaanvaardbare eisen vanwege de andere partnerlanden.

Het is trouwens deze anti-E.E.G. houding vanwege John Silkin die premier Van Agt van Nederland onlangs deed zeggen dat Engeland zich in de visserijkwestie niet gedraagt als E.E.G.-lid. We putten uit deze uitspraak de woorden; «in de visserijkwestie» hetgeen laat ondervestaan dat Groot-Brittannië zich in de andere kwesties maar al te graag als lid wenst te laten doorgaan, voornamelijk dan op landbouwgebied, waar er heel wat te rapen valt van de E.E.G.-tafel voor de Britten.

# Aankopen van vis door het publiek

## WAT EEN ONDERZOEK OVER DE HUISHOUDELIJKE AANKOPEN DOOR GEZINNEN INZAKE VIS EN VISPRODUKTEN UITWIJST

Het verbruikerspaneel dat door het Landbouweconomisch Instituut tot stand werd gebracht in 1972 en betrekking heeft op de huishoudelijke aankopen van bepaalde landbouwprodukten (vlees, eieren, zuivelprodukten, groenten, fruit en sierplanten), heeft nu in zijn werkschema een aansluitend onderzoek voor visprodukten ingeschakeld. Aan de hand van de reeds beschikbare gegevens daaromtrent was het mogelijk op nationaal vlak enkele voorlopige berekeningen te verrichten inzake de gemiddelde frekwentie van de aankopen en de bestedingen van de gezinnen betreffende verse vis, verduurzaamde vissoorten en visbereidingen.

Het verbruikerspaneel bestaat uit een permanente steekproef van gemiddeld 3.000 gezinnen, proportioneel gekozen uit de totale populatie, welke herhaaldelijk en regelmatig gedurende 14 dagen gegevens verschaffen omtrent de aankopen en zelfbevoorrading van vermelde produkten. De opgaven van de aankopen (of zelfbevoorrading) van visprodukten werden naar soort,

vorm en conditionering ingedeeld in 135 rubrieken.

Het doel van deze mededeling is een kort verslag uit te brengen over de eerste resultaten van deze enquête, ten einde een beeld te verstrekken van de aankoopgewoonten van de Belgische bevolking. Rekening gehouden met de omvangrijke inlichtingen welke uit deze steekproef verwerkt werden kon voorlopig nog geen volledig nazicht gedaan worden betreffende de aanwezigheid van onnauwkeurigheden en dienen de hiernavolgende informatieve percentages als voorlopige gegevens beschouwd te worden.

De gegevens welke voor deze analyse aangewend werden slaan op de periode gaande van 5 april tot 20 september 1976. Daar ze geen volledig jaaroverzicht toelaten moet rekening worden gehouden met mogelijke seizoeneffecten. Daarenboven kunnen de buitengewone weersomstandigheden tijdens de onderzoekte periode ook het verbruikspatroon enigszins beïnvloed hebben.

Bij de berekeningen werd een duidelijk onderscheid gemaakt tus-

sen enerzijds de aankopen van «verse» visprodukten t.t.z. afkomstig van verse of ingevroren zee- of zoetwatervissoorten welke verhandeld worden in natuurlijke of gekuiste toestand of onder vorm van moten of filets, en anderzijds de aangekochte «verwerkte» visprodukten, waaronder naast de gepaneerde, gebakken, gedroogde, gerookte en gestoomde vis, eveneens de bereidingen en schotels alsmede de in bokaal of in blik of op andere wijze verduurzaamde visprodukten werden opgenomen.

Bij de «verse» zeeprodukten werden benevens de ronde, platte en pelagische vissoorten ook nog de week- en schaaldieren onderscheiden, terwijl de zoetwatervissoorten in één enkele hoofdrubriek ondergebracht werden. De «bewerkte» visprodukten werden, zonder onderscheid tussen zee- of zoetwaterherkomst, naargelang de ondergane bewerking van het produkt in een zestal hoofdrubrieken ingedeeld. Ook het relatief belang van de meest gebruikelijk aankopen werd voor ieder van deze hoofdrubrieken weergegeven.

### HET VERBRUIK .

#### 60 T.H. AAN

#### VERSE VIS BESTEED

Niettegenstaande het voorlopige percentages betreft, gezien de beperkte periode van onderzoek en de nog mogelijke onnauwkeurigheden van dit nieuw onderzoek, toch scheppen deze reeds een beeld van het huidige verbruikspatroon van de bevolking.

Een korte analyse van de berekende percentages leidt tot volgende vaststellingen. Voor het geheel van de consumptie van vis en visprodukten kan worden afgeleid dat, alhoewel het aantal aankopen hoger ligt voor de «verwerkte» visprodukten, de hoeveelheden «verse» aangekochte visprodukten toch overwegend zijn; dit komt tot uiting door de hogere uitgaven (60,7 pct.) die aan «verse visprodukten» besteed werden. Inderdaad de aankoop van «verwerkte» visprodukten (normaal duurdere voedingswaren) welke 54 pct. van het totaal der aankopen uitmaakt, vertegenwoordigt slechts 39,3 pct. van de globale uitgaven voor visprodukten, wat wijst op aankopen van geringere betekenis.

### HET BELANG

#### VAN KABELJAUW

Onder de «verse» vissoorten en visprodukten zijn het vooral de ronde vis en de week- en schaaldieren die in aantal aankopen en bestedingen overwegend zijn (77 pct. van de aankopen en 71 pct. van de bestedingen). Vooral het belang van de kabeljauw bij de ronde vis dient onderstreept daar deze vissoort, welke onder gehele vorm, in moten of in filets aangekocht, ongeveer 25 pct. van het aantal aankopen en van de bestedingen betreffende de «verse» visprodukten vertegenwoordigt. Opvallend is het

belang van de kabeljauwfilets waarvan de aankoop ongeveer 40 pct. van het totaal kabeljauw uitmaakt. Ook rode zeebaars wordt door de konsument op prijs gesteld en kan als vierde belangrijkste zeevissoort gerangschikt worden.

### TONG EN SCHOL

#### BIJ PLATVISSOORTEN

Bij de platte vis zijn het tong en schol die zich als belangrijkste soorten onderscheiden en respectievelijk de tweede en derde rang innemen onder de verse zeevis. Vermeld dient te worden dat bijna 40 pct. van tong eveneens in filetvorm bij de verbruiker terecht komt.

### MOSSELEN

#### MEEST IN TREK

#### BIJ SCHAALDIEREN

Pelagische vis als haring en makreel kennen een mindere afname in verse dan in verwerkte of bereide vorm. Onder de week- en schaaldieren zijn garnalen en mosselen het meest in trek en vertegenwoordigen in kwantum en in bestedingen ong. 25 pct. van de globale aankopen van «verse» vis en visprodukten.

Ook het belang van de zoetwatervis (9,7 pct. van de bestedingen voor «verse vis»), waar de forel een niet onbeduidend aandeel in het verbruikspatroon inneemt, dient onderstreept.

### INGEBLIKTE

#### ZALM, MAKREEL, TONIJS

Voor de «verwerkte» visprodukten kon worden vastgesteld dat ongeveer 55 pct. van de aankopen en van de bestedingen op ingeblikte vissoorten gericht zijn waaronder voornamelijk zalm, makreel en tonijn.

Ook sardines blijven in trek, maar in mindere mate dan voornoemde vissoorten.

Aandacht dient verleend aan het toenemend belang van de bereidingen en schotels welke reeds 19 pct. van de globale aankopen van «verwerkte» visprodukten uitmaken. Vis in bokaal komt als derde voornaamste aangekocht verwerkt produkt naar voren en omvat ongeveer 15 pct van alle huishoudelijke aankopen inzake verwerkte visprodukten.

Een mindere frekwentie van de huishoudelijke aankopen kon worden vastgesteld voor de gerookte, gestoomde en gedroogde vis, welke gezamenlijk 6,6 pct. van de totale aankopen betekenen (6,2 pct van de bestedingen). Voor de overige «verwerkte» visprodukten waaronder de maatjes en aanverwante produkten van de vishandel gerangschikt worden, mag worden aangenomen dat deze produkten van geringere betekenis zijn in het geheel van de visconsumptie.

Ir. N. Verbeke



**BOLNES**

**VERANTWOORD INVESTEREN**

**minimale kosten - maximale resultaten**

Loze (advertentie) kreten?

Neen! Uitspraken van mensen met Bolnes ervaring!

Bolnes bouwt dieselmotoren in vermogens van 450 - 1500 pk bij 500/600 omw/min in lijn en 1800 - 3000 pk bij 600 omw/min met 12 - 20 cyl in V-vorm.

**BOLNES MOTORENFABRIEK BV**  
Postbus 3, Krimpen aan de Lek, tel. 01807 - 14900  
telex 22439

**BOLNES** stuwkracht in staal

HOOFDVERTEGENWOORDIGER VOOR DE BELGISCHE VISSERIJ  
Fa. S.V. SCAP, H. BAELSKAAL 27, OOSTENDE  
TEL. (059) 70 29 51 - 70 09 31 - 70 09 32 na 18 uur : 70 38 79

## VISSERIJ-AALMOEZENIER E.H. CORNEILLIE NU OOK PASTOOR OP HET HAZEGRAS

Heden bereikte ons het verheugend nieuws van de benoeming van visserij - aalmoezenier E. H. Corneillie tot pastoor van de parochie van het Hazegras. Verheugend vooral omdat de heer Corneillie tevens aalmoezenier van de vissers blijft. Deze joviale herder die voor eenieder een opbeurend woord ten beste heeft en ook in ongelukkige omstandigheden de juiste troostwoorden vindt, is inderdaad nog moeilijk weg te denken in onze visserij. De bisschoppelijke beslissing om hem de functie van aalmoezenier te laten behouden zal dan ook zeker dankbaar onthaald worden.

Aalmoezenier Corneillie werd geboren te Roeselare op 17 december 1927 en is, zoals men het in visserijkringen zou uitdrukken, in de «fleur» van zijn leven en vol inzet. Dit is een waarborg voor de visserij, dat hij deze zeker niet zal verwaarlozen ten voordele van zijn nieuwe parochie. Hij ze! drukt het aldus uit, dat het best zal gaan, met een beetje vroeger op te staan en een beetje later naar bed.

E. H. Corneillie werd priester gewijd te Brugge in 1952 en werd leeraar benoemd in het O. L. Vrouwkollege te Oostende waar hij ongeveer tien jaar verbleef. In 1962 kwam hij dan als aalmoezenier in de visserij en werd er een zeer graag geziene figuur. Gezien de ziekelijke toestand van de heer Vandenbussche, huidige pastoor van de parochie Hazegras, heeft men te Brugge in zijn vervanging voorzien en hierbij aan de heer Corneillie gedacht.

De vroegere parochie Hazegras was heel wat uitgestrekter en zelfs het Oud Hospitaal met Spoorwegstraat, Cairostraat en Amsterdamstraat behoorde tot het Hazegras. Nu is deze parochie begrensd door de kazerne, de Verenigde Natieslaan de oude dokken tot aan het

station, de spoorlijnen, de Smet de Naeyerlaan en terug tot de kazerne. Het gedeelte van de vroegere parochie boven de Verenigde Natieslaan behoort nu tot St Jozef.

Wat de plechtige aanstelling betreft, gebeurt dit op zaterdag 25 februari door de deken met een plechtige mis om 16 uur in de kerk van het Hazegras. E. H. Corneillie is overtuigd dat er heel wat van zijn vissers aanwezig zullen zijn. Het nieuw adres van onze aalmoezenier wordt thans : de Smet de Naeyerlaan 26 tr Oostende, telefoon 70.33.53.

Met de hartelijkste gelukwensen van het Nieuwsblad van de Kust en zijn vele visserslezers.

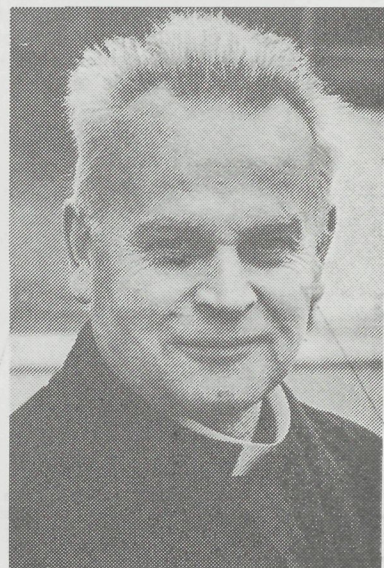

E.H. CORNEILLIE

## Onderzoeksraad voor de Zeevaart

Dinsdag kwam de Onderzoeksraad voor de Zeevaart te Oostende bijeen met een viertal punten op de dagorde. Voornaamste zaak was deze van het rampzalig vergaan van de O.807 «Maurice» waarbij de drie opvarenden nog steeds vermist zijn. Getuigen die de scheepsramp mee maakten werden voornamelijk niet onderhoord maar Rijkskommissaris Bentein gaf niettemin nog eens een opsomming der feiten voor zover deze door getuigenissen konden vast gelegd worden. De zaak werd ondertussen op de rol geplaatst en het is, de bedoeling om in de zitting van volgende week woensdag de eerste ooggetuigen te onderhoren.

X X X

Vervolgens werd nog in twee zaken gevorderd. Een eerste geval betrof de aanvaring die zich in augustus van vorig jaar voerde in de Zeebrugse havengeul tussen de Z.455 die de haven uitvoer en de Z.492 die binnen liep. Door deze aanvaring werd zware averij opgelopen. Rijkskommissaris Bentein is van oordeel dat beide schippers, in casu Desmit van de Z.455 en

Dobbelaere van de Z.492, fouten hebben begaan door o.a. een zeer onvoorzichtige navigatie en het niet geven van aandachtseinen. Niettemin draagt Dobbelaere, althans volgens de h. Bentein méér verantwoordelijkheid Tegen hem wordt dan ook een schorsing van twee dagen gevorderd. Tegen Desmit wordt een vermaning gevorderd.

X X X

Een tweede zaak betrof het uitvaren uit het Montgomerydok te Oostende door schipper Lucien Desmit aan boord van zijn treiler, de O.190 «Renilde», terwijl het verbodsein tot uitvaren aan stond omdat binnen varende trafiek verwacht werd. Schipper Lucien Desmit negeerde evenwel dit verbodsein en weigerde ook in te gaan op de aanmaning van de opvarenden van de redeboot om terug te keren toen hij zich al in de havengeul bevond. Rechtsomkeer maken hield volgens de betrokken schipper wel gevaar in. De sanctie die tegen Desmit moet gevorderd worden laat de rijkskommissaris evenwel over aan de wijsheid van de Raad.

## VAN DER STEE WENST GEEN STOPZETTING VAN DE SCHOLVANGST

In een brief aan het produktschap heeft minister Van der Stee medegedeeld dat hij geen stappen zal aanwenden om een verbod op de scholvangst te bevorderen of uit te vaardigen in de periode dat deze kuitziek is. Hij was vroeger wel bereid geweest dergelijke maatregelen te treffen op voorwaarde dat dit de wens zou geweest zijn van de overgrote meerderheid van de betrokken rederijen. Dit blijkt nu niet het geval te zijn alhoewel de voorzitter van het produktschap voor vis hier een vurige voorstander is. Volgens zelfde voorzitter De Jonge is de beslissing van de minister een stap achteruit, alhoewel er nog zal betracht worden dat er vrijwillig einde februari en begin maart stilgelegd wordt. Trouwens is in de periode van kuitziekte de schol en ook de tong niet van een bijzondere kwaliteit en de schol moet gewoonlijk opgevangen worden. verder zou het vangen van kuitzieke schol eveneens doorwegen op de voortzetting van deze soort. Voorzitter De Jonge is dan ook moeilijk te spreken over de beslissing van de minister. Hij tracht nu tot een resultaat te komen op basis van vrijwilligheid.

## Verplichting tot hulpverlening op zee

In ons nummer van 10 februari verscheen op blz. 6 een artikel onder de titel «Verplichtingen van de kapitein van een schip betrokken bij een aanvaring». In verband hiermede houden wij er aan het hier onder volgende mede te delen :

In verband met het artikel in het Visserijblad van 10 februari '78 nr. 5 op blz. 6, onder de titel : «Verplichtingen van de kapitein van een schip betrokken bij een aanvaring», verscheen in het Staatsblad van 2 februari 1972 de Wet van 29 juli 1971, waarbij volgende internationale akten werden bekrachtigd :

- 1) Verdrag inzake de territoriale zee en de aansluitende zone;
- 2) Verdrag inzake de volle zee;
- 3) Verdrag inzake de visserij en de instandhouding van de levende rijkdommen van de volle zee;
- 4) Protocol van facultatieve ondertekening inzake de verplichte beslechting van geschillen, opgemaakt te Genève op 29 april 1958;
- 5) Internationaal verdrag betreffende maatregelen in volle zee in geval van een ongeval dat verontreiniging door olie tot gevolg heeft of kan hebben, opgemaakt te Brussel op 29 november 1969.

Hulp verlenen aan een ieder die op zee in levensgevaar wordt aangetroffen is door deze wet, van 29 juli 1971 aan iedere Belg opgedragen, door de bekrachting van het hierboven genoemde (2e) Verdrag inzake de volle zee.

1. Ieder Staat diét de kapitein van een schip dat onder zijn vlag vaart ertoe te verplichten dat hij, voor zover hij zulks kan doen zonder ernstig gevaar voor het schip, de bemanning of de passagiers :

- a) Hulp verleent aan eenieder die hij op zee in levensgevaar aantreft;
- b) Met de grootst mogelijke spoed personen die in nood verkeren te hulp komt, indien hem is medegedeeld dat zij hulp behoeven, voor zover een dergelijke handelswijze redelijkerwijze van hem verwacht kan worden;
- c) Na' een aanvaring hulp verleent aan het ander schip, zijn bemanning en passagiers en, indien mogelijk, het andere schip de naam van zijn eigen schip, de haven waar het is geregistreerd en de dichtstbijzijnde haven waar het zal aanlopen, mededeelt.

Onze lezers zullen reeds begrepen hebben dat wij dit in verband wensen te brengen met het overlopen door het Brits vaartuig de «Bowstraem» van het vissersvaartuig B.604 dat kapseisde en waarbij 5 mensenlevens te betreuren vielen. Het is duidelijk dat bovenstaande verplichtingen ook vielen op kapitein Fleet van de «Bowstraem» vermits Groot-Brittannië dit Verdrag eveneens heeft ondertekend en wel op 9 september 1958. Dit is trouwens de reden waarom kapitein Fleet strafrechtelijk vervolgd werd voor de boetstrafelijke rechtbank te Brugge en dat de verdedigers de onontvankelijkheid voor de rechtbank niet konden inroepen.

# Een wereldpremière inzake bestrijding van olieverontreiniging gerealiseerd door het Belgisch boorschip «Petrel»

Tijdens de storm van 14 oktober 1976 zonk de Oost-Duitse tanker « Böhlen » op ongeveer 20 mijl uit de kust van Bretagne, ten noord-oosten van het eiland Sein. Het wrak ligt op een diepte van 110 m.

Het schip was geladen met 9.000 ton zeer viskeuze venezuelaanse ruwe petroleum geborgen in 22 tanks. Een paar van deze tanks werden opengescheurd tijdens het zinken met als gevolg dat enkele stranden van de Bretoense kust volledig werden vervuild. Om te voorkomen dat hetzelfde zou gebeuren met de overige tanks heeft de Franse Staat de « Marine Nationale » bevolen een onderzoek in te stellen naar de mogelijke wijze om preventief de overige tanks van op de zeespiegel leeg te pompen. Na het bestuderen van een zeker aantal projecten besloot de Overheid tot het leegmaken van het wrak volgens een procédé uitgewerkt door de maatschappij COMEX, een wereldbepaalde specialist inzake onderzeese werken, samen met het « Institut Français du Pétrole » (I.F.P.)

De eigenlijke extractie werkwijze bestaat erin de ruwe petroleum uit de tanks van het wrak op te halen door inspuiting van een stroom zeewater verwarmd tot 80 graden. Dit wordt uitgevoerd met behulp van de

ontwikkelde technieken die de laatste jaren werden gebruikt voor het boren in diepe zee vanaf een dynamisch-positiekiezend vaartuig, in het onderhavig geval het Belgisch boorschip « Pétrel ». De « Société Nationale Elf Aquitaine », die het boorschip « Pétrel » onder contract heeft, werd hiervoor aangezocht alsmede COMEX die verantwoordelijk is voor de duikinstallatie aan boord en die in dit geval optreedt als uitvoerder van de werken.

De inrichtingen aan boord van « Pétrel » omvatten o.m. ketels voor het verwarmen van zeewater, de uitrustingen voor de circulatie van dit warm water te verzekeren naar de bodem en het ophalen van het mengsel van olie en water, bezinkingstanks en een toorts voor het verbranden van de gerekupereerde petroleum.

De verbinding tussen het schip en de bodem bestaat uit een extractie-kolom met bijhorige injectiepijpen samengesteld uit elementen van « riserpijpen » welke gemakkelijk kunnen worden losgekoppeld in geval van slechte zee. Verder is er de volledige duikinstallatie met de diepzee-

(vervolg blz. 5)

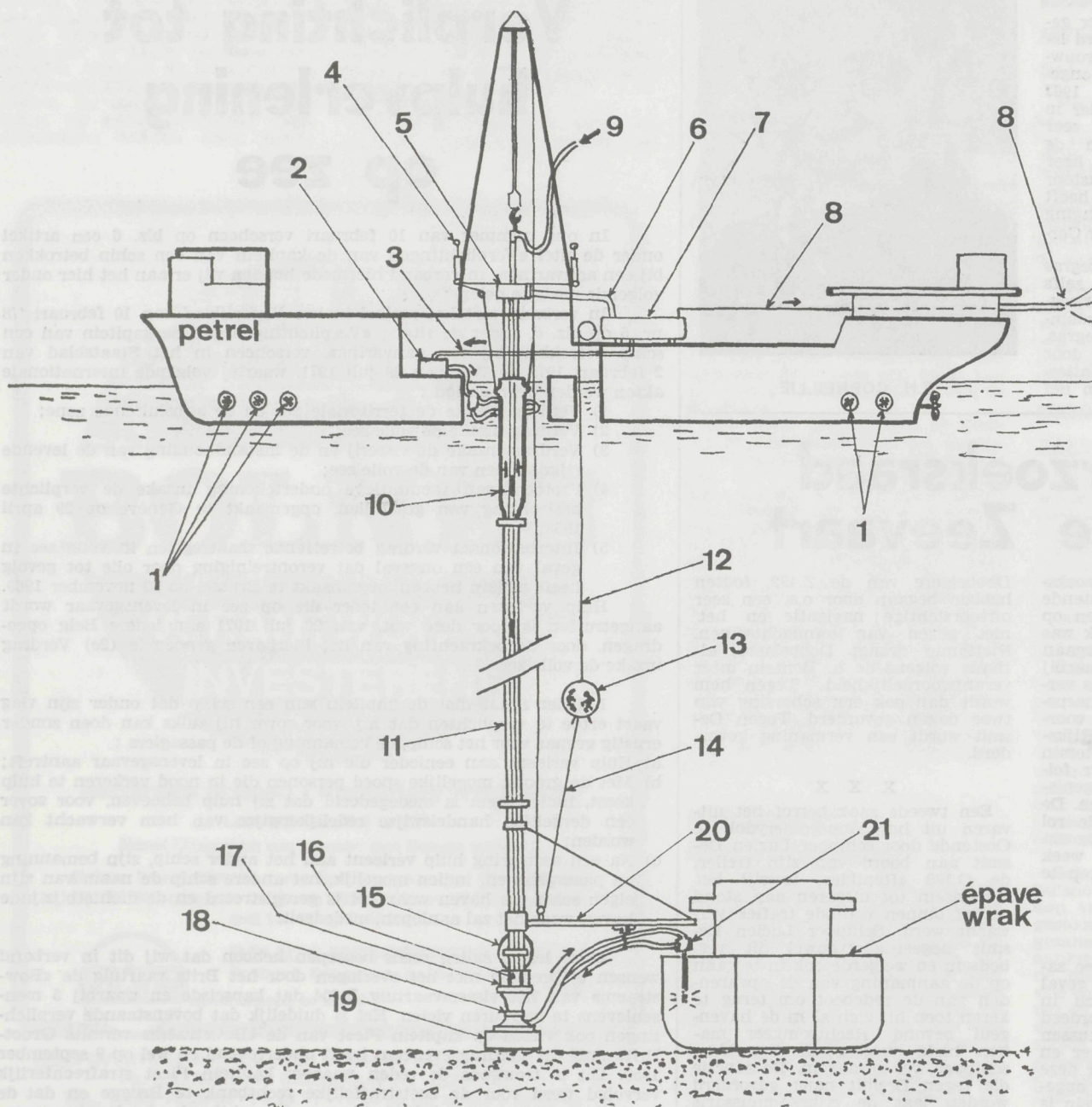

1. Dwarsschroeven (in tunnels) voor het dynamisch ter plaatse houden van het schip
2. Pomp voor de primaire injectie
3. Herneming warm water
4. « Riserpijp » spanner
5. Bovenste kogelgewricht
6. Uitloop door graviteit
7. Bezinkingstank
8. Leiding naar de toorts en verbrandingstoorts
9. Secundaire injectie door de boorpomp voor de hydrojector
10. Teleskopische verbinding
11. « Riserpijpen » uitgerust met vlotters
12. Elektrische draagkabel + navelstreng voor de duikersklok
13. Duikersklok
14. Geleidingskabel van de duikersklok
15. Onderste kogelgewricht
16. Hydrojector
17. Afstandbediening
18. Basiskader
19. Beton basis
20. Draaiende hefboom
21. Verbindingen met het wrak.

(Vervolg van blz. 4)

klok en dekompresiekamers ten dienste van de duikers die de verbindingen moeten verwezelijken tussen de voet van de «riserpijp» en de verschillende tanks van het wrak.

Op de bodem bevindt zich de basisplaat waaraan de « riserpijp » is verbonden, alsmede verschillende soepele verbindingen gekoppeld aan de verzameldoos welke door de duikers op de mangaten van de tanks wordt geplaatst, hierbij geholpen door een draaiende hefboom welke aan de « riserpijp » is bevestigd. Het schema hierbij geeft een idee van de gehele installatie.

Het is de eerste maal dat een dergelijke operatie wordt uitgevoerd. Na het oppuntstellen en het uittesten van de installatie, is het eigenlijk ophalen van de ruwe peroleum begonnen omstreeks 10 mei 1977. Sinds einde juni heeft men het verbranden van de petroleum gestopt en wordt deze overgepompt in een langsliggende kleine tanker.

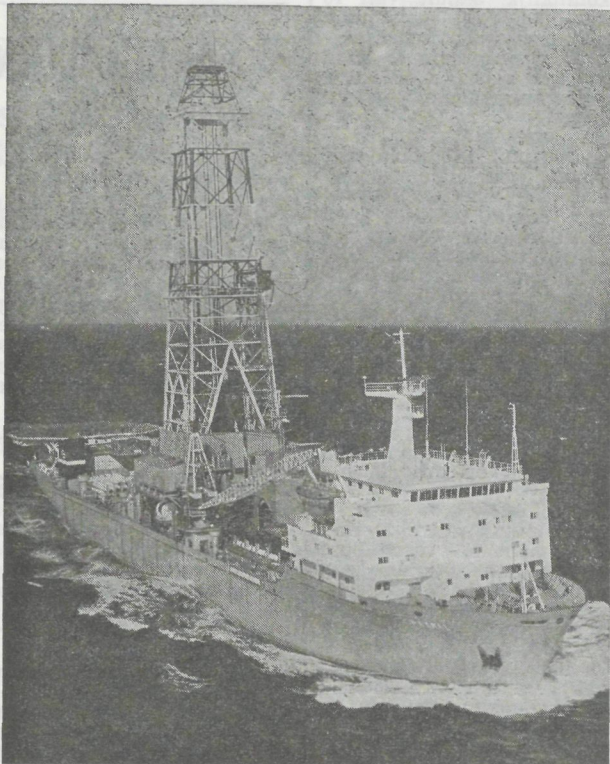

## EEN VOORLOPIG AKKOORD VAN DE E.E.G. MET DE FAROE

Niettegenstaande de «Negen» zelf nog niet tot een onderling innerlijk akkoord gekomen zijn, werd op zaterdag 4 februari tussen de E.E.G. en de Faroë een visserij-akkoord afgesloten dat op 7 en 8 februari door het parlement van Faroë goedgekeurd werd. Hierna moet de ministerraad van de Negen dit akkoord nog bevestigen. Dit laatste hangt echter af van de uitslag van de onderhandelingen met Noorwegen. Volgens de Britse vertegenwoordiging kreeg de Faroë te weinig toegezegd door de E.E.G. waardoor dan ook minder voor de E.E.G. van tafel is kunnen vallen. Voor wie weet dat de Britten en vooral de Schotten heel wat belangen hebben in de wateren omheen de Faroë, begrijpt beter de Britse houding. Volgens de besprekingen zouden de «Negen» in de wateren van de Faroë volgende kwota toegestaan zijn: koolvis 25.100 ton, kabeljauw 3.400 ton, lengen 1.500 ton, blauwe lengen 6.000 ton en 7.000 ton schorpioenvis. Een voorlopige overeenkomst, die moet herzien worden op 1 mei geeft volgende resultaten:

1) in de wateren onmiddellijk omheen de Faroë-eilanden zullen er 40 vergunningen voor vaartuigen uit de E.E.G. uitgereikt worden met dien verstande dat echter niet door meer dan 20 eenheden op hetzelfde ogenblik mag gevist worden.

2) in een gebied verder op worden 54 vergunningen voor vaartuigen uit de E.E.G. uitgereikt waarbij echter slechts 27 vaartuigen op hetzelfde ogenblik mogen de visserij uitoefenen.

De uitreiking van deze vergunningen zal vooral de Britten (Schotten), Fransen en in zekere mate de West-duitsers aanbelangen. De commissie te Brussel zal een voor-

stel aan deze landen laten geworden. Indien niet tot een overeenkomst kan gekomen worden, zal de overeenkomst met de Faroë niet kunnen doorgaan.

### KOMT ER IN 1978 EEN HARING-VLAGGETJESDAG ?

De Nederlanders hopen nog altijd dat er in 1978 toch een vlaggetjesdag komt, niettegenstaande de geldende optie voor een haringvangstverbod voor het ganse jaar 1978. Inderdaad zou volgens Nederlandse visserijdeskundigen de haringstand in de Noordzee best een mogelijkheid tot vangst in 1978 toelaten van zowat een 100.000 ton. Het aandeel hierin voor onze noorderburen zou iets meer dan 6.000 ton kunnen bedragen. Het produktchap voor vis wenst dan ook vóór 1 mei van mininter Van der Stee te vernemen of de Nederlandse vissers op een vangstkwotum zullen kunnen rekenen met ingang van 1 juni 1978. Dit zal natuurlijk in de eerste plaats afhangen van de biologen van de EEG die de commissie te Brussel adviseren inzake de haringvisserij in de Noordzee. Voor wie de ingesteldheid der biologen kent en hun neiging naar een absolute zekerheidsstelling, kan zeker van geen te groot optimisme blijk geven. Deze biologen komen in maart te Brussel bijeen om zich over de Noordzeeharing te beraden. Graag wenst Nederland dan zo spoedig mogelijk het resultaat van deze bijeenkomst te kennen. Alhoewel we enthousiast een Vlaggetjesdag zouden toejuichen, vrezin we toch dat het oordeel van de biologen eerder negatief zal zijn.

Dienst voor de Zeevisserij Oostende

### VERGELIJKENDE KUMULERENDE ZEEVISSERIJSTATISTIEK OVER DE PERIODE 1975 - 1977 (1)

SOORTEN	1975			1976			1977 (2)		
	Gewicht	Waarde	G.P.	Gewicht	Waarde	G.P.	Gewicht	Waarde	G.P.
<b>1) Demersale vis</b>									
a) Schelvis v. vis.	879.375	15.561.192	17,69	1.025.080	22.901.992	22,34	720.338	18.531.808	27,72
andere schelvis	1.708.890	27.341.513	16,17	1.733.968	32.880.977	18,96	1.809.015	42.841.679	23,68
Kabeljauw v. vis.	1.594.458	31.660.135	19,85	798.576	21.455.857	26,86	1.186.684	35.534.792	29,94
andere kabeljauw	6.331.369	162.166.288	25,61	6.575.948	174.353.742	26,51	8.648.281	231.847.495	26,80
Koolvis	1.498.546	25.416.437	16,96	1.559.250	29.438.541	18,87	1.244.931	33.245.461	26,70
Wijting	3.216.132	50.451.047	15,68	2.624.903	49.895.116	19,00	2.942.243	58.864.607	20,00
Schol	3.702.768	81.420.092	21,98	3.568.871	81.721.700	22,89	4.568.988	99.004.196	21,66
Roggen	1.392.879	40.376.577	28,98	1.588.862	45.619.010	28,71	1.339.246	46.341.654	34,60
Noorse schelvis	1.671.414	41.405.060	24,77	1.452.463	40.526.280	27,90	1.322.789	42.257.354	31,94
Andere	7.662.106	208.524.309	27,21	6.264.898	215.125.143	34,33	5.823.427	208.219.922	35,75
<b>TOTAAL :</b>	<b>27.657.937</b>	<b>684.322.650</b>	<b>23,07</b>	<b>27.192.819</b>	<b>713.918.358</b>	<b>26,25</b>	<b>29.605.943</b>	<b>816.688.968</b>	<b>27,58</b>
b) Tong	2.663.051	351.222.493	131,88	3.110.113	506.837.533	162,96	2.964.697	457.906.317	154,45
<b>TOTAAL DEMERS. VIS :</b>	<b>32.320.988</b>	<b>1.035.545.143</b>	<b>32,03</b>	<b>30.302.932</b>	<b>1.220.755.891</b>	<b>40,25</b>	<b>32.570.640</b>	<b>1.274.595.285</b>	<b>39,13</b>
<b>2) Pelagische vis</b>									
Haring	2.371.187	23.373.902	9,85	1.388.967	15.258.027	10,98	54.379	717.548	13,19
Sprot	270	4.390	16,25	—	—	—	63.388	595.197	9,38
Overige	184.348	1.390.261	7,54	309.697	2.486.093	8,02	117.767	1.312.745	11,14
<b>TOTAAL PELAG. VIS :</b>	<b>2.555.805</b>	<b>24.768.553</b>	<b>9,69</b>	<b>1.698.664</b>	<b>17.744.120</b>	<b>10,44</b>	<b>171.474</b>	<b>1.625.490</b>	<b>14,71</b>
<b>3) Schaal- en weekdieren</b>									
Garnaal	1.565.033	94.211.121	60,19	1.607.296	82.470.617	51,31	900.419	81.501.712	90,51
Overige	434.305	34.713.714	79,92	429.969	39.328.456	91,46	456.200	46.042.643	100,92
Noorse kreeft	1.440.416	23.237.664	16,13	1.596.266	25.533.573	15,99	1.369.188	30.258.927	22,09
<b>TOTAAL SCHAAL- en WEEKD. :</b>	<b>3.439.754</b>	<b>152.162.499</b>	<b>44,23</b>	<b>3.633.531</b>	<b>147.732.646</b>	<b>40,65</b>	<b>2.725.807</b>	<b>157.803.282</b>	<b>57,89</b>
<b>Algemeen totaal :</b>	<b>38.316.547</b>	<b>1.212.476.195</b>	<b>31,64</b>	<b>35.635.127</b>	<b>1.386.232.657</b>	<b>38,90</b>	<b>35.414.214</b>	<b>1.433.711.312</b>	<b>40,48</b>

(1) heeft alleen betrekking op de aanlandingen in Belgische havens  
(2) voorlopige cijfers

# VOORNAAMSTE WIJZIGINGEN INGEVOERD IN DE BELGISCHE VERKEERSWETGEVING IN 1976

## ZEEVAART

- Wet van 18 juli 1973 houdende goedkeuring van de volgende internationale akten :
  - a) Internationaal Verdrag noemens de beperking van de aansprakelijkheid van eigenaars van zeeschepen, en het Protocol van ondertekening;
  - b) Internationaal Verdrag noemens de verstekelingen, opgemaakt te Brussel op 10 oktober 1957. (B.S. 29 januari 1976).
- Koninklijk besluit van 19 december 1975 tot vaststelling van de loodsrechten voor het in- of uitvaren van de kusthavens en in de Belgische kustwateren. (B.S. 30 januari 1976).
- Koninklijk besluit van 19 december 1975 tot vaststelling van de loodsrechten in de kusthavens. (B.S. 30 januari 1976).
- Koninklijk besluit van 19 december 1975 tot vaststelling van de loodsrechten in de rede van Antwerpen. (B.S. 30 januari 1976).
- Koninklijk besluit van 19 december 1975 tot vaststelling van de loodsrechten op de Schelde boven Antwerpen. (B.S. 30 januari 1976).
- Ministerieel besluit van 17 maart 1976 in uitvoering van artikel 18 § 2b van het koninklijk besluit van 20 juli 1973 houdende zeevaartspectiereglement. (B.S. 7 mei 1976).
- Lijst van de erkende klassificatiemaatschappijen, gemachtigd om het veiligheidsconstructiecertificaat af te leveren, en alle bepalingen hiermee verband houdend.
- Wet van 24 november 1975 houdende goedkeuring en uitvoering van het Verdrag van 1972 inzake de internationale bepalingen ter voorkoming van aanvaring op zee. Bijgevoegd Reglement en zijn Bijlagen, opgemaakt te Londen op 20 oktober 1972. (B.S. 12 juni 1976).
- Bekrachtigd door België op 22 december 1975. Deze akten zijn nog niet in werking getreden. De lijst der gebonden Staten alsmede de datum van inwerking-treding zullen later bekend gemaakt worden.
- Wet van 13 september 1974 tot wijziging van de wet van 5 juni 1928 houdende herziening van het Tucht- en Strafwetboek voor de koopvaardij en de zeevisserij. (B.S. 12 juni 1976).
- Bepalingen betreffende de personen die zich aan boord bevinden zonder toelating.
- Overeenkomst tussen het Koninkrijk België en het Koninkrijk der Nederlanden tot wijziging van de tarieven der loodsgelden voor de Schelde en haar mondingen, en Bijlagen, ondertekend te Brussel op 23 maart 1967. (B.S. 3 juli 1976).
- Koninklijk besluit van 11 juni 1976 tot aanpassing van de tarieven der loodsgelden uitgedrukt in Belgische munt, geheven op de Schelde beneden Antwerpen, in de Scheldemonden en op het kanaal Gent-Ferneuzen. (B.S. 3 juli 1976).
- Wet van 7 april 1975 houdende goedkeuring van het Internatio-

- naal Verdrag van 1969 betreffende de meting van schepen, en van de Bijlagen, opgemaakt te Londen op 23 juli 1969. (B.S. 4 augustus 1976).
- Wet van 18 juni 1976 tot wijziging van de wet van 23 augustus 1948 strekkende tot het instandhouden en het uitbreiden van de koopvaardij- en vissersvloot en van de scheepsbouw, en houdende vaststelling, te dien einde, van een Fonds voor het uitreden en aanbouwen van zeeschepen. (B.S. 14 augustus 1976).
- Wet van 21 juni 1976 tot wijziging van de wet van 27 maart 1969 betreffende de reglementering van het zeetransport. (B.S. 20 augustus 1976).
- Koninklijk besluit van 28 juli 1976 tot wijziging van het koninklijk besluit van 10 september 1929 houdende inrichtingsreglement van de zeevaartpolitie. (B.S. 1 september 1976).
- Aanpassing van de tarieven.
- Ministerieel besluit van 23 september 1976 tot wijziging van het ministerieel besluit van 23 juni 1975 betreffende aanvullende brandveiligheidsvoorschriften voor tankschepen. (B.S. 18 november 1976).
- Betreft : vast aangebracht dek-schuimbrandblussysteem.
- Wet van 16 juni 1976 tot wijziging van de wet op het zeevaart-onderrwijs, gecoördineerd bij het koninklijk besluit van 20 september 1960. (B.S. 24 november 1976).
- Bepalingen aangaande de statuten van het personeel.
- Koninklijk besluit van 19 augustus 1976 houdende uitvoering van artikel 39 van de wet op het zeevaartonderwijs, gecoördineerd op 20 september 1960, gewijzigd bij de wet van 16 juni 1976. (B.S. 26 november 1976).
- Betreft de werkingstoelagen.

## VISSERIJ

- Koninklijk besluit van 31 december 1975 tot regeling van de samenstelling en werkwijze van het Fonds voor scheepsjongens. (B.S. 16 januari 1976).
- Inwerkingstreding op 1 januari 1976 van de wet van 20 november 1974 tot wijziging van de wet van 23 september 1931 betreffende de aanwerving van personeel ter zeevisserij.
- Inrichting van het Fonds voor scheepsjongens : doel, vestiging, raad van administratie, Vermogen van het Fonds jaarlijkse bijdragen en overheidstoelagen....
- Bezoldiging van de scheepsjongens : bedrag en berekening. Slotbepalingen.
- Koninklijk besluit van 30 oktober 1975 tot reglementering van de vangst van zekere vissoorten in het zeegebied van het Verdrag inzake de visserij in het noord-oostelijk deel van de Atlantische Oceaan. (B.S. 24 februari 1976).
- Toepassingsgebied, vergunning en toezicht.
- Koninklijk besluit van 30 oktober 1975 tot wijziging van het koninklijk besluit van 13 januari 1970, gewijzigd bij koninklijk besluit van 14 december 1970, houdende maatregelen om de

- visstand, de schaaldieren, en weekdierenstand in zee te beschermen. (B.S. 27 februari 1976).
- Minimummaaswijdten.
- Koninklijk besluit van 23 december 1975 tot wijziging van het koninklijk besluit van 18 augustus 1964 tot vaststelling van de voorwaarden onder welke kinderen van minder dan vijftien jaar arbeid aan boord van vissersvaartuigen mogen verrichten. (B.S. 10 april 1976).
- Wet van 4 juni 1974 houdende goedkeuring van het voorstel, dat door de Visserijcommissie voor het Noord-Oostelijk Deel van de Atlantische Oceaan tijdens haar van 6 tot 11 mei 1970 te Londen gehouden achtste zitting werd aangenomen, tot wijziging van artikel 7 van het internationaal Verdrag inzake de Visserij in het Noord-Oostelijk Deel van de Atlantische Oceaan van 24 januari 1959. (B.S. 18 maart 1976).
- Ministerieel besluit van 5 april 1976 houdende reglementering van de vangst op tong in het Kanaal. (B.S. 10 april 1976).
- Koninklijk besluit van 16 februari 1976 houdende vaststelling van de verplichte bijdrage van de reders van Belgische vissersvaartuigen, tot spijzing van het Fonds voor scheepsjongens in 1976. (B.S. 6 mei 1976).
- Koninklijk besluit van 26 mei 1976 tot reglementering van de vangst van zekere vissoorten in het zeegebied van het Verdrag inzake de Visserij in het Noord-Oostelijk deel van de Atlantische Oceaan. (B.S. 22 juni 1976).
- Koninklijk besluit van 15 juni 1976 tot wijziging van het koninklijk besluit van 13 december 1954, tot uitvoering van de wet van 1 juli 1954 op de riviervis-serij. (B.S. 29 juni 1976).
- Ministerieel besluit van 30 juni 1976 houdende reglementering van de visserij op tong in de Ierse Zee en de Noordzee. (B.S. 2 juli 1976).
- Koninklijk besluit van 26 augustus 1976 houdende toekenning van een uitzonderlijke premie voor het slopen van vissersvaartuigen. (B.S. 16 september 1976).
- Voorwaarden tot verkrijging van de uitzonderlijke premie, en bepalingen over de berekening ervan.
- Wet van 9 juli 1976 houdende goedkeuring van het Verdrag inzake de uitoefening van de visserij op de Noordatlantische Oceaan en van de Bijlagen, opgemaakt te Londen op 1 juni 1967.
- Overeenkomst tot regeling van de politie der visserij in de Noordzee, buiten de territoriale wateren ondertekend te 's Gravenhage op 6 mei 1982. Opzeggingen. (B.S. 30 oktober 1976).
- Opgezegd door de Bondsrepubliek Duitsland België, Frankrijk en Nederland, heeft de overeenkomst opgehouden van kracht te zijn op 26 september 1976.

## ZEEBRUGSE VISSER GEWOND

Tijdens de visserij op ongeveer 45 mijl ten noordwesten van Oostende werd, aan boord van de Z.324 „Wielingen” van een reder Desmit Leon, matroos Rudy Gevaert het slachtoffer van een arbeidsongeval. Een van zijn vingers werd met name verpletterd, Rudy Gevaert diende met een helikopter van boord gehaald en werd overgebracht naar het Henri Serruysziekenhuis te Oostende voor verdere verzorging.

## ONGEVALLEN OP ZEE

Aan boord van de Zeebrugse treiler Z.519 White Horse van reder Dobbelaere Emiel, die de visserij aan het bedrijven was, is waarschijnlijk tengevolge van het daveren de zoetwaterbuis tussen keerkoppeling en hoofddynamo, volledig afgebroken, zodat de navigatie-toestellen in de stuurhut defekt raakten. Getracht werd te herstellen wat onmogelijk bleek, zodat de thuishaven werd aangedaan.

## ONTPLOFFING AAN BOORD VAN N.3 « FREDERICK - PATRICK »

Aan boord van de Nieuwpoortse treiler N.3 „Frederick - Patrick” heeft zich dinsdag een ontploffing voor gedaan in de motorkamer. In welke omstandigheden dit gebeurde is nog niet gekend, maar feit is dat motorist Donald Ryckewaert met brandwonden aan benen en handen door een reddingsboot van de Engelse kustwacht werd overgebracht naar een ziekenhuis in Portsmouth. Op het moment van het gebeuren was de „Frederick - Patrick” op weg naar de thuishaven. Maandag was het vaartuig de Engelse haven van Newlyn binnen gelopen met de bedoeling een geploide bok te laten herstellen maar gezien dit tien dagen in beslag zou nemen besloot schipper - medeëigenaar Jean Verleene koers te zetten naar Oostende om daar de herstelling te laten uitvoeren. Gekomen ter hoogte van het eiland Wight deed zich de ontploffing voor. De N.3 „Frederick - Patrick” diende op sleeptouw genomen te worden naar Oostende. De karwei wordt opgeknapt door de O.33 „Marbi” van de Oostendse rederij Martinsen - Vanbillemont. De sleep wordt vandaag donderdag te Oostende verwacht. Niemand van de overige vijf opvarenden van de „Frederick - Patrick” werd gekwetst. (RB)

## REDERS LEEST UW VAKBLAD

# KORTE BERICHTEN

## Frankrijk

### BIJKOMENDE STAATSTOELAGE VOOR BRANDSTOF IN FRANKRIJK EN STEUN VOOR NIEUWBOUW

Op het Franse budget werd een bijkomende dotatie van 35 miljoen B F ingeschreven als toelage in de brandstofkosten van de vissersvaartuigen. Aldus zal de regeringstussenkomst 0,75 BF bedragen per liter brandstof. Hierdoor zal anderzijds de prijs voor de rederijen op de visvaart van ongeveer 7 centiem verminderen. Wie beweerde terug dat de Staat geen brandstofsubsidie mocht toekennen aan de visserij?

Anderzijds werden door de Franse regering nieuwe maatregelen getroffen om de nieuwbouw te stimuleren evenals de verwerving van een vissersvaartuig voor jonge reders. Deze maatregelen komen op het volgende neer:

1) een staatstoelage van 5 pct voor de bouw of de verwerving van een vissersvaartuig van minstens 16 meter lengte en meer dan 30 Brt.

2) een bijkomende toelage van 5 pct voor diegenen die een vaartuig in serie laten bouwen in overeenkomst met anderen, of die nieuwe technieken aanvaarden.

3) jonge eigenaars - schippers die voor de eerste maal een eigen vaartuig verwerven en die jonger zijn dan 35 jaar kunnen nogmaals van een bijkomende toelage van 5 pct genieten en van een verhoging van het leningsbedrag met 5 pct. Aldus zou voor jonge reders, de staatshulptenslotte tot 25 pct kunnen opklimmen van het bouw- of aanwervingsbedrag en het leningsbedrag tot 90 pct van het overschot. Wel zal de regering toezien dat het relanceplan voor de uitbouw en vernieuwing van de artisanale visserij binnen de perken blijft van de visserijmogelijkheden in verband met de opgelegde kwota. Men zal in ieder geval een wildgroei beletten. Dit houdt echter toch in dat men in Frankrijk alles in het werk stelt om de vloot op peil te houden en te vernieuwen.

### FRANSE BESCHERMINGS- MAATREGELEN VOOR DE VISSTAND

Door de Franse regering werd een verordening uitgevaardigd op basis van de gemeenschapsbeslissingen genomen te Brussel. Op woensdag 8 febr. heeft de heer Chapon, sekretaris-generaal van de Handelsmarine deze verordening voorgesteld aan betrokkene kring.

gen. Het herneemt de voornaamste voorstellen van de Commissie van Brussel voorgesteld op de zittingen van 7 december en 16 jan. op het vistuig en de maaswijdte van de netten. Aldus wordt deze maaswijdte voor de vangst op kreeftjes in de Franse wateren boven de 48° verhoogd tot 55 en 60 mm met toelating voor bijvangst tot 40 t.h.

Ten zuiden van de 48° in de Golf van Gascogne wordt de maaswijdte opgevoerd tot 45/55 mm. met een bijvangst tot 60 t.h.

Deze Franse verordening moet nu nog aan de goedkeuring van de «Acht» voorgelegd worden, vermist deze landen, na het blokkeren van de onderhandelingen door Groot-Brittannië, besloten hebben de te nemen maatregelen onder elkaar te harmoniseren en aldus gemeenschappelijk onder de overgebleven acht landen op te treden. Het opvoeren van de netmaaswijdte heeft echter in de betrokken Franse visserijkringen geen goede ontvangst genoten en stuit op heel wat weerstand. Het omgekeerde zou ons trouwens eerder verwonderd hebben, want wij herhalen dat de visser altijd eerst en vooral tegen zijn eigen zelf moet beschermd worden. Volgens bepaalde vissers moet men, met dergelijke netmaaswijdte niet eens meer uitvaren, hetgeen trouwens aanleiding heeft gegeven tot de Frans-Britse vissersrel, toen Franse vaartuigen in Britse wateren gingen vissen op kreeftjes met netmaaswijdten door de Franse regering erkend, maar in vertreding met de Britse wetgeving ter zake. De nieuwe Franse verordening, die zeker te Brussel zal goedgekeurd worden is er dus beslist noodzakelijk, niet alleen om de bescherming van de kreeftjestand, maar eveneens om de onderlinge nationale wetgevingen aan elkaar aan te passen.

### EEN EIGEN MINISTERIE VAN MARINE IN FRANKRIJK ?

Het is in zekere mate wellicht uit elektorale overwegingen, met het vooruitzicht op de verkiezingen van 12 maart aanstaande, maar feit is dat grote namen, zoals Jacques Chirac, huidige burgemeester van Parijs, J. J. Servan-Schreiber, voorzitter van de radicale partij, Jean Lecanuet, Jean Bardol van de kommunistische partij en andere nog, het roerend eens zijn om een eigen ministerie van Zeezaken op te richten, waarin de visserijaangelegenheden een bijzondere plaats zouden innemen.

Bij zijn bezoek aan Bretagne gaf Jean Chirac, voorzitter van de gaullistische R.P.R. zijn visie ter zake bij een diner aan boord van de visserstreifer «Directeur Chate». Volgens Lecanuet van de C.D.S. partij, burgemeester van Rouaan, moet dit ministerie er eveneens beslist komen. Louis Darinot van de Socialistische Partij zal er, in geval links de overwinning behaalt, zeker

binnen de zes maand een kaderwet gestemd worden om een ministerie van marine op te richten die alle zaken naar zich zou toetrekken die nu over 24 verschillende ministerieel diensten verspreid liggen.

### FRANKRIJK WENST DRUK UIT TE OEFENEN OP GROOT-BRITANNIE

Een woordvoerder van het Elysée te Parijs, liet weten dat bij de jongste samenkomst van de Franse president Giscard d'Estaing en de Westduitse kanselier H. Schmidt, beiden hun ongerustheid uitspraken over de vertraging die de toepassing van de gemeenschapspolitiek op het gebied van de visserij ondervindt. De Franse regering verzocht om een duidelijke druk op die Britse regering, terwijl Schmidt eerder gewonnen was voor een inspanning om de Britten trachten te overtuigen. Beide staatslieden hebben echter wel onderlijnd dat de visserij, zowel als in de andere domeinen, zaak is van de gemeenschap en niet van een enkeling waarmede hier natuurlijk Groot-Brittannië bedoeld wordt. Verder dat de eerbied voor de Verdragen aan de basis moet liggen van de Gemeenschap en dat alle ledenstaten van de Gemeenschap zich hiernaar te gedragen hebben.

## Noorwegen

### REGLEMENTERING VAN ALKOHOL- VERBRUIK AAN BOORD NOORSE SCHEPEN

Door de administratie van zeevarenden in Noorwegen werd de alcoholverkoop en het alcoholverbruik aan boord van de vaartuigen streng gereguleerd. Dit werd ingegeven door de vele ongevallen aan boord en met de vaartuigen zelf die een gevolg waren van overmatig gebruik van alcoholhoudende dranken. Aldus wordt de verkoop in de bar van volle flessen verboden en zal de bar zelf slechts 3 dagen in de week mogen open blijven. Zee-lui van minder dan 20 jaar mag geen alcohol geschonken worden en onder de 18 jaar zal zelfs geen wijn noch bier mogen geschonken worden.

Het is duidelijk dat men hier de vaartuigen van een bepaalde grootte op het oog heeft alhoewel we vrezen dat in vele gevallen aan dit reglement moeilijk de hand zal kunnen gehouden worden en dat er eenvoudig „zwart” zal gedronken worden. We moeten nochtans alle maatregelen die het nemen van sterke dranken moeilijker maken, goedkeuren.

## Spanje

### SPANJE BREIDT ZIJN EKONOMISCHE ZONE UIT TOT 200 MIJL

Zoals we in een vorige uitgave mededeelden was er een voorstel van wet ingediend in de Spaanse Cortes, om de economische zone uit te breiden tot 200 mijl uit de kust. Dit is nu gebeurd en de Spaanse senaat heeft het wetsvoorstel tot wet gemaakt met 182 stemmen voor, 5 onthoudingen en geen enkele stem tegen. Dit geldt echter enkel voor de Atlantische Kusten en niet voor de Middellandse Zee. Spanje, dat uit het Franse gedeelte van de Golf van Gasconge gehouden wordt, op enkele tientallen vergunningen na, kon het ten slotte tegenover de eigen visserij niet meer verantwoorden dat de Fransel wel binnen de Spaanse 200 mijl mochten en kwamen vissen. Anderzijds is Spanje een laatkomer in het vestigen van een 200 mijlzone omdat dit land, gezien zijn grote visserijvloot die men van Afrika tot in Noorwegen aantrof, hiermede heel wat te verliezen had. De eigen economische zone is absoluut te klein voor zijn reuzevloot. De Spaanse visserijkringen hengelen nu naar een lidmaatschap van de EEG omdat ze hierdoor terug in Franse, Britse en Ierse wateren zouden kunnen komen vissen. Voor de visserijgemeenschap ware de toetreding van Spanje tot de EEG zeker geen winstgevende zaak.

## Nederland

### KOMT NEDERLAND DE TONG- EN SCHOLVISSERIJ FINANCIËEL TEGEMOET ?

In de Tweede Kamer zegde minister Van der Stee, bereid te zijn om de vissers die door de vangstbeperking getroffen zijn, enigszins tegemoet te komen. Hij heeft geen duidelijke afspraak noch belofte gedaan, toch was dit voldoende voor de kottvisserij om voorlopig geen nieuwe havenblokkades te gaan plannen. Anderzijds heeft de Nederlandse kottvisserij vrijwillig beslist om de eerste twee weken van maart niet uit te varen om de scholstand niet te schaden. Van der Stee zal nu trachten te Brussel geld los te krijgen om de vissers die stilliggen aan een vergoeding te helpen. Ondertussen is Nederland toch op jaarkontingenten voor tong en schol overgegaan, nadat dit eerst op maandkontingenten bepaald werd hetgeen aanleiding gaf tot heel wat verzet bij de Nederlandse vissers.

## Heist uit onze kinderjaren 24

Opgedragen aan mijn beste vrienden Kamiel van Foksens en Tuurtje Huisseune en ter ere van de laatste Burgemeester van Heist Jan B. de Gheldere. De enige in Heist geboren en door Heistenaars verkozen Burgemeester in onze jaren.

Marcel van Kokkers

In onze kinderjaren was er te Heist een rijkswachtbrigade, die wacht optrok en de orde moest handhaven in de gemeenten Heist, Knokke, Ramskapelle en Westkapelle dus om zo te zeggen waren zij de eersten die de fusiegemeente Knokke-Heist bewaakten. Voordat er gendarmen te Zeebrugge werden, gestationeerd, deden zij daar ook nog een pudderondje. De gendarmen waren gekazerneerd in een kompleks die liep van de Vlamingstraat naar de Kerkstraat en wel met een smeedijvezen poort in het grijs geverfd met ingang Vlamingstraat tussen de bakkerij van Polletje Savels, grootvader langs moeders zijde van schepen De Grauwe en de winkel „Het Molentje” van weduwe Delbeke. Weduwe Delbeke was een Kortrijkse; zij was de moeder van een schone dochter en een zoon, die priester werd. In „Het Molentje” verkocht zij allerhande artikelen voor de vrouwen,

van naald en draad tot borstenhouders. De rijkswachters woonden in de kazerne met vrouw en kinderen in het huis dat uitgaf in de Kerkstraat tussen Pekkots en het hotelletje Van Menen, St. Antoine. Hoe gelukkig voelden zich de kinderen toen de rijkswachters vluchtten in 1914 bij het aanrukken van het Duitse leger; maar na een tijdje bezetting was het nog veel slechter geworden dan met de piottepakkers.

Benevens de gendarmerie was er te Heist ook nog een politiekorps samengesteld uit politiekommissaris Jules Vansevenant, veldwachter of gardesampetter Odiel Declerck en een paar agenten w.o. Warden Heyneman, Louis Utterwulghé (Brun), Pier Claeys, wiens vrouw Camelia een restaurant-Café uitbaatte op het hoekje van de Knokke- en Kursaalstraat, zoals men kan bestatigen op onderstaande foto van 1913.



1913 :  
het restaurant  
van Pier Claeys,  
Men herkent  
in het deuregat  
Pier met zijn  
dochter Pamyre.

Pier Claeys was zo doof als een pot en had als wapen een wandelstok. Hij had echter goede ogen en kon verdomd rap lopen als hij achter ons zat na het uithalen van een van onze deugnietstreken.

Er was nog een agent namelijk de sympathieke Fons Vandebroele. Agent Vandebroele was immer proper uitgedost, had steeds een wit

hemd aan en een verse niet gekreukte witte kol met zwarte das. Altijd was hij netjes geschoren en zijn moestache (knevel) was in twee punten gekruld. Hij had een mooie, kloekgebouwde spaansachtige vrouw gehuwd, tzt. een van die vele vrouwen die het produkt waren van de vroegere spaanse bezetting. Zij was zeer vruchtbaar want ze hadden een zeer talrijke

kroost waaronder de zoons Gaston, Gusten, Jules, Henri en Ivan en er waren evenveel of meer zwartharige dochters.

Fons Vandebroele was de rechterhand van de kommissaris want alleen Fons kon Frans spreken en daarom was hij het die met de bel op de hoeken van de straten alle berichten of mededelingen van de gemeenteoverheid ging verkondigen in de 2 nationale talen a.u.b.

Het was ook Fons Vandebroele die als eerste agent van Heist het verkeer regelde gedurende de zomermaanden en dit vooral op de hoek van de Kursaal- en Knokkestraat. De Knokkestraat was te dien tijde de enige wegverbinding naar Duinbergen en verder naar Knokke-dorp. Fons regelde dit verkeer opperbest tot ieders voldoening; hij deed met zijn luid-bulderende stem van op het voetpad, gezeten op een oude biezen stoel, eigendom van Madame Demoor, en vond tussenin nog de tijd om nu en dan kwinkslagen te vertellen aan de vele vissers die hun babbeltje hielden op dezelfde hoek van de viswinkel Louis Huysseune - Demoor. Fons was ook het troetelkind van burgemeester Robert de Gheldere.

Een paar jaar na de eerste oorlog werd het politiekorps uitgebreid met onder andere Dolf Declerck, als inspekteur, Kamiel Morbee (Klakke), Smitje, Wardje Desnijder en later Devent, Gerard Kinne (Utterwulghé) en Charles Haerincq, schoonbroer van Fredje Pauw, als opziener. Vanzelfsprekend kwamen de rijkswachters terug na de wapenstilstand van 11 november 1918.

Na de jaren 1920 was er meer en meer verkeer met autos en Knokke begon zich stilletjes uit te breiden onder het impuls van burgemeester Frans De Smidt; daardoor moest aan het hotel de la Marine een tweede verkeersagent worden opgesteld, want naar Duinbergen kon men reeds rijden langs de boulevard comte d'Ursel, dan de Parkstraat en zo langs de duinen naar Duinbergen. De vreemdelingen die naar Knokke wilden moesten afzakken langs de Kursaalstraat en Fons Vandebroele zond ze verder langs de Knokkestraat.

En 't is met Klakke gebeurd : hij stond op post fiëks aan het Hotel de la Marine en regelde wonderbaar het verkeer van en naar de zeedijk maar vooral van West naar Oost en omgekeerd. Al meteen een auto stond stil en een stuk Brusselaar of liever gezegd een „fierefluiter” draaide het venster van zijn auto open en vroeg in gebroken frans de weg naar het „Hotel de Ville”. Onze brave Kamiel Morbee ofte Klakke herhaalde in zijn hoofd al de namen van de hotels van Heist en zei beleefd maar in het Vlaams : „Hotel de Ville” Mijnheer, bestaat in Heist niet, vooruit doorrijden !

Kamiel Morbee woonde wel in de Stieslag maar was zo dom niet als velen mochten denken; 'k heb het hem dikwijls horen vertellen dat als die verwaande Brusselaar naar het Stadhuis had gevraagd in plaats van naar het Hotel de Ville hij hem wel het hoekje van de Kursaal had gewezen die maar op een boogscheut stond van zijn post „Fiëks”. In die tijd immers was het stadhuis van Heist een deel van het schone Kursaal-Hotel.

### ECHT GEBEURD

Sus, de vetten van Neuzens, heeft het wel honderd keer verteld, achter of binst d'hoge messe, in het café van mijn broer Jan, tussen zoveel andere vertellingtjes. En vertellen dat kon Sus, want het was altijd gebeurd en naar waarheid.

Het was in de jaren van de oorlog 1914-1918, en niemand had dan veel te eten. In de garre van de oude markt woonde nevens het herbergje „Het Putje”, daar was Sus gewonnen en geboren, de weduwe Thierry met haar zontje Georges en dochtertje Marietje. En ja men moest toch eten; het komiteit bezorgde de mensen niet veel, maar de vele marienesoldaten, die al lang van huis weg waren hadden soms een compasieus hart, deden zozeged hun waste doen bij burgers, bezorgden daarvoor wat brood en andere etensmiddelen en 't gebeurde wel dat ze bij enige vrouwen wat warmte mochten bezorgen van lichaam tot lijf. Zo werd verteld of verondersteld; gezien dat was niet zo gemakkelijk. Maar ja, weduwe Thierry kreeg regelmatig bezoek van zo een duitse mariene. Het gebeurde op een avond : 't was in de herfst en reeds tamelijk vroeg donker. En Charles van Pietje Keters kwam op het gedacht, Zeg, maats, zei hij (de maats dat waren wij allen bewoners van rond de oude markt) willen wij die Mariene een farce lappen ? Natuurlijk was het algemeen antwoord. Gup, zei Charles, sprong van de muur van de garre, liep naar de stronduke van zijn vader, schepte een paar dikke-vette saucissen in een ouden papieren zak, kwam stilletjes terug tot aan de deur van de weduwe Thierry en smeerde de krikke van de deur met de inhoud van de zak vol. En wij maar wachten tot dat de duitse mariene afkwam want het was omtrent zijn uur van dagelijks bezoek. Inderdaad, het boeltje had geen tijd van drogen : de lieve man kwam aan met een pakje onder zijn arm en met een flinke greep op de klink wou hij blijgezind naar binnen. Maar wat een uitroep : „Gott verdamd nochmal”, zijn hand zat in het zachte uitwerspel, hij rook aan zijn poot, „alles scheise, verdamd nochmal”. En wij natuurlijk lachen en weg wezen zo snel wij konden. Wij hoorden hem tieren tot achter den hoek van Marie van Kwintens.

# REDERS

# LEEST UW

# VAKBLAD

# OOSTENDSE MARKT EN VISMIJNECHO'S

—Het is een redelijk flauwe week geweest in de Oostendse vismijn. Alleen voor schaarse soorten bestond voldoende belangstelling om de prijs hoog te houden en dat voor sommige soorten dan nog alleen op de maandagmarkt. Zo zakte rode knorhaan van 65 naar 58 F, kleine sortering van 43 naar 35 F. Voor rode zeebaars lag de prijs maandag al lager dan gewoonlijk en dan verwacht. Het schijnt dat het slecht weer en de gladde wegen daar schuld aan hebben. In de zomer is het de warmte die de prijs doet zakken. Zo is de vis altijd het slachtoffer, ook van feestdagen waar abnormale kosten gedaan worden. Het is bijna steeds op de vis dat men het wil uitwinnen. Het is nochtans de prijs niet die de mensen doet afschrikken om vis te eten. Er was zelfs veel keus tijdens de afgelopen week, onder meer kabeljauw, wijting, schar, schol, schelvis en rode zeebaars waren redelijk goedkoop. Wie specialiteiten wil moet nog wel veel betalen. Zo was rog bvb. erg duur en steeg tot bij de 80 F. Zo noteerde keilrog tot

bij de 90 F en werd voor tarbot nog tot 265 F het kg genoteerd. Ook de tongen zijn weer opgewaarderd met driekwartsortering en bloktong tot 245 F het kg. De grotere sorteringen kregen tussen 185 en 200 F en voor-kleine tong haalde tussen 200 en 225 F. De kleine soorten werden verkocht tussen 135 F (slips) en 170 F (kleine). Staartvis en griet waren twee andere redelijk dure soorten. Heilbot kreeg weer regelmatig boven de 200 F, een prijs die stilaan burgerrecht verworven schijnt te hebben. Ook schaat van IJsland bleef hoge ogen gooien en kreeg tot 67 F.

De resultaten waren voor de IJslanders toch nog vrij behoorlijk met voor de drie schepen in de zeven cijfers. Voor de 590 bennen van de O.129 ook nog 1.016.535 F, dank zij een mooie partij heilbot en staart.

Minder succesrijke prijzen voor de gulvissers die doorgaans erg lage prijzen kregen voor hun onderscheidene soorten. Zo bleef de 5e sortering onder de 20 F, meestal rond de 18 F. Voor de grote wijtingvangsten bestond weinig belangstelling, zo moesten honderden manden kleine sortering verwezen worden naar de dierenvoeding of naar de vismeelfabriek. Spijtig, want die wijting is van uitstekende kwaliteit.

De kustvisserij keert een zware periode. Geen garnaal te vangen, nog minder dan de voorgaande weken. De prijs is nog wel hoog, tot 259 F, maar toch minder hoog dan verleden week. Met die prijs is echter voor de visser niets te verdienen, de vangst is al te klein. De spanvissers die achter de gul aanzitten doen het met tussenpozen redelijk goed. Er zijn echter maar een paar spannen die het nog aandurven.

## ZEEBRUGGE

DONDERDAG 9 FEBRUARI 1978

Z.497	185.853
Z.516	62.900
Z.568	172.930
Z.162	1.213.076
Z.474	198.107
Z.429	234.940
Z.575	42.640
Z.176	157.180
Z.505	319.520
	2.587.146

VRIJDAG 10 FEBRUARI 1978

Z.519	457.430
Z.99	452.275
Z.582	260.500

MAANDAG 13 FEBRUARI

Z.12	288.210
GUL	
Z.554-538	162.670
Z.500	45.080
	495.960

DINSDAG 14 FEBRUARI 1978

B.5	1.296.280
Z.200	425.740
Z.506	323.915
Z.201-560	203.716
Z.468-601	125.460
Z.437-558	79.540
Z.184-447	18.950
	2.501.211

Z.536 27.610

WOENSDAG 15 FEBRUARI 1978

WEST				
Z.599	200	90	10	237.010
Z.331	800	120	6	501.635
KANAAL				
Z.580	250	65	4	232.800
GUL				
Z.553				19.410
Z.551				34.950

## OOSTENDE

VRIJDAG 10 FEBRUARI 1978

O.306	13	485	—	523.510
O.275	11	490	—	418.630
WEST				
O.127	7	490	—	350.200

MAANDAG 13 FEBRUARI 1978

IJSLAND				
O.202	18	780	—	1.182.084
O.318	18	730	—	1.079.500
O.129	18	591	—	1.016.135

WEST				
N.752	8	580	—	518.007
O.118	9	420	—	338.380
N.709	8	500	—	413.950
O.303	14	70	2406	568.150
O.369	12	250	—	357.942
O.309	12	460	—	450.160
O.123	10	350	—	347.160
Z.34	13	260	1632	571.858

KANAAL				
O.181	20	100	2600	537.629
O.114	16	80	2310	602.885

NOORDZEE				
Z.209-509	16	225	—	348.730

DINSDAG 14 FEBRUARI 1978

WEST				
N.579	8	415	—	462.495
O.243	8	400	—	399.780
N.736	6	160	—	257.477

WOENSDAG 15 FEBRUARI 1978

WEST				
Z.183	7	130	1510	429.224
O.66	8	245	—	231.600

MONKEY BANK				
Z.62	10	150	—	178.920

KUST				
O.116-142	1	15	—	15.370
O.225-455	1	16	—	18.340
O.77-552	1	12	—	13.310
O.101	1	8	—	7.720

## OOSTENDE DOVER/FOLKESTONE

Uurtabel der overvaarten voor de week van 19 tot 25 februari 1978.

Afvaarten uit Oostende naar Dover Western Docks :

Dagelijks te 7.35 10.05 14.40.

Afvaarten uit Oostende naar Dover Eastern Docks :

Dagelijks te 5.15 20.15.

Op 19, 20, 21, 22, 23 en 24 februari 1978 bijkomende afvaarten te 17.15 23.15.

Afvaarten uit Oostende naar Folkestone :

Dagelijks te 1.30 6.35

Op 20, 21, 22, 23, 24 en 25 febr. 1978 bijkomende afvaart te 5.00.

Afvaarten uit Dover Western Docks :

Dagelijks te 11.40 15.45 19.05.

Afvaarten uit Dover Eastern Docks :

Dagelijks te 0.20 9.20

Op 19 februari 1978 bijkomende afvaart te 21.20.

Op 20, 21, 22, 23 en 24 februari 1978 bijkomende afvaarten te 3.20 21.20.

Op 25 februari 1978 bijkomende afvaart te 3.20.

Afvaarten uit Folkestone :

Dagelijks te 0.05 7.00

Op 19, 20, 21, 22, 23 en 24 februari 1978 bijkomende afvaart te 22.30.

Datum	Vangsten	Kgr.	Fr.	Min.	Maks.	Gem.
-------	----------	------	-----	------	-------	------

### VISAANVOER TE OOSTENDE

10- 2	3		1.321.830			
13- 2	14		8.644.			
14- 2	3		1.134.652			

### VISAANVOER TE NIEUWPOORT

10- 2	2	10.899	217.866			
13- 2	4	33.969	1.207.161			
15- 2	4	14.102	271.815			

## VORDAP SCHEEPSSCHROEVEN

## VAN VOORDEN ZALTBOMMEL N.V.

Fabriek  
Oude Stationsweg 15  
Zaltbommel Holland  
☎ 00-31-4180-2654

Vert. voor België  
J. Theunissen  
Terneuzen Holland  
☎ 00-31-1150-94117

Reparatie-werkplaats voor België  
p/a Scheepswerf van Rupelmonde N.V.  
Dijkstraat 7, Rupelmonde  
☎ 031-752051 - 742051

(5723V)

## TE KOOP HUIS MET GARAGE EN C.V.

in Kustlaan 70 Zeebrugge  
6 m. gevel — 120 m<sup>2</sup>  
Voor Inl. : tel. (050) 51.27.56  
(5535N—8143V)

IJSLANDSE AANVOER TE OOSTENDE

	13-2-1978		
Schelvis grote	36,—40,60		
Schelvis midden	31,80-34,—		
Schelvis klein	28,—30,60		
Kabeljauw	29,40-33,—		
Gul	27,40-31,—		
Wijting	25,—27,—		
Schaat	51,40-67,40		
Zeebaars	27,—31,—		
Leng	32,—46,—		
Schartong	12,—23,—		
Heilbot	108 -212		
Koolvis	23,40-27,80		
Hondstong	23,—47,40		
Zeewolf	42,60,—		
Staart	98,—125		

Tong- en pladijsprijzen

TONG

Oostende

	13-2-1978	14-2-1978	15-2-1978
Lappen	179 -195		163 -174
Grote	191 -210		183 -190
3/4	226 -246		222 -229
Blok	226 -246		204 -212
Voor-kleine	189 -218		183 -192
Kleine	159 -180		149 -156
Slips			

Zeebrugge

- Grote
- Blok
- Fruit
- Schone kleine
- Kleine
- Tout petit
- Slips

NIET MEE GEDEELD

Nieuwpoort

	190 —,—		
Tong I	220 —,—		
Tong II	237 —,—		gemengd
Tong III	208 —,—		204 —,—
Tong IV	176 —,—		
Tong V	144 —,—		
Kleine			

PLADIJS

Oostende

	13-2-1978	14-2-1978	15-2-1978
Grote	18,60-21,—		18,60,—
Grote iek	18,60-23,—		18,60,—
Kleine iek	18,60-24,60		20,—
Derde slag	18,60-25,—	21,40-27,—	18,60,—
Platjes	16,80-20,—	20,60,—	16,60,—

Zeebrugge

- I
- II
- III
- IV
- V

NIET MEE GEDEELD

Nieuwpoort

	19,—,—		19,—,—
Moeien	20,—,—		23,—,—
Grote pladijs	18,—,—		18,—,—
Platjes			
Drielingen			

RENTE VOOR ZEEVISSERS

De senaatscommissie van Volksgezondheid heeft woensdagvoormiddag haar goedkeuring gehecht aan het wetsontwerp houdende wijziging van de wet van 5 juli 1971 waarbij een rente wordt toegekend aan de zeevissers die tijdens de oorlog 1914-18 de zeevisserij hebben beoefend vanuit Britse, Franse of Belgische havens en vanuit Britse havens tijdens de oorlog 1940-45. Het gaat hier om een versoepeling van de toekenningsmodaliteiten van de pensioenen, o.m. ten gunste van de weduwen.

Twee wetsvoorstellen, van de hh. Verbist en Van den Eyn-den, betreffende de preventieve geneeskunde, zullen door een subcommissie worden onderzocht.

NIEUWPOORT

VRIJDAG 10 FEBRUARI 1978

N.738	46.278
N.346	171.588 + RC 12.560

Er was een aanvoer van 10.900 kg. 't Grootste part waren gulsoorten en wijting. Een veertig bennen platvis en enkele bennen zandschul-len. Tarbot was er niet en de koopjes grieten werden peperduur gekocht, zelfs tot 150 F de kg. Kleine hoeveelheden tongen die gemengd verkocht werden, kregen 175 F de kg. Kabeljauw kwam aan 60 à 65 kg. De gulsoorten van 1500 à 1200 F. De voorkele gullen tot 1100 F. De mini's van 740 à 850 F de benne. Grote wijting rond de 1200 F. Klei-ne wijting van 770 F tot de opvang-prijs of 690 F. Platvis was terug langs de iage kant; moeien en pla-ten 930 F. De drielingen rond de 1000 F. Kleine platjes tot 960 F. Kleine koopjes roggen wamen aan 50 en 60 F de kg en één benne knorhaan schoot, de hoofdvogel af, daar deze eventjes 2400 F kreeg. Dit voor de vrijdagmarkt.

MAANDAG 13 FEBRUARI 1978

N.15	886.573 + RC 38.051
N.172	69.315
N.788	69.315
N.470	77.465
N.590	77.465
N.700	27.028

Op de maandagmarkt stond 34.000 kg vissoorten, met inbegrip van 2.850 kg tongen. Er was keus voor tarbot, grieten, staarten en andere varia, wijl twee koppels gullevissers, voor de extra soort gul-len zorgde.

Tarbot werd gekoch aan 270 F de kg voor de grootste, 240 F voor de middenslag en de kleine kregen 130 F de kg. Grieten van 125 à 80 F volgens soort, staartvis 150 F. De tongen werden gekocht aan 190 F voor de grootste soort, de 2e 220 F, de 3e 241 à 232, de 4e 207 F, de 5e 18 F en de kleinste soort kreeg 144 F de kg. Grote platv' moest op-gevangen worden, de drielingen 1000 F en de visjer werden in één partij verkocht aan 200 F de benne. Kabeljauw was er slechts in heel beperkte mate, 'e gulsoorten van 2.500 à 1.300 F de benne. De voor-kleine 1.000 à 10.50 F, de mi-ni's 700 F. Voor wat de wijting be-treft waren er slecht, enkele ben-nen en deze kregen dan ook 1.800 F. De kleine van 800 à 1.000 F de benne. Speerhaaien 1.900 F, knorhaan 2.040 F de benne. St Jacobsschelpen werden gekocht aan 1.640 F de 100 stuks. Zo was de maandagmarkt met een eindcijfer van 1.207.161 F.

WOENSDAG 15 FEBRUARI 1978

N.723	175.155 + RC 13.482
N.349	11.830
N.1	7.430
N.172	38.700
N.788	38.700

Op de woensdagmarkt kregen we 14.000 kg vis, waarvan de meeste pak gullen waren. Slechts een hal-ve benne tongen die gemengd ver-kocht werd aan 204 F de kg. Grote platvis moest opgevangen worden, de drielingen 1.150 F, de kleine platjes werden gekocht aan 880 F.

Kabeljauw in zeer beperkte mate, ging weg aan ongeveer 65 F. De gulsoorten kenden slechts een mid-delmatige prijs, nl. 50 tot 22 F. De voorkele 1.000 à 1.070 F de benne. De mini's 700 à 750 F.

Zandschullen waren goedkoop : grote wijting 1150, en weinig trek in de kleine, dus van 740 à 690 F de benne. Op knorhaan, waarvan slechts twee bennen stonden, werd heel luid geroepen aan 2.200 F de benne. Zo was nu eenmaal deze woensdagmarkt, met geen oplopen-de prijzen. Het eindcijfer was 271.815 F.

VERWACHTINGEN

VRIJDAG 17 FEBRUARI 1978

KANAAL : 0.33 (20 zeehonden, 40 ronde vis, 10 tarbot en griet, 10 staartvis, 40 rog, 80 gutvis, 7.000 tong).

WEST : N.45 (300 m.) O.27.

MAANDAG 20 FEBRUARI 1978

IJSLAND : 0.81 (1.200 m., t.t.z. 700 rode zeebaars, 100 leng, 200 kab.-gul, 150 schelvis en totten, 25 kools, 25 varia).

O.236.  
MONKEY BANK : 0.232, 0.134, 0.274.

WEST : 0.206, 0.279, 0.285, N.706, N.720.

KANAAL : 0.141, N.719, Z.502, Z.499.

DINSDAG 21 FEBRUARI 1978

MONKEY BANK : 0.128.  
WEST : 0.26, 0.37, Z.583.

WOENSDAG 22 FEBRUARI 1978

WEST : 0.306, 0.275.

# VERGELIJKENDE TABEL DER VISPRIJZEN IN DE VISMIJNEN DER KUST

	Oostende	Zeebrugge	Oostende	Zeebrugge	Oostende	Zeebrugge	Nieuwpoort	
	13-2-1978	13-2-1978	14-2-1978	14-2-1978	15-2-1978	15-2-1978	13-2-1978	15-2-1978
Tarbot : groot (123)	207	269			216		280	
middel (123)	165	180			161		160	
klein (123)	103	133			96	114	120	135
Griet : groot (123)	123				116	120	130	
middel (123)	89				92			
klein (123)					77			
Schelvis : groot	38	44			40	80		
middel	33	35,60			28	30		
klein	25,40	27			16,80	25		
Heek : groot								
middel								
klein								
Lom								
Leng								
Rog (I)	26	70					60	
Keilrog (123)	69,80	36						
Rog (23)								
Tilten (23)							60	
Scherpstaart (23)							60	
Halve mans (23)								
Teelt (2)								
Katrog (2)								
Kabeljauw	31,60	45	37	46	34,80	45	60	60
Gul (groot)	17,40	37,80	14,20	39,20	16,60	38	30	40
Gul (middel)								
Gul (klein)								
Hozemondhamme	89	148	151		105			
Wijting : groot	13	19,60	13,80	20,40	13,80	22	36	23
klein							15	20
Schar	8,60	17	14	17	13	17	35	40
Steenhol	28	120,4	28	94,60	24	112		
Zeehaai	36	40	24,40	26,40	34		40	
Hondshaai	28		24,60	26,80				
Doornhaai								
Pieterman								
Makreel								
Horsmakreel								
Zeekeeft								
Schaat								
Zeebaars (klipvis)								
Kongeraal	30	33	35,60					
Schartong								
Volle haring								
IJle haring								
Haringshaai								
Steenholk	8	10,60	10,80		8,80	11,60		
Heilbot								
Koolvis								
Steur								
Zeewolf								
Pollak	23	47	48	50,60				
Zonnevis								
Koningsvis	102							
Vlaswijting								
Zeeduivel								
Schotse schol								
Zeehond								
Bot								6
Rode Poon (robaard)	46	48	28,20	46				
Grauwe Poon (knorh.)	28	30	24		25,40		42	44
Rode Knorhaan	43	65	35,40	58				
Posten								
Langoesten (midden)								
(klein)								

**Lees "HET VISSERIJBLAD"**

## SLECHTE VOORUITZICHTEN VOOR DE NEDERLANDSE GARNALENVISSERIJ

Volgens Dr. Boddeke van het Rijksinstituut voor visserijonderzoek te IJmuiden zijn de vooruitzichten voor de Nederlanders garnalenvisserij niet bijzonder hoopvol. Een werkelijke goede maatregel zou het stilleggen van de garnalenvisserij zijn gedurende de voorzomermaanden en meer in het bijzonder in april, mei en juni. Dit zou echter dienen te gebeuren uit eigen wil op basis van vrijwilligheid en dat ziet men wel moeilijk gebeuren. Een en ander deelde de heer Boddeke mede op een bijeenkomst te Bakkeveen in Friesland.

Het ware te hopen dat de voorspellingen van de heer Boddeke niet bewaarheid worden. Wij zelf hebben gezien dat, voor wat de Belgische visserij betreft, voorspellingen in de garnalenvisserij moeilijk te maken zijn. Inderdaad zijn we reeds verscheidene malen verrast geweest zowel in gunstige als in ongunstige zin over de garnaalaanvoer en kwamen de voorspellingen telkens omgekeerd uit!

## HET NEDERLANDSE PRODUKTSCHAP WENST DE VEILPLICHT

Op een vergadering van het Produktschap voor vis en visprodukten verzocht voorzitter De Jonghe om de invoer van de veilplicht. Er zouden nu te veel vissers zijn die buiten de markt verkopen omdat ze hun kwotum reeds overschreden hebben. Dit zou dan, volgens de voorzitter van het Produktschap, een ongunstige weerslag op de prijsvorming hebben. De totale veilplicht in Nederland met zijn vele kleine vissershaventjes zal toch wel moeilijk te verwezenlijken vallen, vooral als dit tegen de zin van de visserij zelf moet gebeuren. Het produktschap gaf ook de cijfers vrij over de visaanvoer in het afgelopen jaar evenals de totale aanvoerbepemming. Maar wat zijn cijfers als men weet dat veel vaartuigen zich aan de officiële verkoop onttrekken zoals dit onder meer bleek uit de polemieken in Nederland zelf over een zwarte tongenmarkt.

# NEDERLAND VAN DAG TOT DAG

### IJMUIDEN

**Aan de woensdagmarkt van 8 februari werd aangevoerd :** 450 kg. tong, 4 kisten tarbot en griet; 1094 kisten kabeljauw; 151 kisten wijting; 218 kisten schol; 87 kisten schar en 22 kisten diversen.

**Prijzen in guldens. Per 1 kg. :** tarbot 16,18; grote tong 13,84; grootmiddel tong 15,78-15,52; kleinniddel tong 14,80; tong één 12,36; tong twee 10,12.

**Per 40 kg. :** tarbot 511-294; griet 290-240; kabeljauw één 102; kabeljauw twee 134-106; kabeljauw drie 122-96; kabeljauw vier 96-80; kabeljauw vijf 86-48; schol één 54-45; schol twee 65-22; schol drie 68-59; schol vier 86-70; wijting drie 57-30; schar 84-25; bot 24; steenbolk 28; tongschar 163.

**De besommingen waren :** KW.106 f 3.800; SCH.256 f 7.500; YE.138 f 690; IJM.14 f 1.000; IJM.18 f 4.700; IJM.27 f 1.500; Twee spanvissers : VD.19 en VD. 73 f 14.200; VD.20 en YE.25 f 7.400; Verder waren er 8 Texelaars met een totaalbesomming van f 62.000.

**Aan de maandagmarkt van 13 februari werd aangevoerd :** 11.095 kg tong; 223 kisten tarbot en griet; 1.771 kisten kabeljauw; 23 kisten schelvis; 697 kisten wijting; 1.821 kisten schol; 116 kisten schar; 111 kisten diversen.

**Prijzen in guldens :** Per 1 kg.: tarbot 17,82-16,56; grote tong 15,49-14,19; grootmiddel tong 17,32-15,61; kleinniddel tong 15,05-13,94; tong één 14,54-12,58; tong twee 12,88-11,18.

**Per 40 kg. :** tarbot 530-282; griet 310-202; kabeljauw één 120-84; kabeljauw twee 126-98; kabeljauw drie 122-98; kabeljauw vier 98-80; kabeljauw vijf 88-55; schelvis één 180-98; schelvis drie 114; schelvis vier 140-86; schol één 64-55; schol twee 76-65; schol drie 80-64; schol vier 77-61; schar 76-54; wijting drie 72-56; kuit 76-60; steenbolk 37-28; kleine kreeft 136; bot 24; tongschar 257-176.

**De besommingen waren :** KW 11 f41.500; 22 f22.100; 24 f 22.700; 25 f27.800; 29 f21.900; 34 f 29.400; 45 f15.500; 51 f16.500; 55 f

34.000; 85 f7.780; 113 f11.200; 137 f 17.000; 145 f23.500; 149 f11.800; 152 f7.100; 175 f14.600; 185 f19.300; 189 f16.500; 194 f30.200; 206 f14.100; 214 f19.500; 221 f15.300; WR 32 f15.200; 57 f17.300; 68 f14.500; IJM 20 f 11.700; 44 f26.900; 115 f10.500; 154 f14.200; 207 f11.400.

X X X

**Aan de dinsdagmarkt van 14 februari werd aangevoerd :** 385 kg tong; 11 kisten tarbot en griet; 844 kisten kabeljauw; 6.834 kisten koolvis; 30 kisten schelvis; 146 kisten wijting; 84 kisten schol; 43 kisten schar; 162 kisten diversen.

**Prijzen in guldens :**

Per 1 kg.: grote tong 14,66; grootmiddel tong 17,03; kleinniddel tong 14,58; tong één 13,00-11,21; tong twee 9,58-9,55; tarbot 16,49.

Per 40 kg.: schol één 60-57; schol twee 67; schol drie 65; schol vier 114-69; hammen met kop 180-108; leng 100-70; kabeljauw één 102-90; kabeljauw twee 154-84; kabeljauw drie 132-90; kabeljauw vier 100-66; kabeljauw vijf 84-41; koolvis één 44-38; koolvis twee 45-40; koolvis drie 65-57; koolvis vier 63-58; schelvis twee 134; schelvis drie 132-112; schelvis vier 107-46; wijting drie 90-58; schar 78-57; poontjes 81-38; haai 90; schartong 90-58; steenbolk 28; hake 256-204.

**De besommingen waren :**

KW 15 f92.600; 117 f15.400; 123 f 104.200; VL 115 f104.000; UK 208 f 8.300; 135 en 145 f4.200; 20 en 234 f6.750; 218 en 236 f8.200; KL 7 en SL 6 f11.100; VD 20 en YE 25 f 4.400; IJM 14 en 27 f7.000. Verder waren er nog vijf Texelaars met een totale besomming van f32.000

VIS ETEN IS  
VERANTWOORD ETEN

## De Belgisch-Nederlandse Zeemansalmanak 1978 verschenen

De 40e jaargang van dit lijvig boekwerk is verschenen. Het bevat dit jaar meer dan 1.300 bladzijden en wordt op alle vissersvaartuigen, zowel de Nederlandse als de Belgische, welke de Noordzee en de Atlantische Oceaan bevaren tot aan Afrika, gebruikt. Ook de Belgische Zeemacht, de Loodsdiensten en mailboten hebben dit werk aan boord.

Het is uitgegroeid to een onmisbaar element op de brug van elk schip dat in de Noordzee vaart zowel van Koopvaardij als van Visserij en op het bureau van ieder zakenkantoor dat rechtstreeks of onrechtstreeks met de Maritieme bedrijvigheid is begaan.

De oplage is beperkt en de prijs vastgesteld op 700 fr. waaraan dient bijgevoegd 42 fr. B.T.W. en 65 fr. verzendingskosten, te storten op postchecknummer 000-0418987-44 van het «Nieuwsblad van de Kust», H. Baelskaai 30, Oostende. De BTW is niet verschuldigd voor schepen. (90 fr. voor buitenland).

HET IS TEVENS VERKRIJGBAAR :

### A. IN BELGIE

- ter drukkerij «Nieuwsblad van de Kust». Hendrik Baelskaai te Oostende;
- Beroepsvereniging «Hand in Hand» Tijdokstraat 34. te Zeebrugge;
- O.V.A Vismijn. Oostende;
- MARTIN & Co. Bruwersvliet 28, 2000 Antwerpen;
- Fa. BOGERD. Brauwersvliet 36-38. 2000 Antwerpen.

### B. NEDERLAND

- IJmuiden stores, Trawlerkade 44, IJmuiden;
  - Handelssondernemingen MARITIEM, Vissershavenweg 46. Scheveningen;
  - Harri Prins, Hendrikkade 90, Amsterdam;
  - Nieuwe Rotterdamse Instrumentenfabriek Observator. Steenhouwersstraat 15. (Hoogvliet) Rotterdam.
- Geen enkel exemplaar wordt toegezonden zonder voorafgaande betaling

## Visaanvoer te Den Helder

Aanvoerbericht van 6-2 t/m 10-2-1978.

Door 76 kotters werden de volgende hoeveelheden vis aangevoerd :

Hoeveelheid in kg.	Vissoort	Opbrengst	Prijs per kg.
21.266 kg.	Tong	f 286.057,84	van f 16,96 tot f 10,00
11.183 kg.	Tarbot	f 104.662,27	van f 18,50 tot f 6,03
205.275 kg.	Schol	f 331.737,59	van f 2,60 tot f 1,27
88.605 kg.	Kabeljauw	f 156.879,84	van f 4,50 tot f 0,99
1.707 kg.	Griet	f 11.402,00	van f 7,73 tot f 5,30
5.145 kg.	Schar	f 7.506,29	van f 1,94 tot f 1,01
6.190 kg.	Wijting	f 6.465,26	van f 1,43 tot f 0,85
1.015 kg.	Schelvis	f 2.114,25	van f 3,10 tot f 1,30
494 kg.	Tongschar	f 1.727,11	van f 4,88 tot f 2,50
470 kg.	Steenbolk	f 326,13	van f 1,00 tot f 0,58
57 kg.	Ham	f 466,83	van f 8,19 tot f —
35 kg.	Hozemond	f 80,92	van f 2,50 tot f 1,56
2.441 kg.	Diversen	f 682,16	
<b>343.883 kg.</b>		<b>f 910.108,49</b>	

# A. LOWYCK & ZOON

VICTORIALAAN 36 — OOSTENDE  
TEL. (059) 70 88 21



HERSTELLINGEN — INRICHTEN



Agent en depothouder voor de Visserij:

## Scheepsverven Sigma Coatings

(Bundeling van Pieter Schoen, Varossleau en Vettewinkel)

(7772V)

## PRACHTIGE VISSERIJMAPPEN IN KLEURENDRUK



Momenteel zijn prachtige geplastificeerde visserijmappen verkrijgbaar (70 cm. x 100 cm.) in kleurendruk bij

Drukkerij P.V.B.A.  
„NIEUWSBLAD VAN DE KUST”  
H. BAELSKAAL 30, OOSTENDE — TEL. 059/70 77 13 - 14

Deze visserijmappen zijn ook verkrijgbaar door storting van de overeenstemmende prijs op postrekening 000-0418987-44 van „Het Nieuwsblad van de Kust”.

Het gamma omvat volgende mappen:

### A. VISSERIJMAPPEN à 400 F. (B.T.W. inbegrepen)

NOORD-AMERIKAANSE VISSOORTEN  
ZEEVIS  
SCHAAL- EN WEEKDIEREN  
SPORT- EN LIJNVISSERIJ

### B. VISSERIJMAPPEN à 350 F. (B.T.W. inbegrepen)

KAART DER VISSERIJGEBIEDEN IN DE  
NOORD ATLANTISCHE OCEAAN  
ZEEDELICATESSEN

Ingeval van verzending dienen bovenstaande prijzen verhoogd met 40 F. portkosten.

REDERS en  
VISSERS,  
voor uw  
SOCIALE LASTEN  
en BOEKHOUDING  
wendt U in volle  
vertrouwen tot de

Beroepsvereniging

## HAND IN HAND

O.V.A. VISMIJN OOSTENDE — Tel. 80 11 01

## REDERS

## LEEST UW VAKBLAD

REDERS en VISSERS  
koopt steeds bij Uw  
KOOPERATIEVE

## HAND IN HAND

Tijdoketraat 34, ZEEBRUGGE

Tel. (050) 54 41 17 / 54 41 92 - 54 40 56

Na de uren

Joz. DEROOSE — Tel. (050) 51 17 40

(773V)

## VAN MANNEN EN DE ZEE

Dit prachtig boekje, de geschiedenis weergevend van onze visserijvloot en zijn wederwaardigheden, van de hand van de heer Marcel Poppe, directeur-generaal bij het Ministerie van Verkeerswezen, is verkrijgbaar tegen de prijs van 150 F, BTW inbegrepen, plus 10 F verzendingskosten, mits storting van dit bedrag op postrekening 000-0418987-44 van Het Visserijblad, H. Baelskaal 30 Oostende.

En verder:  
Te Oostende:  
Boekhandel Corman, Ad. Buylstraat;  
Internationale Boekhandel, Ad. Buylstraat;  
Internationale Boekhandel, Opex;  
Standaard Boekhandel, Kapellestraat.  
Te Zeebrugge:  
Hand in Hand:  
Mr Moens, Café Dolfijn, Vismijnstraat.



# HULP IN NOOD

Samenwerkende Vennootschap

**H. BAELSKAAL, 27 - 8400 OOSTENDE**

**Tel. (059) 70.16.89 - Telex : hunood 192.29**

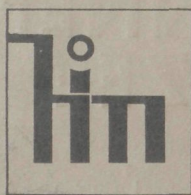

■  
Gedekte risico's :  
eigen schade — schade aan derden —  
opslepingen — totaal verlies —  
lichamelijke schade aan derden —  
navigatietoestellen — zeegoed — vistuig

■  
Meer dan 20 miljoen frank kredieten  
werden verleend aan de leden voor nieuwbouw  
tegen zeer lage interesten.

■