

HET VISSERIJBLAD



BOEKEN TE VERKRIJGEN BIJ HET NIEUWSBLAD VAN DE KUST - H. BAELSKAAL 30, OOSTENDE



De Zeekaart door E. Brouckxon is te verkrijgen voor de prijs van 200 fr. + 12 fr. BTW + 20 fr. verzendingskosten door overschrijving op p.c.r. 000-0418987-44.



Een Hart aan Zee door Pierre Vandamme kan men krijgen voor de prijs van 800 fr. + 48 fr. BTW + 39 fr. verzendingskosten door overschrijving op p.c.r. 000-0418987-44.



Van Mannen en de Zee door Marcel Poppe kan men bekomen voor de prijs van 180 fr. + 11 fr. BTW + 20 fr. verzendingskosten door overschrijving op p.c.r. 000-0418987-44.



Praktische Zeevaartkunde door E. Brouckxon is te verkrijgen voor de prijs van 200 fr. + 12 fr. BTW + 20 fr. verzendingskosten door overschrijving op p.c.r. 000-0418987-44.

ABONNEMENTEN : BINNENLAND 1 JAAR 2.000 FR. – 6 MAANDEN 1.200 FR. – 3 MAANDEN 600 FR. – BUITENLAND 2.200 FR. – NEDERLAND 1 JAAR 2.000 FR. – 6 MAANDEN 1.200 FR. – 3 MAANDEN 600 FR.  
REDAKTIE, BEHEER, PUBLICITEIT EN DRUKKERIJ : HENDRIK BAELSKAAI 30, 8400 OOSTENDE – TELEFOON (059) 32 11 13 - 32 11 49 – P.C.R. 000-0418987-44 OF BANK BRUSSEL LAMBERT 384-1605797-46 VAN P.V.B.A. DRUKKERIJ NIEUWSBLAD VAN DE KUST, 8400 OOSTENDE – B.T.W. 412.522.588.  
VERANTW. UITGEVER: M. VANDENBERGHE, H. BAELSKAAI 30, 8400 OOSTENDE

het  
visserijblad

Vrijdag 22 augustus – Nr. 31

Het was jaren geleden maar nu eindelijk...

## OOK EEN NIEUWE TREILER VOOR DE BLANKENBERGSE VISSERSVLOOT

Het zal bij wijze van spreken een eeuwigheid geleden zijn dat de Blankenbergse visserijmiddens nog eens centraal in het beeld kwamen te staan. Vroeger heerste in die havenstad zelfs een vrij boeiende bedrijvigheid onder de kustvisserij maar al vele jaren is die bedrijvigheid uitgedoofd en nu is die visserijsector volledig weggefallen.

De Blankenbergse vissersvloot omvat momenteel nog slechts drie eenheden, met name de B.5 „Drakkar”, de B.181 „Mayflower” en de B.601 „Van Maerlant”. Samen vertegenwoordigt dat ongeveer 370 Brutoton en niet eens 1.500 PK.

Daar is nu sedert afgelopen zaterdag een vaartuig bij gekomen, met name de B.65 „Artevelde” die door de Oostendse scheepswerven SCAP werd gebouwd en afgeleverd aan de rederij PVBA Vandewalle, opdrachtgevers voor de bouw van deze nieuwe eenheid.

Zaterdagmiddag, omstreeks drie uur, verzamelde zich een vrij grote menigte op de steiger van de werkhuizen van de SV SCAP naar aanleiding van de doopplechtigheid van de nieuwe eenheid. Onder de aanwezigen bemerkten wij ondermeer de hh. Dedieu van het Ministerie van Verkeerswezen vergezeld door de h. Blomme, de hh. Vandewalle en Maertens van het Ministerie van Landbouw - Dienst voor de Zeevisserij te Oostende, ere-volksvertegenwoordiger Dries Claeys, de h. Vande Sande van het Hoofdbestuur van de BTW te Brussel, Van Gerven van de Nationale Maatschappij voor Krediet aan de Nijverheid te Brugge, de h. Coene, voorzitter van de onderlinge Verzekeringsmaatschappij voor vissersvaartuigen Hulp in Nood, verzekeraar van de „Artevelde”, de h. Caestecker, directeur van het KW Ibis, de eerwaarde heren Tacq en Corneillie, de h. Boeckenaere van de Zeevaartinspectie met de zeevaartinspecteurs Vandecasteele en Deketelaere en uiteraard een delegatie van de werf met voorzitter Dewinter, directeur Praet, erevoorzitter Hennaert en beheerder Serie.

Verder nog burgemeester Goekint van Oostende en natuurlijk meter Monique Vandewalle en peter Desmedt, burgemeester van Blankenberg.

Het was EH. Tacq die de doopplechtigheid verzichtte. Na dit altijd devoot bijgewoond gebeuren, verplaatsten de aanwezigen zich naar een van de loodsen van de werven van de SV SCAP waar het woord werd gevoerd door voorzitter Etienne Dewinter.

Deze liet zich als volgt uit:

*In mijn hoedanigheid van Voorzitter van de Raad van Bestuur van de Coöperatieve Vennootschap S.C.A.P., ben ik uitermate gelukkig U vandaag te mogen verwelkomen op onze werf ter gelegenheid van de doop van het fonkelnieuwe vissersvaartuig B.65 „Artevelde”.*

*Uw aanwezigheid getuigt van de sympathie en van de belangstelling die U koestert ten opzichte van de visserij in het algemeen, ten opzichte van al wat zich in deze toch wel zeer particuliere wereld afspeelt, en meer in het bijzonder van het wel en wee van de bedrijvigheid op de coöperatieve werf van S.C.A.P.*

*Ik dank U, mede namens alle coöperanten en personeelsleden uit ganser harte voor deze blijken van aanmoediging.*

*Zopas werd het schip, naar aloud Vlaams gebruik, gedoopt en gezegend.*

*De doopheer, de Meter en de Peter gaven op de hen eigen wijze de beste wensen mee aan het schip en aan zijn bemanning. Moge het de vooruit-spiegeling zijn van de succesvolle toekomst van het schip en van de Rederij.*

*Ook de scheepswerf, vrienden van de Rederij, sluit zich bij deze wensen aan. Ik ben persoonlijk des te gelukkiger dit hier in het publiek te kunnen doen, omdat het in mij talloze herinneringen oproept aan de tijd dat ik mijn beste krachten en*

*inzet mocht wijden aan de bouw van tientallen vissersvaartuigen.*

*Een onderneming opzetten is een uitdaging, een vaartuig laten bouwen is een uitdaging, mentaal, moreel en fysisch. U hebt het aangedurfd, familie Vandewalle, en daarvoor verdient U alleen maar lof, waardering en bewondering.*

*Moge het lot U in dezelfde mate gunstig zijn en uw inspanning naar waarde vergoeden.*

*Het schip is in plichtsbewuste en vakkundige handen, bij Jef en Marc en de hele bemanning. Ik geloof te mogen zeggen dat alle voorwaarden optimaal verenigd zijn om te slagen. Moge het U lukken!*

*Mijn gelukwensen gaan in eenzelfde opwelling naar Monique Vandewalle, voor de charmante wijze waarop zij zich van haar taak van Meter heeft gekweten, naar Mevrouw Andrea Vandewalle omdat wij ze, opnieuw in blakende vorm, tussen ons mogen begroeten.*

*Een dag als deze is een feest voor de scheepswerf: de mensen keurig uitgedost, met een dasje of strikje in het haar, er wordt een glaasje geklonken, er zijn vlaggen en bloemen. En dat mag, want een vaartuig bouwen en het varensklaar aan de Reder afleveren, dat is een feest maar dan waard. En daarom strooi ik ook met volle hand gelukwensen naar allen die zich naar*



# De wereld van Bakker Sliedrecht\*

## Electrische lieraandrijving voor Eurokotters

Een typisch doordacht ontwerp van Bakker Sliedrecht. De visliermotor wordt via een thyristorkast gevoed door de reeds aanwezige draaistroom generatoren. Bakker heeft altijd een betere oplossing! Volledige documentatie op aanvraag.

- \* Complete electrische scheepsinstallaties.
- \* Electrische machines en vermogens-electronica naar maat.
- \* Reparatie en onderhoud van electrische machines.
- \* 24-uurs service - overal ter wereld.

**BAKKER  
SLIEDRECHT**

**Bakker Sliedrecht Energie en Systemen BV**

Leeghwaterstraat 55, Postbus 25, 3360 AA Sliedrecht.  
Telefoon 01840-16600. Telefax 01840-11188. Telex 23772 elinb nl

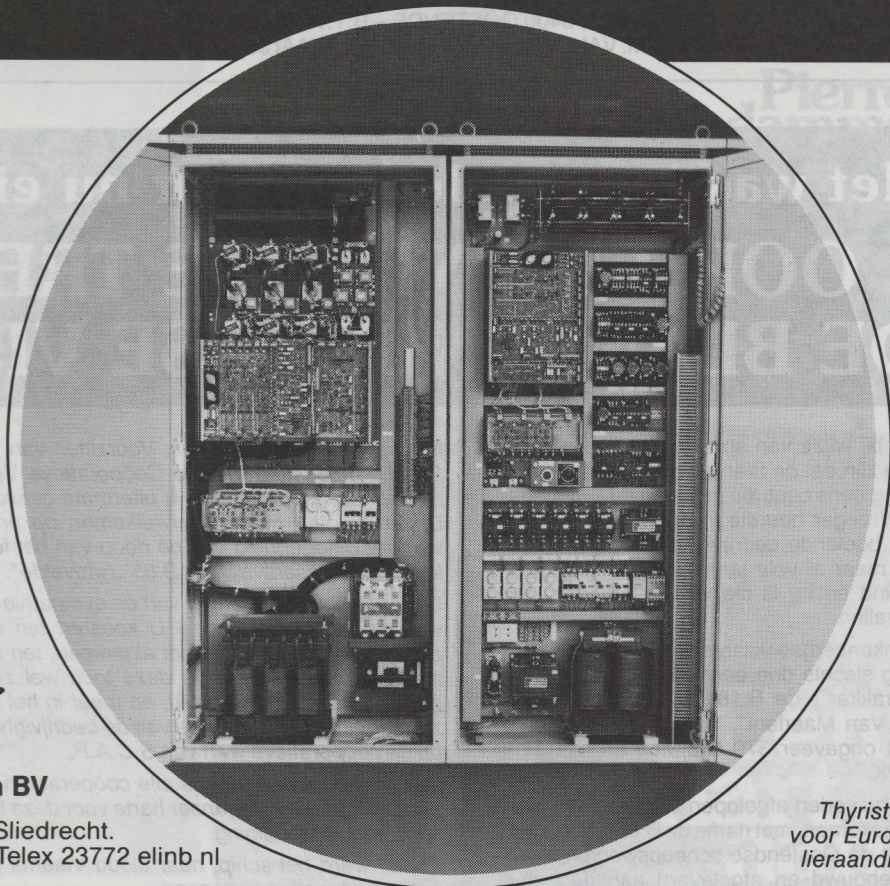

Thyristorkast voor Eurokotters lieraandrijving.

**BAKKER  
SLIEDRECHT**

**Bakker Sliedrecht Energie en Systemen BV**

Leeghwaterstraat 55, Postbus 25, 3360 AA Sliedrecht.  
Telefoon 01840-16600. Telefax 01840-11188. Telex 23772 elinb nl

## BAKKER SLIEDRECHT LEVERDE VOOR DE B.65 „ARTEVELDE” DE ELEKTRISCHE VISLIERAANDRIJVING EN BOORDNETGENERATOREN

Het boordnet wordt verzorgd door twee Indar draaistroomgeneratoren van 125 kVA, welke aangedreven worden door de twee hulpdieselmotoren.

De 125 kVA draaistroomgeneratoren kunnen elk 100% van het benodigde vermogen leveren. De vislier kan bediend worden vanuit het stuurhuis.



Een beeld van de doopplechtigheid van de B.65 „Artevelde”.

best vermogen hebben ingezet opdat de bouw van dit vissersschip mogelijk zou gemaakt worden.

Dit zijn de Autoriteiten van de departementen van Verkeerswezen en van Landbouw, van het Krediet aan de Nijverheid en de Zeevaartinspektie, en het Provinciale Bestuur.

Mijn dank gaat tenslotte, en zeker niet in het minst, wel integendeel, naar de Directeur van deze werf en naar al zijn medewerkers van hoog tot laag. Ik heb de gelegenheid er getuige van te zijn hoe zij dag na dag, het beste van zichzelf hebben gegeven om dit schip te realiseren waar wij allen vandaag met zoveel trots naar opkijken.

Het feestelijk gebeuren van vandaag kan en mag ons slechts even afleiden van de knellende situatie, zeg maar van de crisistoestand waarin de nationale, naast de internationale, scheepsbouwsector zich bevindt.

Zowel in het binnen- als in het buitenland herstructureren zich evengoed grote industriële scheepsbouwconcerns als kleine en middelgrote werven.

Ook de scheepsbouwbedrijven aan onze kust ontsnappen niet aan de gevolgen van deze nog steeds neergaande beweging.

„De orderboeken van deze werven zijn nog behoorlijk gevuld”, zult U zeggen. Dit is correct. Maar vooruitzichten voor de duur van fracties

van een jaar zijn té kortlopend om een gezond toekomstbeleid uit te bouwen. Meer bepaaldelijk hebben recente maatregelen, gedictieerd door de Overheid, zonder inspraak van of overleg met de Scheepsbouwers, ertoe geleid, het élan tot nieuwbouw bij de Reders ter Visserij op bruuske en ingrijpende wijze lam te leggen. Kredietbeperkingen, quotaregelingen, sluiten van visgronden en bouwstop, bemoeiing van de exploitatiemogelijkheden van de Eurokotters, hoe goed en ernstig ook bedoeld vanuit een of andere hoek bekeken, kunnen alleen maar hun nefaste invloed laten doorwegen op de scheepsbouwactiviteiten op onze kustwerven in de loop van komende maanden en vooral van volgend jaar. De sociale gevolgen van deze toestand kunnen dan ook niet uitblijven en alleen de weldoordachte versoepeling van de genomen restrictieve maatregelen vermag daar wat aan te wijzigen. Ik reken het tot mijn plicht alle betrokken en belangstellende autoriteiten daartoe aan te sporen en voor deze nijpende problemen hun dringende aandacht te vragen.

Daarbij is de gedachte van een vrije associatie van de kustwerven zeer aan de orde, en ik zal er me persoonlijk sterk voor inzetten opdat ook op deze wijze de gezamenlijke stem van de scheepsbouwers zou worden gehoord en aangehoord.

Mevrouw, Mijne Heren,

Ik zei het reeds. Vandaag is het feest en daarom

nodig ik U uit om samen het glas te heffen op de voorspoed van de Rederij Vandewalle, en op deze van onze coöperatieve SCAP, op de goede gezondheid van ons allen en het welzijn van de „Artevelde” en van zijn bemanning.

## TOESPRAKEN OP FEESTMAAL.

Na een gezellig samenzijn op de werven greep 's avonds dan nog een feestmaal plaats dat werd bijgewoond door vele genodigden. En zoals de traditie het wil werden ook daar enkele toespraken gehouden.

Als eerste kwam de h. Praet, directeur van de firma SCAP aan het woord. Onderstaand zijn toespraak:

*Het is beslist niet de eerste maal, dat er in onze Belgische Visserijwereld gefeest wordt, bij het in gebruik nemen van een nieuw vaartuig.*

*Ook vandaag vieren wij feest.*

Deze namiddag werd door E.H. Tacq onze B.65 „Artevelde” gedoopt, een vaartuig van het type waarvoor onze noorderburen de naam „Eurokotter” bedachten. Een schip, dat beantwoordt aan de normen, vastgelegd in de EEG-verordening 171/83 van de Raad van 25 januari 1983, een verordening die bepaalde technische maatregelen inhoudt voor het behoud van visbestanden.

Een verordening die zegt, dat vaartuigen van meer dan 70 BT of 300 rempaardekracht, binnen de 12 mijlszone van met name genoemde lidstaten, niet met boomkorren op tong of schol mogen vissen.

Er is sedertdien veel water gevloeid door beoelde territoriale wateren. Er is sindsdien veel tong en schol gevangen binnen deze wateren.

Jammer genoeg niet alleen door wat de Nederlanders „Eurokotters” zijn gaan noemen.

Uiterekend zij zijn ook wel met schepen gekomen die, qua afmetingen en vermogens, een veelvoud waren van die schepen, die men nog juist dacht toe te laten in onze twaalfmijlszones.

Hier doen onze noorderburen iets wat ze niet doen in wat vroeger, toen wij nog niet in dezelfde mate als nu Europees dachten en spraken, hun eigen nationale 12-mijls zone was.

Misschien is dit wel een gevolg van het feit, dat bij ons controle en toezicht niet zo scherp is, als dat wel zou moeten zijn.

Wij willen nochtans vanaf deze plaats hulde brengen aan de zeemacht voor de inspanningen die door hen gedaan worden.

Wij begrijpen dat zij eigenlijk niet gerust zijn, dat zij niet in het leven geroepen zijn om die dagelijks scherpe controle uit te oefenen op de toepassing van de visserij voorschriften, die door

Officieel importeur van  
**MASSON** keerkoppelingen  
en reductiekasten.

VAN STIGT  
B.V. TECHNISCHE  
HANDELSONDERNEMING  
Avelingen-West 30  
4202 MS GORINCHEM  
Tel. 01830-31066\*  
Telex 24798  
Gent (B) Tel. 091-261224



# MASSON

## KEERKOPPELINGEN

**B. 65 'ARTEVELDE'**  
**RSD 281 — 1:5,335**

# VAN STIGT

## B.V. TECHNISCHE HANDELSONDERNEMING

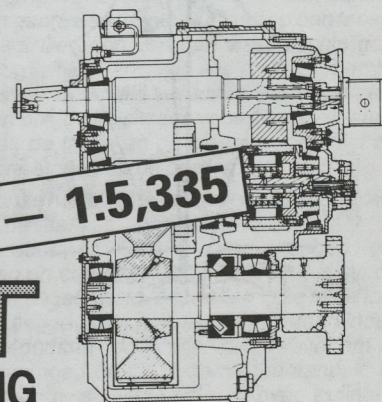

# JAPANS VERNUFT EN HOLLANDSE DEGELIJKHEID

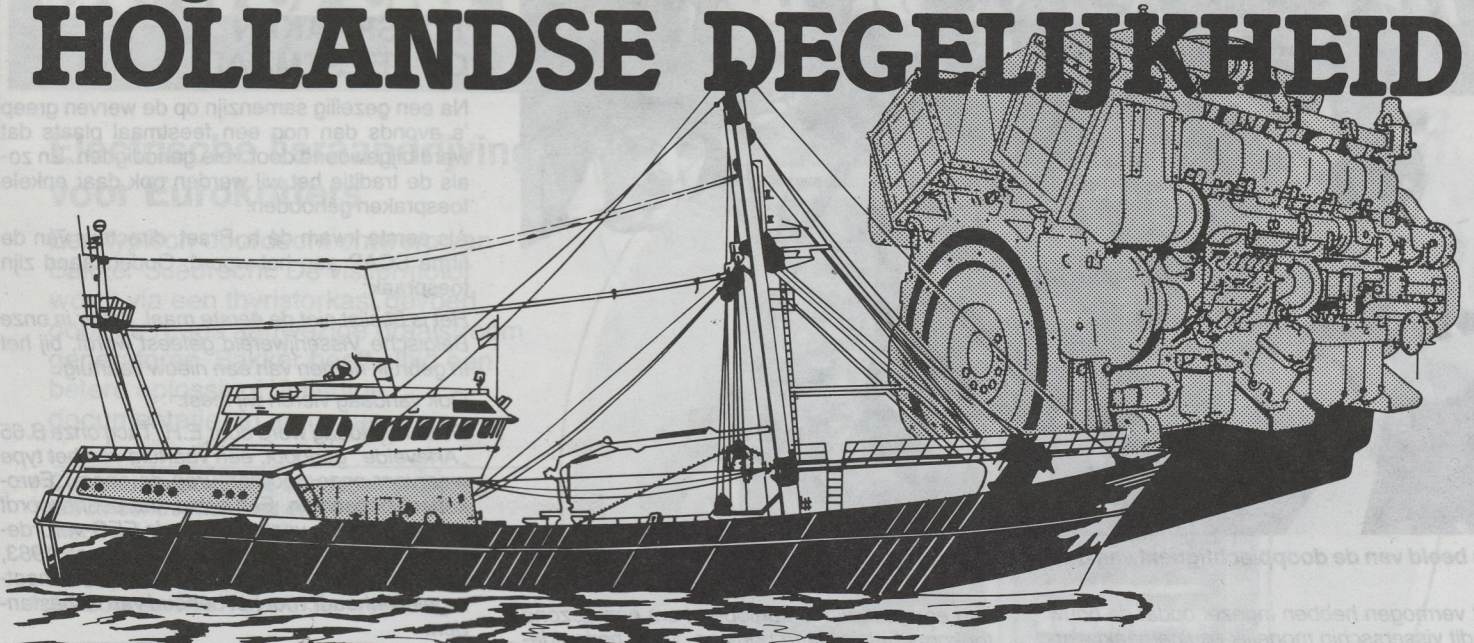

## PADMOS

MACHINEFABRIEK EN DOKMIJ

**STELLENDAAM:**

Postbus 23, 3250 AA  
Deltahaven 18, 3251 LC  
Tel. 01879-1766, 1792  
Dok Tel. 01879-1933

**BRUINISSE:**

Postbus 1, 4310 AA  
Havenkade 12, 4311 BA  
Tel. 01113-1551, 1488



Officieel DEALER:

## MITSUBISHI DIESELMOTOREN

Vermogens van 2 - 5000 PK

**zuinig en betrouwbaar**

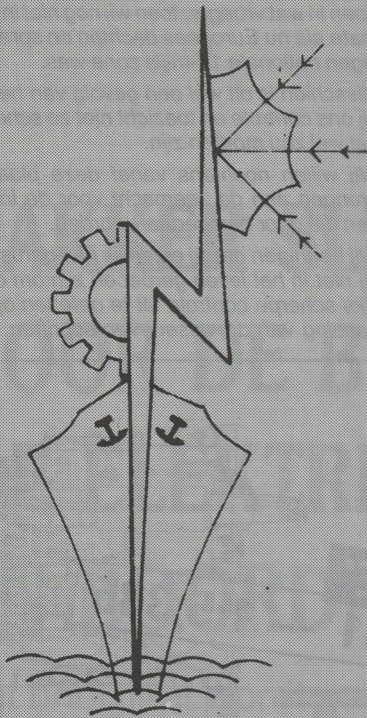

# S.C.A.P.

**Samenwerkende Vennootschap**

**H. BAELSKAAI 27 - 8400 OOSTENDE**

■ **Levering brandstoffen**

**Scheepsuitrusting**

**Tel. (059) 32 29 51 - 32 09 31**

■ **Bouwen vissersvaartuigen**

**Alle scheepsherstellingen**

**Tel. (059) 32 39 79 - 32 08 20**

de omstandigheden vereist is.

Als onze eigen nationale overheid zo scherp is in het uitvaardigen van strenge maatregelen voor de bescherming van de visstand, dan zouden ze er op de eerste plaats voor moeten zorgen dat anderen niet ongestraft kunnen ontsnappen aan verplichtingen, die zij onze eigen visserij opleggen. Door de voorbije overvloedige vangsten zijn onze autoriteiten zelfs verder gegaan dan de uitgevaardigde EEG-normen.

Zo zijn hele visgebieden, gesloten verklaard voor vangst op tong, schol en kabeljauw, voor onze schepen.

Wij begrijpen dat het noodzakelijk is, maatregelen te treffen voor het behoud van de visbestanden.

Wij zijn echter van mening, dat het juist de kleinere vaartuigen zijn, die nog het meest door deze maatregelen getroffen worden.

Waar onze moderne, grote bokkentreilers in de voorbije eerste helft van dit jaar met zijn grote tongopbrengsten, zelfs bij het slechtste weer nog konden blijven vissen, was dit voor onze kleinere schepen vaak niet het geval.

Sluiten van visgronden komt voor de kleinere vaartuigen harder aan dan voor de grote.

Nieuwe maatregelen worden genomen die beogen, de uitbreiding van onze vissersvloot tegen te gaan.

Deze maatregelen treffen echter niet alleen onze visserijsector, een van de weinige boeiende bedrijfstakken in ons land, ze treffen ook en vooral onze scheepswerven van de kust, die het toch van de visserij moeten hebben en die in een gebied, wat toch al niet rijk gezegend is met andere industrieën, instaan voor de werkverschaffing van zovele werknemers, ook van die in nevenbedrijven:

Wij hopen dat weldra voor het bouwen van nieuwe schepen het licht weer op groen zal gezet worden, en dat de dreiging van sluiten van onze scheepsbouwafdeling, weggenomen wordt.

Wij willen deze gelegenheid ook te baat nemen, om de mensen, die achter de rederij Vandewalle staan, van harte geluk te wensen met hun nieuw vaartuig.



De bemanning van de nieuwe eenheid met links de beide eigenaars.

Wij zijn er vast van overtuigd dat zij er met hun kennis, werklust en wil tot slagen ook in zullen lukken, de B.65 „Artevelde” rendabel uit te baten.

Onder diegenen die wij op deze dag ook willen gelukwensen, komt op de eerste plaats de charmante meter, die met schwing enkele weken geleden het vaartuig heeft te water gelaten. Monique, ook voor U een proficiat!

Ik weet, dat Hulp in Nood U gaarne een herinneringsgeschenk aan deze gebeurtenis, zou willen overhandigen.

Andrea, bij de tewaterlating waart gij, jammer genoeg, niet aanwezig. Wij zijn oprecht blij, U op deze dag weer stralend in ons midden te hebben. Ook voor U onze gelukwensen en om geen jaloezie te kweken, hebben wij, SCAP, voor U eenzelfde geschenk meegebracht.

Ook de Peter vergeten wij niet. Wij weten dat hij reeds zijn steentje heeft bijgedragen in het maken van de korren. Hem wacht echter nog veel werk aan de wal terwijl de mannen op zee zijn.

Peter, ook voor U een welgemeende gelukwens.

Tot slot willen wij ons aansluiten bij de woorden van dank die deze namiddag door onze Voorzitter Ir. De Winter uitgesproken werden aan het adres van de vertegenwoordigers van de diverse openbare instellingen zoals het Ministerie van Verkeer, aan het Ministerie waar Landbouw onder ressorteert en waarvan onze Visserij dan weer een klein stukje uitmaakt, aan de diensten van de N.M.K.N., aan de Provinciale en Gemeentelijke Overheden voor hun aller inzet voor onze Visserij.

Persoonlijk wil ik dan uiteindelijk ook al mijn medewerkers danken voor hun inzet.

## HARDE TAAL VAN ERE-VOLKS-VERTEGENWOORDIGER DRIES CLAEYS

Als laatste spreker kregen wij tenslotte de heer Dries Claeys, ere-volksvertegenwoordiger en gewezen voorzitter van de Bedrijfsraad voor de Zeevisserij aan het woord en die ging tamelijk heftig te keer tegen bepaalde facetten van ons visserijbeleid.

Omwille van de belangrijkheid laten wij onderstaand deze toespraak integraal volgen:

Allereerst wens ik, mede namens mijn vrouw en wellicht namens meerdere tafelgenoten, te danken, hartelijk en oprecht, voor de vriendelijke uitnodiging vanavond hier bij U aan tafel te mogen gaan. Een feestelijke tafel op een feestelijke dag. De doop van een vissersschip grijpt ons nog altijd aan. Wij voelen ons met het vissersvolk nog altijd verbonden. Dank U zeer. Meteen ook de felicitaties voor de wijze waarop de zaal, de tafels en de bloemen geschikt zijn en voor hetgeen op de borden kwam.

Maar onze hartelijkste gelukwensen gaan zowel naar de familie Vandewalle als naar de scheepsbouwer SCAP. Jullie hebben een prachtig en een degelijk schip. SCAP is synoniem van degelijkheid. Dat zullen jullie in de loop der komende jaren met uw schip ondervinden. Wij bewonderen U, familie Vandewalle, om uw durf, uw moed en uw dynamische aanpak. En Gods zegen, afgesmeekt door twee eminenten Priesters, zal U ook wel toegewezen zijn.

Een paar andere dingen wou ik ter dezer gele-



Meter en Peter van het nieuwe vissersvaartuig, met name mevrouw Monique Vandewalle en Maurice Desmedt, burgemeester van Blankenberge.

genheid ook wel kwijt. Ik las met belangstelling het jaarverslag van de aanvoer en besomming van de visserij in 1985. De zeevisserijdienst heeft daarmede een zeer uitgebreid en sterk gedetailleerd verslag opgemaakt dat de bewondering zal wegdragen van ieder die het leest. Alleen heb ik me de vraag gesteld: „Wie zal dat lezen?” Dezen die het gemaakt hebben en wellicht komt het van pas op de Europese discussies. Zonder afbreuk te willen doen aan het belang ervan vroeg ik me af: „Moest men nu eens evenveel studiewerk doen, evenveel en nog meer denkwerk, nog meer verbeeldingskracht en dynamisme aan de dag leggen om te zoeken naar meer economische mogelijkheden voor de zeevisserij, zou er daar ook niets belangrijks kunnen uit voortvloeien?”

Moest men nu eens alle brains mobiliseren om alles haarfijn uit te pluizen en te komen tot mogelijke suggesties of voorstellen die de levenskansen voor een toch betrekkelijk kleine vissersvloot als de onze te verhogen. Is alles reeds geprobeerd bv. met IJsland om de bijna uitgestorven IJslandschepen met één of twee eenheden aan te vullen, gezien er twee goeie schepen vergaan zijn?

Is alles op het Europese vlak uitgeprobeerd als wij zien hoeveel wijzelf maar aanvoeren en hoeveel er door ons ingevoerd wordt?

Het zijn vragen die bij mij opkomen op een dag als deze wanneer ik opnieuw met de visserijproblemen geconfronteerd wordt.

Andere vragen zijn bij mij gerezen in verband met de **bouw van vissersschepen** en met de problemen van de scheepswerven. Inzake de bouw van vissersschepen hebben wij in de laatste tijd veel overheidsmaatregelen en beperkingen zien uitvaardigen. Ze werden wellicht noodzakelijk geacht. Men doet zoiets niet om het plezier. Maar men ziet er op den duur geen klaarte meer in. Eerst was het: geen schepen meer boven de 1.200 pk. Dan geen grote bokkvisseren meer, wel plankenvissers. Dan geen grote plankenvissers. Wel aanmoediging voor vaartuigen van max. 70 ton en 300 pk. Dan ineens bepaalde vangstverboden voor schepen van die maat. Voor de overheid brengen dergelijke opeenvolging van maatregelen geen moeilijkheden. Maar hoe kan een bedrijf in zulke omstandigheden nog een beleid voeren? Een private onderneming moet kunnen plannen op middellange en lange termijn. Dit is in alle bedrijfstakken zo, en de scheepsbouw voor vissersschepen ontsnapt daaraan evenmin. Wij beseffen zeer goed dat dergelijke maatregelen het gevolg zijn van het zoeken naar een compromis tussen de vele nationale ministeries die de visserij onder hun bevoegdheid hebben. Toch kan niemand volhouden dat daar ergens een lijn insteekt, tenzij één met veel kronkelingen. Maar deze beletten dan aan de ondernemingen om tijdig een duidelijk inzicht te krijgen dat onmisbaar is voor een goede programmatie in de bedrijfsleiding.

Het is niet mijn bedoeling wie ook in het gedrang



Eén van de reders slaat de klassieke Paasnaegel in het dek.

te brengen, het is voor ieder die mij kent een uiting van zorg en bekommernis om de zeevisserij en om de scheepsbouw die mij zoals men wel weet, mij allebei nauw aan het hart liggen.

Maar uw feestvreugde wil ik niet langer verstoren. Ik wil eindigen met mijn geloof uit te drukken in het welslagen van die nieuwe rederij en van dit nieuw schip. Een degelijk schip, een bewaamde schipper, een bemanning die aanpakken en doorzetten wil, verbonden door echte vriendschap, dat **moet** lukken.

Als er nu ook nog iets kan gevonden worden om de levenskansen van die kleinere schepen enigszins te beveiligen, dan kan ik U alleen nog wensen: behouden vaart en goede besommingen.

Totdaar de h. Claeys.

## TECHNISCHE GEGEVENS

### 1. Hoofdafmetingen:

- Bruto tonnemaat 69 GT;
- Lengte 23,75 meter overmeten;
- Lengte 21 m tussen loodlijnen;
- Breedte 6 meter overspannen;
- Holte 2,65 meter;
- Diepgang 2,50 meter;
- Bemanning 5 personen;

(vervolg op blz. 7)



Nog een beeld van de doopplechtigheid met op de foto ondermeer de beide reders, de burgemeester van Oostende en de meter en de peter van de B.65 „Artevelde”.

B.V.B.A. SCHEEPSTIMMERWERF

**LOWYCK & ZOON**

VICTORIALAAN 30 OOSTENDE - TEL. (059) 32 08 21

HERSTELLINGEN - INRICHTEN

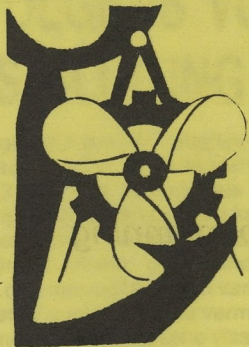

## DE ZEE: OOK UW TOEKOMST?

### ZOEKT U:

- een beroep met ruime toekomstmogelijkheden in VISSERIJ en aanverwante bedrijven
- een degelijke school met respect voor ieders overtuiging

### Kies dan de STEDELIJKE VISSERIJSSCHOOL „JOHN BAUWENS”

Mercatorlaan 15, 8400 Oostende - ☎ (059) 70 40 19

- Technisch, beroeps-, dag- en avondonderwijs
- Gehomologeerd getuigschrift Lager Secundair Onderwijs
- Cursus Pleziervaart: brevet Jachtman

**INSCHRIJVINGEN:** vanaf 16 aug.: elke zaterdag van 10 - 12  
laatste week aug.: elke dag van 9 - 12

(vervolg van blz. 6)

### 2. Inhouden:

Visruim	± 44 m <sup>3</sup> ;
Brandstof	19.000 l.;
Olie	900 l.;
Zoetwater	5.500 l.;

### 3. Indeling:

#### - Bovenhoofddek:

open bak voor visbehandeling met viswasser  
stuurhuis en lierkamer  
kombuis

#### - Onderhoofddek:

nettenmagazijn en drinkwatertank  
visruim  
brandstoftank  
machiniekamer  
verblijven voor 5 personen  
olietanks  
stuurmachineruimte

- Hoofdmotor Mitsubishi: 300 Pk bij 1.500 t/min.

- Keerkoppeling: Masson RSD 201

- 4-blads bronzen schroef Ø 1500 in straalbuis

- Hulpmotoren (2): Mitsubishi ieder 140 pk bij 1500 t/min. met draaistroomgenerator 125 kVA.

- Compressoren (2) - 1,4 pk met tankinhoud 125 liter

- Lenspompen (2) 2" Stork - warm water voorraad en chauffage installatie.

- Elektrisch gedreven vislier Brusselle met zes trommels aangedreven door gelijkstroommotor 60 pk met elektrische rem en tachometer

Bediening van koppeling en remmen van iedere trommel; gebeurt afzonderlijk pneumatisch vanuit de brug.

- Een achtermast en voormast volledig uitgerust om de bokkennisserij te bedienen met bokken van 9 meter. Lengte voorzien van veiligheidsinrichting van het type Vandamme patent. Korresleden en stokken met een lengte van 6 meter.

- Een hydraulisch-elektrische stuurmachine Brusselle type HSE80R met mogelijkheid voor aansluiten van auto piloot.

Overslagtijd 2 × 35° in 18 sec. met bediening handstuurkolom of met de elektrische stuurknuppel.

- Het roer is van het type dubbele plaatuitvoering in rechthoekvorm en gecompenseerd.

- In de brug vindt men de modernste apparatuur o.a. radar - trackplotter dieptemeter - VHF 25 W - SSB zender ontvanger - Decca ontvanger - kleur TV - Watchalarm - Scanner VHF en Mark 21 ontvanger.

Verder nog de bediening en controleapparaten voor motor en keerkoppeling hulpgroepenlier en stuurmachine, het kompas, en navigatietoestellen alle ingebouwd in lessenaarpaneel.

Dit alles in een moderne brug met onbeperkt zicht in alle richtingen.

## BERICHT AAN REDERS EN EIGENAARS

Binnenkort zal een herschikking worden doorgevoerd (waarschijnlijk in de maand september) op het terrein waar bruikbare visplanken - korrestokken en andere visboel is gelegd.

Op dit terrein, die tot op heden is ten dienste gesteld door het Bestuur van Bruggen & Wegen en gelegen is ten oosten van de vissershaven te Zeebrugge (achter de beplantingen), zou het Bestuur een herschikking willen doorvoeren en wat orde willen brengen op de aldaar gelegen visserijbenodigdheden.

Er wordt dan ook dringend gevraagd aan de eigenaars, hun visboel te herbemerken met rode verf, met het nummer van hun vaartuig.

De niet met rode verf gemerkte stukken zullen worden aanzien als niet meer bruikbaar en zullen aldus niet meer thuishoren op deze stapelplaats.

Bestuur van Bruggen & Wegen

Waterwegen

## TEKENEN DES TIJDS?

Het kopen van honderd bennen IJslanvis, en zelfs in één zelfde verkoopbeurt verscheidene malen na elkaar door eenzelfde koper is lang voorbij. Er wordt nu doorgaans tien bennen gemijnd, en dan nog, omdat voor IJslanvis dit het minimum is.

Hoofdzakelijk komt dit wel omdat de visprijzen gevoelig gestegen zijn, mede door de kleinere aanvoer, die het bijna niet meer mogelijk maken om honderd bennen van één en dezelfde soort en dezelfde grootte, samen te zien.

Wat echter niet mede geëvolueerd is, is het reglement die de kopers verplicht om tien bennen IJslanvis in één te mijnen. Ook dit is voorbijgestreefd en valt ten zeerste ten nadele van de reder en visser uit, omdat er zoveel kopers, die anders 2, 4 of 6 bennen wensen te mijnen, de mond gesnoerd worden.

We herhalen dat het vroeger zelfs een noodzakelijkheid was, eveneens om de afslag sneller te doen verlopen, want wie herinnert er zich niet, ten minste de kopers van de oude generatie, dat de IJslanders van Crop's en in het bijzonder diegene die van de Witte Zee terugkwamen, tot 4 duizend bennen in de afslag kwamen zetten. Dan verkocht men met twee ploegen, één boven en één onder en moest de afslag op de middag stil gelegd worden en in de namiddag verder gezet..., soms zelfs tot 16 uur!

We hebben het nu op de verplichting, een overblijfsel uit de oude IJslanvis glorieertijd, om per tien ben te mijnen, terwijl de redenen hiertoe niet meer voorhanden liggen. Een typerend staaltje willen we hier wel weggeven, dat dit oudbollig reglement zeer nadelig uitvalt voor de reder en visser. Op maandag zette de O.318, onder meer elf bennen ratjes (kleine roggen) in

de markt. De verkoop van de eerste tien bennen lokte een opvang uit. Niemand die tien bennen „ratjes" meester kon. Men mijnde dan de elfde ben en daar riepen er twee enkele franken boven de opvangprijzen. Toen stelde afroeper voor om per „twee" ben te verkopen! Het kan en het mag dus toch? Welnu, de tien bennen werden per twee verkocht enkele franken boven de opvangprijzen. Dit maakt een verschil uit voor de visser die bij de opvang slechts een gedeelte van de opvangprijzen krijgt.

Het is niet de eerste keer dat men overstapt naar een verkoop per twee ben, wanneer er geen liefhebbers zijn voor tien bennen. In dit geval wordt betrokken vis niet altijd volledig verkocht, maar gewoonlijk gaat er toch een partij per twee ben weg.

Waar het nog minder consequent en nog meer voorbijgestreefd is, is de verkoop van bepaalde niet-IJslanvis vis per tien bennen! Dit is het geval met de Schotse schol en met de kleine gul nummer „4"! Vooral voor de Schotse schol worden hierdoor de roepers herleid tot enkelingen, terwijl heel wat viswinkels een paar bennen wel meester zouden kunnen, desnoods met twee kleine kopers samen, maar nu niet mede kunnen roepen. Dit speelt zeker niet in de kaart van de visser. Anderzijds belet dit verkoop-systeem nog altijd niet dat de grote kopers er nog altijd mogen bijnemen. Alleen is er wat meer concurrentie. In elk geval, als het niet gaat voor de IJslanvis (een stevige traditie is inderdaad moeilijk omver te krijgen en daarbij gaat het nog altijd over redelijke hoeveelheden) dan zou men toch de verkoop bij de niet-IJslanvis vaartuigen onder één noemer kunnen brengen, vooral omdat het hier niet gaat over grote partijen vis.

**Van 65 tot 340 PK**

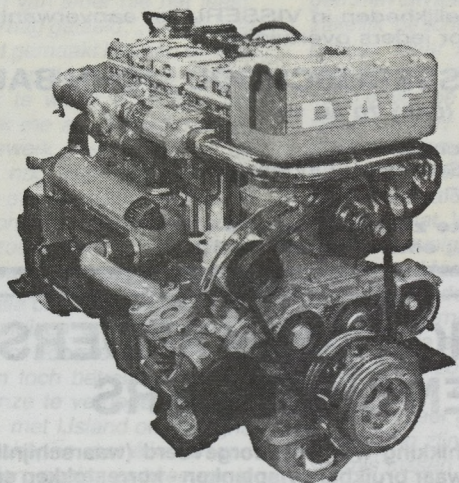

*Wij wensen reder & bemanning  
van de Benelux  
een behouden vaart!*

**Kracht van licht tot tier.**

**DAF Diesel**

**ANTWERPSESTEENWEG 126**

**2630 AARTSELAAR**

☎ **Tel. (03) 887 40 00 – Telex 31647**

## **DAF MOTOREN VOOR DE SCHEEPVAART**

Met mevr. De Paepé als meter en Burgemeester Van Acker als peter, wordt op 22 augustus te Gent het nieuwe passagierschip „Benelux” door de Rederij Benelux plechtig in gebruik genomen.

Het schip werd gebouwd op de scheepswerf van Zelzate, is 40 meter lang en heeft een snelheid van 24 km/u.

De „Benelux” is voorzien van 3 DAF dieselmotoren, waaronder

- een DF 615A van 125 pk als kopschroefmotor,
- een DKX 1160 MK van 340 pk als voortstuwingsmotor en
- een DK 1160 MGK van 188 pk (125 kva) als krachtbron voor het stroomaggregaat.

Deze dieselmotoren zijn een product van de DAF Diesel Internationaal afdeling waar zowel motoren voor industrie, stationaire en scheepsmotoren worden gebouwd. Deze laatste, bij DAF de „natte” motoren genoemd, vormen een belangrijk onderdeel van het leveringsprogramma.

In de bedrijfsvaart doen ze dienst als voortstuwing van de binnenvaartuigen.

Ook lichte schepen voor de vangst van garnalen,

schelpen, oesters en mosselen worden met DAF motoren uitgerust.

Ook eigenaars en bouwers van jachten, plezierboten, sportvissersjachten, enz. doen beroep op DAF motoren.

In de klasse van snelvarende motorjachten doen DAF motoren dienst op loodsvaartuigen en patrouillevaartuigen voor de waterpolitie.

Tijdens het afgelopen jaar steeg het aantal afgeleverde DAF scheeps-, voertuig- en industriemotoren met niet minder dan 42%.

De rederij „Benelux”, geen onbekende in de Belgische passagiersvaart, is enkele jaren geleden overgeschakeld van vrachtvervoer met Rijnschepen op passagiersvaart, na vroeger gedurende 13 jaar in ex-Belgisch Congo de passagiersvaart voor een Belgische maatschappij te hebben verzorgd.

Het nieuwste schip, met een capaciteit van 350 passagiers, is bedoeld om te worden ingezet op de lijn Brugge-Zeebrugge.

Buiten de dienst Brugge-Zeebrugge vaart „Benelux” nog tussen Brugge en Damme, Brugge-Zeebrugge en verzorgt excursies op de Leie en in de kuip van Gent.

# VOLGENS VOORZITTER REDERSCENTRALE IS SLUITING VISGEBIEDEN GEEN DRAMA !

We geven hieronder letterlijk weer wat we in de uitgave van het Nederlands vakblad „Visserij” nr. 31/32 van 8 augustus lezen. „Visserij” schrijft : „De sluiting van de kabeljauwvisserij in verschillende vangstgebieden door de Belgische Overheid, blijkt minder dramatisch te zijn, dan men bij het lezen van de onheilstrijding in het „Visserijblad” zou vermoeden. Het nieuw drama voor de Belgische visserij, zoals het Belgisch Visserijblad de maatregel omschrijft, heeft 20 plankenvissers doen uitwijken naar de Noordzee, waar de kabeljauwvisserij wordt voortgezet. Natuurlijk is het voor enkele plankenvissers een vervelend bericht, **maar dat de sluiting een drama zou zijn, is sterk overdreven, aldus voorzitter Pintelon van de Belgische Rederscentrale.**

Hopen we voor de voorzitter van onze Rederscentrale dat de Nederlandse Visserij-journalist de woorden van onze voorzitter wat aangedikt heeft en het volledig vaderschap van deze tekst niet kan aanvaarden. In het ander geval zouden we verplicht zijn te veronderstellen dat de voorzitter niet meer met beide voeten in de visserij staat en zeker niet zijn oren te luisteren heeft gelegd hoe de vissers betrokken verbod opvatten en wat hun desbetreffend commentaar is. In elk geval kunnen we ons toch moeilijk van de indruk ontdoen dat men in bepaalde overheden, al was het maar een beetje, voor het hoofd stoten. We schatten zeker de moeiten hoog die de Rederscentrale zich getroost in de zaak van de kwotaruiten met andere lidstaten en moeten dergelijke inspanningen loven. Dit neemt echter niet weg dat men de beperkingen die de Belgische visserij opgelegd worden, niet zomaar onder tafel mag gaan schuiven en afdoen als een klein „fait - divers”.

We gaan nu verder met het bericht in „Visserij” luidende: „De plankenvissers (de Belgische nota van ons) hebben dit jaar gezelschap gekregen van een fors aantal boomkorvissers, die de kabeljauwvisserij als alternatief nemen voor de tongvisserij, die begin dit jaar door de Belgische overheid aan banden werd gelegd. Het aantal zeedagen werd beperkt tot 265 om op die manier de visserijcapaciteit in overeenstemming te brengen met de beschikbare kwota. Door de versterkte druk op het kabeljauwkwantum is de toegewezen hoeveelheid tijdig opgevist. De overheid besloot met ingang van 4 augustus de kabeljauwvisserij in de gebieden VII, met uitzondering van VII (?) en VIII te sluiten.

„Wat blijft er inderdaad nog over, zowel van vangstgebieden als van vissoorten als we stellen dat tong en kabeljauw altijd de beste en voornaamste vangstsoorten van onze Belgische vissers waren”, **vraagt Het Visserijblad zich na de bekendmaking af.** „Als we nu zeggen dat onze vissers met de handen in het haar zitten en niet meer weten waar naartoe, met een andere dreiging nog voor ogen, namelijk het terugbrengen van 265 zeedagen tot 225 in het jaar, dan is men dringend aan een rampenfonds toe. Dat dit nu zou moeten gebeuren onder vorm van een stilligvergoeding (zoals ondermeer bij onze noorderburen en in andere landen of onder een andere aanvaardbare vorm) valt te regelen. Maar dat er iets moet gebeuren in die richting is absoluut nodig”, aldus het **visserijvakblad.**

„De sluiting lag min of meer in de lijn van de verwachtingen”, meent voorzitter Pintelon van de Rederscentrale. „De zaak is dan ook enigszins overdreven in de publiciteit gekomen. De plankenvissers zijn uitgeweken naar de Noordzee

en de hoge prijzen compenseren te kleine kabeljauwaanvoer. De gul brengt momenteel 80 tot 150 frank op, wat voor een plankenvisser geen gek resultaat oplevert.” **De Belgische voorzitter is niet erg te spreken over de berichtgeving van Het Visserijblad.** „Deze berichtgeving werkt averechts. Belangen worden over de hoofden van de vissers heen uitgevochten en daar heeft niemand wat aan.”

We stellen dus nogmaals onbehaaglijk vast dat de voorzitter van de Rederscentrale, als we de schrijver in „Visserij” mogen geloven, er zeer licht over gaat. Dat de gul momenteel 80 tot 150 F/Kg opbrengt is ook al ver beneden de waarheid. De „mini-gul” krijgt rond 30/40 F en de grote gul iets over de honderd F. We vragen ons dan ook af wat de heer Pintelon bezielt om al de maatregelen die onze visserij zo erg treffen, zo maar te kleineren en weg te blazen. Op de persconferentie die enkele weken terug in de Rederscentrale gehouden werd onder voorzitterschap van de Belgische Staatssecretaris De Keersmaecker, is voorzitter Pintelon, met zijn commentaar achteraf ook al de staatssecretaris bijgesprongen om de beperkende maatregelen te vergoelijken. Dat de Belgische voorzitter niet erg te spreken is over de berichtgeving van het Visserijblad vinden wijzelf niet zo erg, maar we vinden het wel erg voor onze vissers. We zijn in elk geval, bovenmate verbaasd dat bemoeiingen voor een Rampenfonds voor de visserij, om de diskriminatie weg te werken met de land- en tuinbouw, of anderzijds tot het bekomen van een stilligregeling die de algemene vaste kosten van de rederijen bij „verplicht stilliggen” zou dekken, ook al verkeerd is en dat dit averechts zou werken!! Het is een politiek om absoluut onder alle omstandigheden ter wille te zijn, in de hoop dan ergens een aalmoes te krijgen. We hebben nog nooit geweten dat mensen die niet vechten het zo maar toegeschoven krijgen. We blijven derhalve bij onze overtuiging, dat jankend, met de staart tussen de benen weglopen, zeker niet de juiste politiek is. We noteren dus dat de sluiting van de kabeljauwvisserij, „een storm in een glas water is”!! Als de visser het hiermede kan stellen, weten zij zeker wel het

best. In elk geval kunnen wij niet begrijpen dat de Rederscentrale (lees de verenigde reders) niet ergens achter een rampenfonds of stilligregeling kunnen staan, zoals dit in de ons omringende landen-lidstaten van de EEG gebeurt, of aan de orde van de dag is. Land- en tuinbouw is zeker wel een politiek zwaargewicht en dat is het dat een zeer ferme slok op de borrel betekent. Zie in dit verband maar naar Duitsland waar de tuin- en landbouworganisaties het ook al gehaald hebben met een rampenfonds en 5 miljard binnen gekregen hebben vanwege de schade die door de „Tjernobil-affaire” ontstaan is. Als er ergens een zwaar pollutie-ongeval gebeurt op zee, dan worden de vissers verwittigd elders anders hun netten uit te werpen en met deze tussenkomst kunnen zij het stellen! Elders anders dus, terwijl intussen „elders anders” gesloten wordt.

B.L.

## RIJKSWACHTINVAL WERD MAGER BEESTJE

In de nacht van zondag 17 augustus op maandag 18 kwam de rijkswacht onverwacht binnen gevallen in de vismijn te Oostende, om zich hier en daar verdoken op te stellen, kwestie van eventuele vis die niet langs de afslag zou paseren. Niettegenstaande deze actie totaal onverwachts gebeurde, werd het toch een zeer mager beestje voor de betrokken wetmannen. Het werd hoop en al enkele bennen, waarvan dan nog een gedeelte die buiten de afslag afgevoerd werd om gefileerd of gekuist te worden voor bemanningsleden.

Deze onverwachte en grootse actie bewijst weer eens dat er zeer weinig vis buiten de afslag gaat, in elk geval iets dat te verwaarlozen valt. We weten nog niet van waaruit de rijkswacht haar opdracht kreeg, of het een nationale opdracht of een EEG-opdracht was of een opdracht uitgaande v.d. BTW maar we weten wel dat het „sop de kool niet waard is”. En dit is maar best ook.



Restaurant-Traiteur

't Schuurke

GUIDO DEVOLDER-MINY

Voorhavenlaan 20, 8400 Oostende  
(059)32.36.03

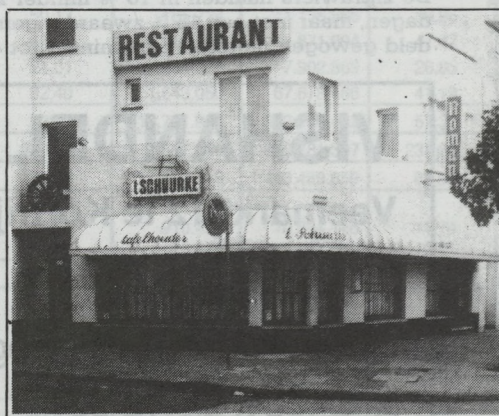

Een stemmig restaurant, steunend op een vaak bekroond vakmanschap, tussen Franse traditie en al wat het landelijke en vooral de zee kan bieden.

Tafelhouder sinds jaren met mooie zaal ter beschikking. In het hart van Oostende. Met bijhorende receptiezaal. Plaats voor 20 tot 600 personen. Vraag inlichtingen.

# VANGST BEPERKINGEN VOELBAAR GERINGERE VISSERIJACTIVITEIT EN MINDER AANVOER

(teneinde seizoenschommelingen te neutraliseren, wordt juli 1986 vergeleken met de overeenstemmende maand van het vorige jaar).

## AANVOER

Waar juli 1985 gekenmerkt werd door een buitengewone flinke produktievolumetoename van 476 ton tot 2.677 ton, hetzij + 22 % met een afvlakking van de zomerafvoer-depressie tot gevolg, meldt juli 1986 zich opnieuw aan met een absoluut dieptepunt qua aanvoer. Wat niet in 't minst het gevolg van de uitgevaardigde vangstbeperkende maatregelen m.h.o. op het naleven van de vis-quota.

Heel wat vaartuigen kwamen stil te liggen, zodat het aantal actieve éénheden met een twintigtal terugliep tot 166. Het aantal zeedagen verminderde met 577 tot 3.095 (-16%). Vooral de prestaties van de boomkorvloot van meer dan 300 PK daalden met 500 zeedagen of -34% tot 978.

De globale aanwal gezette vangsthoeveelheden in eigen havens krompen met 760 ton of 28 % tot 1.917 ton. De aanvoerafnames werden vooral genoteerd van de demersale soorten. De produktie van verscheidene species viel zelfs op de helft. Het scholaanbod liep met 287 ton terug tot 494 (-37%). De kabeljauw was één van de enige soorten, waarvoor de aanvoer zich nog enigzins kon handhaven. De vangst verminderde met slechts 27 ton tot 464 (-5%), doch dit was uitsluitend te danken aan de verdubbelde aanvoer van gullen, kleine kabeljauw van de sortering 5. Zodat de gulvangsten 334 ton bereikten en daarmee 72 % van het totale kabeljauwvolume amvatten. De globale produktie van de grootte klasse 1-2-3-4 zakte met 180 ton tot 130 ton.

Het tongen aanbod verminderde met 19 ton tot 136 ton, zodat de productie nog iets beter was dan in juli 1984.

Wat de schaal- en weekdieren betreft werd een belangrijke meeraanvoer van 26 ton of 34 % vastgesteld voor garnaal, terwijl de langoestientjesvangst werd gehalveerd tot 53 ton.

## AANVOERWAARDE:

Voor de meeste soorten werkte het schaarse aanbod prijstoenames in de hand, maar deze waren vanzelfsprekend ontoereikend om de produktieinkrimping t.o.v. juli 1985 extreme aanvoer en fantastische prijzen te compenseren. De in juli 1985 gerealiseerde 60 miljoen F besommingsaanwinst moest dan ook grotendeels nl. voor 48 miljoen F prijsgegeven worden, zodat nog 166 miljoen F werd besomd, hetzij 22 % minder dan in juli 1985 maar 8 % meer dan in juli 1984.

Vooral de scholbesomming kreeg het hard te verduren. Een prijsdaling van 10 % kwam het effect van de produktieafname nog accentueren, zodat de scholbesomming met ruim 15 miljoen F terugliep tot 20,3 miljoen F (-43%). De bruto opbrengst aan edele platvis tong kan zich nog redelijk handhaven en omvatte nagenoeg geheel genivelleerd dankzij een prijstoename van 11 %.

## PRIJZEN :

De gehalveerde vangst van Noorse kreeftjes bracht dankzij de sterke prijsvorming van gemiddeld 221 F/Kg (+67 %), nog 11,7 miljoen F op (-22 %). De garnalen daarentegen ondervonden tengevolge de niet onbelangrijke meeraanvoer van 26 ton (+34 %) een neerdrukkende prijseffekt van -21 %. De gemiddelde garnaalprijs verminderde immers met 31 F/Kg tot 121 F/Kg.

De gemiddelde visprijs steeg nog met 6,8 F/Kg of 8 % tot 87 F/Kg. De scholprijs leverde ruim 10 % in van 45,8 F/Kg tot 41,1 F/Kg, wat vooral te wijten was aan de prijsdaling van de duurere klassen 1 en 2. Daarenboven werden deze grote maten in verhouding minder aangevoerd. Een andere witvis soort die uit de toon viel qua prijsvorming was de kabeljauw, die gemiddeld van 49F/Kg (-8 F/Kg of -14 %) werd gemijnd. Hier werden nochtans zeer goede prijzen gehaald voor de grootte klassen 1-2-3-4. De positieve prijs-evolutie bedroeg 20 à 35 %, zodat de grootste kabeljauwklassen 1-2 werden afgezet à 110 F/Kg. De afname van de gemiddelde kabeljauwprijs was te wijten aan de overvloedige aanvoer van de kleine maten; sortering 5, waarvan de gemiddelde prijs met 20 % terugviel tot 33 F/Kg.

## INTERVENTIE:

Voor de meeste vissoorten waren de prijzen zeer goed en was er weinig of geen opvang. De totale doordraai verminderde dan ook met 52 ton 72 ton. Ondanks het geringere scholaanbod bleef 10 % de minimum prijs niet halen zodat nog belangrijke hoeveelheden schol ter destructie werden afgevoerd (47 ton).

## VISSERIJEN:

Naast de 16 % verminderde activiteit tot 3.095 zeedagen, werd een aanzienlijke afname van het gewoon gemiddelde motorvermogen vastgesteld van 491 PK naar 456 PK (-7 %). De vangsten per zeedag daalden met 15 % of met 2 bennen tot 12 bennen. De besomming per zeedag volgde dit negatief effect voor 8 %, tot 53.700 F (-4.600 F), wat weliswaar een afname betekende t.o.v. juli 1985, maar toch nog een toename van 15 % t.o.v. juli 1984.

De zijtrawlers haalden in 16 % minder zeedagen, maar met een 15 % zwaarder gemiddeld gewogen motorvermogeninzet tot 417

PK (+53 % PK) een stagnerende besomming van 42 miljoen F. Een vangsttoename van 7 % per zeedag tot 865 kg was onvoldoende om de globale aanvoer te handhaven. De aanlandingen verzwakten immers met 10 % tot 552 ton. De opbrengst per zeedag van 65.200 F, wat een toename van 9.300 F of 17% betekende, was als zeer goed te bestempelen.

In de demersale spanvisserij op kabeljauw werden eveneens flinke besommingen per zeedag geboekt. Men verwezelijkte 73.400 F per zeedag en per vaartuig (+12.400 F) of (+20 %). Tengevolge het gehalveerde aantal (100) werd ondanks de behoorlijke vangst per zeedag van 30 bennen (+30 %) een besommingsverlies van 4,6 miljoen F opgetekend.

In de garnaalvisserij stagneerde de visserij-inspanning bij 500 zeedagen. De vangsten verbeterden met 22 ton of 26 % tot 107 ton, maar de prijzen scoorden heel wat minder zodat de besomming slechts in geringe mate opklom tot 12,6 miljoen F. De aanvoervoorwaarde per zeedag bedroeg 21.800 F (+5 %).

In de boomkorvisserij werden de vangstbeperkingen scherp aangevoeld. De activiteit in zeedagen liep met 15 % terug tot 1.778. Daar meerdere grotere vaartuigen stilliggen liep het gemiddeld gewogen ingezette motorvermogen met 80 PK terug tot 560 PK (-13 %). De vangst per zeedag daalde dan ook met een vierde tot 12 bennen, zodat de totale aanvoer van de gehele boomsektor met 600 ton terugliep tot 1.100 (-35 %), ter waarde van 105 miljoen F (-42 miljoen F of -29 %). De opbrengsten per zeedag verminderde met 12.200 F of 17 % tot 57.800 F.

De boomkorvaartuigen van minder dan 300 PK konden hun opbrengst per zeedag handhaven en wisten dankzij een grotere activiteit een besommingstoename van 5,6 miljoen F tot 27,3 miljoen F te verwezelijken.

De visserijintensiteit van de boomkorvaartuigen van meer dan 300 PK liep met ruim één derde terug, daarnaast daalden ook de besommingen per zeedag met 10 %.

De officiële gemiddeld gewogen gasolieprijs zeevisserij daalde met 6,95 F/L of -53 % van 13,08 F/L tot 6,13 F/L, wat uiteraard een gevoelige impact heeft op het uiteindelijke rederijresultaat.

Dienst voor de Zeevisserij  
Oostende

## VISHANDEL over te nemen

Veemarkt 12 te Kortrijk

- Gekende zaak
- Onmiddellijk vrij, wegens stopzetting bedrijf

Tel. (051) 30 17 55

# VERGELIJKENDE ZEEVISSERIJSTATISTIEK

## OVER DE PERIODE 1984 - 1986 <sup>(1)</sup> - MAAND JULI 1986

SOORTEN	juli 1984			juli 1985			juli 1986 (2)		
	GEWICHT	WAARDE	G.P.	GEWICHT	WAARDE	G.P.	GEWICHT	WAARDE	G.P.
<b>1. DEMERSALE VIS</b>									
a. Schelvis	61.735	1.828.080	29,61	99.018	3.599.565	36,35	31.620	1.461.687	46,23
Kabeljauw	326.720	17.662.362	54,06	491.177	28.139.080	57,29	464.303	22.823.247	49,16
Wijting	118.223	3.941.460	33,34	156.191	5.004.769	32,04	95.063	3.485.939	36,67
Leng	21.756	964.144	44,32	18.286	925.122	50,59	7.564	393.282	51,99
Schol	622.407	26.629.678	42,78	781.088	35.741.456	45,76	494.013	20.299.984	41,09
Schar	58.115	1.074.099	18,48	64.344	1.570.744	24,41	49.776	1.298.816	26,09
Tarbot	15.335	4.876.169	317,98	18.841	6.287.126	333,69	15.518	5.030.900	324,20
Griet	12.688	2.833.403	223,31	12.657	3.150.232	248,89	9.007	2.358.121	261,81
Tongschar	110.633	6.431.526	58,13	152.026	11.679.690	76,83	69.140	6.096.624	88,18
Roggen	151.759	6.303.181	41,53	139.806	6.285.442	44,96	108.714	5.493.528	50,53
Zeeduivel	76.671	14.925.786	194,67	71.192	18.073.089	253,86	36.123	9.991.816	276,61
Noorse schelvis	5.525	380.932	68,95	14.733	917.571	62,28	16.085	1.178.340	73,26
Doornhaai	68.324	2.379.095	34,82	37.880	1.533.836	40,49	7.497	454.133	60,58
Hondshaai	36.373	787.522	21,65	30.666	792.134	25,83	36.604	843.583	23,05
Andere	212.551	6.973.913	32,81	178.777	7.526.096	42,10	133.329	6.226.192	46,70
<b>TOTAAL</b>	<b>1.898.815</b>	<b>97.991.350</b>	<b>51,61</b>	<b>2.266.682</b>	<b>131.225.952</b>	<b>57,89</b>	<b>1.574.356</b>	<b>87.436.192</b>	<b>55,54</b>
b. Tong	131.207	33.300.582	253,80	154.609	54.846.607	354,74	135.794	53.583.111	394,59
<b>TOT. DEMERSALE VIS</b>	<b>2.030.022</b>	<b>131.291.932</b>	<b>64,68</b>	<b>2.421.291</b>	<b>186.072.559</b>	<b>76,85</b>	<b>1.710.150</b>	<b>141.019.303</b>	<b>82,46</b>
<b>2. PELAGISCHE VIS</b>									
Haring	16	930	58,13	59	2.360	40,00	54	1.059	19,61
Overige	2.619	42.211	16,12	3.317	57.974	17,48	4.254	75.936	17,85
<b>TOT. PELAG. VIS</b>	<b>2.635</b>	<b>43.141</b>	<b>16,37</b>	<b>3.376</b>	<b>60.334</b>	<b>17,87</b>	<b>4.308</b>	<b>76.995</b>	<b>17,87</b>
<b>3. SCHAAL/WEEKDIEREN</b>									
Garnaal	34.145	9.506.187	278,41	75.721	11.515.791	152,08	101.465	12.260.074	120,83
Noorse kreeft	70.098	12.223.335	174,37	112.107	14.869.092	132,63	52.693	11.658.310	221,25
Schelpen	12.605	415.420	32,96	10.731	401.768	37,44	11.099	278.853	25,12
Overige	51.387	1.238.655	24,10	54.046	1.319.962	24,42	37.288	1.040.672	27,91
<b>TOT. SCHAAL/WEEKD.</b>	<b>168.235</b>	<b>23.383.597</b>	<b>138,99</b>	<b>252.605</b>	<b>28.106.613</b>	<b>111,27</b>	<b>202.545</b>	<b>25.237.909</b>	<b>124,60</b>
<b>ALGEMEEN TOTAAL</b>	<b>2.200.892</b>	<b>154.718.670</b>	<b>70,30</b>	<b>2.677.272</b>	<b>214.239.506</b>	<b>80,02</b>	<b>1.917.003</b>	<b>166.334.207</b>	<b>86,77</b>

(1) heeft alleen betrekking op de aanlandingen in Belgische havens.  
(2) voorlopige cijfers

# VERGELIJKENDE CUMULERENDE ZEEVISSERIJSTATISTIEK

## OVER DE PERIODE 1984 - 1986 <sup>(1)</sup> - JANUARI T/M JULI 1986

SOORTEN	januari-juli 1984			januari-juli 1985			januari-juli 1986 (2)		
	GEWICHT	WAARDE	G.P.	GEWICHT	WAARDE	G.P.	GEWICHT	WAARDE	G.P.
<b>1. DEMERSALE VIS</b>									
a. Schelvis	381.164	13.515.217	35,46	513.876	20.904.387	40,68	300.063	15.168.289	50,55
Kabeljauw	2.769.958	155.772.690	56,24	3.305.677	187.192.661	56,63	2.448.252	157.909.088	64,50
Wijting	1.450.783	48.402.803	33,36	1.063.904	37.462.371	35,21	1.087.642	45.013.792	41,39
Leng	185.115	7.476.116	40,39	121.637	5.891.281	48,43	121.436	6.409.797	52,78
Schol	3.883.667	155.440.816	40,02	4.329.980	178.719.185	41,27	3.997.378	160.354.872	40,12
Schar	369.759	8.557.362	23,14	316.306	8.334.665	26,35	309.675	8.781.675	28,36
Tarbot	121.211	36.759.658	303,27	127.632	42.771.649	335,12	135.509	46.747.154	344,97
Griet	190.177	35.666.474	187,54	189.719	38.650.720	203,73	207.433	48.926.078	235,86
Tongschar	578.213	41.406.350	71,61	689.370	60.540.142	87,82	478.581	54.082.886	113,01
Roggen	992.507	48.740.844	49,11	1.206.858	51.570.076	42,73	950.641	48.432.152	50,95
Zeeduivel	562.615	106.874.014	189,96	463.768	112.082.030	241,68	272.870	80.699.436	295,74
Noorse schelvis	158.948	7.974.951	50,17	185.724	11.136.866	59,96	169.041	10.664.769	63,09
Doornhaai	339.171	14.072.712	41,49	250.091	11.871.094	47,47	170.912	9.912.435	58,00
Hondshaai	343.224	8.240.175	24,01	294.375	7.902.869	26,85	312.123	8.158.073	26,14
Andere	2.001.582	64.853.764	32,40	1.643.050	67.678.466	41,19	1.374.058	62.233.661	45,29
<b>TOTAAL</b>	<b>14.328.094</b>	<b>753.753.946</b>	<b>52,61</b>	<b>14.701.967</b>	<b>842.708.462</b>	<b>57,32</b>	<b>12.335.614</b>	<b>763.494.157</b>	<b>61,89</b>
b. Tong	1.994.209	457.924.971	229,63	2.517.948	600.781.397	238,60	3.356.488	989.933.012	294,93
<b>TOT. DEMERSALE VIS</b>	<b>16.322.303</b>	<b>1.211.678.917</b>	<b>74,23</b>	<b>17.219.915</b>	<b>1.443.489.859</b>	<b>83,83</b>	<b>15.692.102</b>	<b>1.753.427.169</b>	<b>111,74</b>
<b>2. PELAGISCHE VIS</b>									
Haring	989.175	12.167.962	12,30	910.433	10.684.145	11,74	387.858	3.926.169	10,12
Overige	44.431	553.492	12,46	13.424	261.945	19,51	26.569	456.197	17,17
<b>TOT. PELAG. VIS</b>	<b>1.033.606</b>	<b>12.721.454</b>	<b>12,31</b>	<b>923.857</b>	<b>10.946.090</b>	<b>11,85</b>	<b>414.427</b>	<b>4.382.366</b>	<b>10,57</b>
<b>3. SCHAAL/WEEKDIEREN</b>									
Garnaal	216.619	53.305.175	246,08	178.975	29.295.168	163,68	277.107	40.081.460	144,64
Noorse kreeft	293.044	43.680.170	149,06	308.271	46.189.241	149,83	153.330	33.082.498	215,76
Schelpen	413.023	18.749.410	45,40	385.952	16.966.854	43,96	453.901	27.498.196	60,58
Overige	432.223	11.103.778	25,69	331.258	9.019.402	27,23	374.420	10.093.532	26,96
<b>TOT. SCHAAL/WEEKD.</b>	<b>1.354.909</b>	<b>126.838.533</b>	<b>93,61</b>	<b>1.204.456</b>	<b>101.470.665</b>	<b>84,25</b>	<b>1.258.758</b>	<b>110.755.686</b>	<b>87,99</b>
<b>ALGEMEEN TOTAAL</b>	<b>18.710.818</b>	<b>1.351.238.904</b>	<b>72,22</b>	<b>19.348.228</b>	<b>1.555.906.614</b>	<b>80,42</b>	<b>17.365.287</b>	<b>1.868.565.221</b>	<b>107,60</b>

(1) heeft alleen betrekking op de aanlandingen in Belgische havens.  
(2) voorlopige cijfers

# Uit het Publikatieblad van de Europese Gemeenschap

(Besluiten waarvan de publikatie voorwaarde is voor de toepassing)

## VERORDENING (EEG) Nr. 2355/86 VAN DE RAAD van 24 juli 1986

betreffende de opening, de verdeling en de wijze van beheer van communautaire tariefcontingenten voor bepaalde visserijproducten, van oorsprong uit Zweden

DE RAAD VAN DE EUROPESE GEMEENSCHAPPEN,

Gelet op het Verdrag tot oprichting van de Europese Economische Gemeenschap, inzonderheid op artikel 113,

Gelet op de Akte van Toetreding van Spanje en Portugal,

Gezien het voorstel van de Commissie,

Overwegende dat er op 22 juli 1972 een Overeenkomst is gesloten tussen de Europese Economische Gemeenschap en het Koninkrijk Zweden; dat, als gevolg van de toetreding tot de Gemeenschap van Spanje en Portugal, er binnenkort een Aanvullend Protocol zal worden ondertekend; dat, in afwachting van de inwerkingtreding van dit Protocol, de Raad bij Verordening (EEG) nr. 573/86 (1) de regeling heeft vastgesteld die van toepassing is op het handelsverkeer met Zweden inzake bepaalde visserijproducten, als gevolg van deze toetredingen;

Overwegende dat Verordening (EEG) nr. 573/86 voorziet in de opening, vanaf 1 maart 1986, van communautaire tariefcontingenten met verlaagde rechten of met nulrechten voor bepaalde visserijproducten van oorsprong uit Zweden; dat de bedoelde tariefcontingenten derhalve dienen te worden geopend voor de periode van 1 maart tot en met 31 december 1986; dat, in afwezigheid van een clause „pro rata temporis”, voor de betrokken periode de voorziene jaarlijkse contingenten dienen te worden geopend;

Overwegende dat met name dient te worden gewaarborgd dat alle importeurs in gelijke mate en te allen tijde gebruik kunnen maken van genoemde contingenten en dat de aan de contingenten verbonden rechten op alle invoer zonder onderbreking worden toegepast totdat dit contingent geheel is benut; dat een systeem voor de benutting van de communautaire tariefcontingenten, gebaseerd op een verdeling over de Lid-Staten, in overeenstemming lijkt te zijn met het communautaire karakter van genoemde contingenten, gelet op bovengenoemde beginselen; dat deze verdeling, om de werkelijke ontwikkeling op de markt van het betrokken product zo goed mogelijk weer te geven, moet worden toegepast naar verhouding van de behoeften, berekend enerzijds op grond van de statistische gegevens betreffende de invoer uit Zweden gedurende een representatieve referentieperiode en anderzijds op grond van de economische vooruitzichten voor het betrokken contingentjaar;

Overwegende dat gedurende de laatste twee jaren waarover statistische gegevens beschikbaar zijn, de invoer van de Lid-Staten zich als volgt heeft ontwikkeld:

(in ton)

Lid-Staat	Posten van het gemeenschappelijk douanetarief											
	03.01 B I h) 1 03.01 B I ij) 1 03.01 B I k) 1		ex 03.01 B II a)		16.04 A II		16.04 C II		16.04 G II		ex 16.05 B	
	1983	1984	1983	1984	1983	1984	1983	1984	1983	1984	1983	1984
Benelux	91	81	32	7	0	0	9	11	57	75	0	0
Denemarken	14637	23280	173	222	0	1	92	60	51	78	21	8
Duitsland	116	152	125	113	0	38	190	177	30	26	20	13
Griekenland	0	0	0	0	0	20	0	0	0	0	0	1
Spanje	2411	3001	743	997	2	3	9	6	1	2	1	1
Frankrijk	240	273	36	42	0	33	1	1	0	1	44	37
Ierland	0	0	0	0	0	0	0	0	0	0	0	0
Italië	1	0	0	0	0	0	0	0	0	0	50	41
Portugal	0	37	0	0	0	0	0	0	0	0	2	3
Verenigd Koninkrijk	230	502	0	0	0	1	15	10	5	3	1	0
	17726	27326	1109	1381	2	96	316	265	144	185	139	104

Overwegende dat in de loop van de twee in aanmerking genomen jaren de betrokken producten slechts door bepaalde Lid-Staten zijn ingevoerd, terwijl andere Lid-Staten in het geheel geen invoer hebben gekend; dat het derhalve juist lijkt, enerzijds de aanvankelijke quota aan de invoerende Lid-Staten toe te kennen en anderzijds de andere Lid-Staten te waarborgen dat zij van de tariefcontingenten gebruik zullen kunnen maken zodra van invoer in deze Lid-Staten melding wordt gemaakt; dat met deze wijze van verdeling tevens de uniformiteit van de toepassing van het gemeen-

schappelijk douanetarief kan worden gewaarborgd;

Overwegende dat, rekening houdend met deze gegevens, de percentages van aanvankelijke deelname aan de contingenten derhalve als volgt kunnen worden vastgesteld:

Lid-Staat	Posten van het gemeenschappelijk douanetarief					
	03.01 B I h) 1 03.01 B I ij) 1 03.01 B I k) 1	ex 03.01 B II a)	16.04 A II	16.04 C II	16.04 G II	ex 16.05 B
Benelux	0,38	1,57	—	3,44	40,12	—
Denemarken	84,16	15,86	1,02	26,16	39,22	11,93
Duitsland	0,59	9,56	38,77	63,18	17,02	13,58
Griekenland	—	—	20,41	—	—	0,41
Spanje	12,01	69,88	5,10	2,58	0,91	0,82
Frankrijk	1,14	3,13	33,67	0,34	0,30	33,33
Ierland	—	—	—	—	—	—
Italië	0,01	—	—	—	—	37,46
Portugal	0,08	—	—	—	—	2,06
Verenigd Koninkrijk	1,63	—	1,02	4,30	2,43	0,41

Overwegende dat, ten einde rekening te houden met de ontwikkeling van de invoer van genoemde producten in de onderscheiden Lid-Staten, elk contingent in twee gedeelten moet worden gesplitst, waarbij het eerste gedeelte wordt verdeeld over bepaalde Lid-Staten en het tweede gedeelte een reserve vormt ter voorziening in de verdere behoeften van deze Lid-Staten indien zij hun aanvankelijke quotum hebben uitgeput, alsmede in de behoeften die zich in de overige Lid-Staten mochten voordoen; dat, ten einde de importeurs van elke Lid-Staat een zekere waarborg te geven, het eerste gedeelte van de communautaire tariefcontingenten zou moeten worden vastgesteld op een niveau dat in het onderhavige geval 60% respectievelijk 80% van elk contingent zou kunnen bedragen;

Overwegende dat de aanvankelijke quota van de Lid-Staten meer of minder spoedig kunnen zijn opgebruikt; dat het, ten einde daarmee rekening te houden en elke onderbreking te vermijden, van belang is dat iedere Lid-Staat die een van zijn aanvankelijke quota nagenoeg geheel heeft benut, een extra quotum uit de overeenkomstige reserve opneemt; dat deze opnemings door iedere Lid-Staat moet worden verricht wanneer elk van zijn extra quota bijna geheel is benut en wel zo vaak als de reserve dat toelaat; dat de aanvankelijke en de extra quota tot aan het einde van de contingentperiode geldig moeten zijn; dat deze wijze van beheer een nauwe samenwerking vereist tussen de Lid-Staten en de Commissie, die met name de uitputtingsgraad van de contingenten moet kunnen volgen en de Lid-Staten hierover moet kunnen inlichten;

Overwegende dat het, indien er in een Lid-Staat op een bepaald tijdstip van de contingentperiode een belangrijk overschot bestaat, noodzakelijk is dat dat land daarvan een aanmerkelijk percentage terugstort in de reserve, ten einde te voorkomen dat een gedeelte van een van de communautaire contingenten in een Lid-Staat onbenut blijft, terwijl andere Lid-Staten er gebruik van zouden kunnen maken;

Overwegende dat, aangezien het Koninkrijk België, het Koninkrijk der Nederlanden en het Groothertogdom Luxemburg verenigd zijn in een vertegenwoordigd worden door de Benelux Economische Unie, elke handeling met betrekking tot het beheer van de aan de genoemde Economische Unie toegewezen quota door een van haar leden kan worden verricht,

HEEFT DE VOLGENDE VERORDENING VASTGESTELD:

### Artikel 1

1. Tot en met 31 december 1986 worden de rechten van het gemeenschappelijk douanetarief voor de hierna omschreven producten, van oorsprong uit Zweden, geschorst tot het niveau van en binnen de grenzen van de communautaire tariefcontingenten aangeduid tegenover elk van die producten:

Nr. van het gemeenschappelijk douanetarief	Omschrijving	Hoeveelheid contingent (in ton)	Invoerrecht (%)
03.01	Vis, vers (levend of dood), gekoeld of bevroren: B. Zeevis: I. in gehele staat, ook indien ontdaan van kop of in moten gesneden: h) Kabeljauw ( <i>Gadus morhua</i> , <i>Boreogadus saida</i> en <i>Gadus ogac</i> ): 1. vers of gekoeld ij) Koolvis ( <i>Pollachius virens</i> ): 1. vers of gekoeld k) Schelvis ( <i>Melanogrammus aeglefinus</i> ): 1. vers of gekoeld II. Filets: ex a) vers of gekoeld: — van kabeljauw	3 500	0
16.04	Bereidingen vis conserven, van vis (kaviaar en kaviaarsurrogaten daaronder begrepen): A. Kaviaar en kaviaarsurrogaten: II. andere C. Haring: II. andere G. andere: II. overige	60 250 200	0 0 0
16.05	Bereidingen en conserven, van 'schaal-, schelp- of weekdieren: ex B. andere: — Garnalen, gepeld of bevroren, met uitzondering van garnalen van het geslacht <i>Crangon</i> spp.	120	7,5

2. In het kader van deze tariefcontingenten passen het Koninkrijk Spanje en de Portugese Republiek de in volgende tabel aangeduide rechten toe:

(rechten in percentages)

Nr. van het gemeenschappelijk douanetarief	Spanje	Portugal
03.01 B I h) 1	0	0
03.01 B I ij) 1	0	0
03.01 B I k) 1	0	0
ex 03.01 B II a)	0	0
16.04 A II	12,1	26,3
16.04 C II	12,1	26,3
16.04 G II	12,1	26,3
ex 16.05 B	6,3	27,2

De invoer van betrokken producten komt slechts in aanmerking voor de contingenten bedoeld in lid 1, indien de prijs „franco grens”, vastgesteld door de Lid-Staten overeenkomstig artikel 21 van Verordening (EEG) nr. 3796/81 <sup>(1)</sup>, ten minste gelijk is aan de eventueel door de Gemeenschap voor het betrokken product vastgestelde referentieprij.

3. Het Protocol betreffende de definitie van het begrip „produkten van oorsprong” en de methoden van administratieve samenwerking, dat aan de Overeenkomst tussen de Europese Economische Gemeenschap en het Koninkrijk Zweden is gehecht, is van toepassing.

#### Artikel 2

1. De in artikel 1, lid 1, vastgestelde tariefcontingenten worden in twee gedeelten gesplitst.

2. Een eerste gedeelte van elk contingent wordt over bepaalde Lid-Staten verdeeld; de quota die, behoudens artikel 5, gelden tot en met 31 december 1986, belopen de volgende hoeveelheden:

(in ton)

Lid-Staat	Posten van het gemeenschappelijk douanetarief					
	03.01 B I h) 1 03.01 B I ij) 1 03.01 B I k) 1	ex 03.01 B II a)	16.04 A II	16.04 C II	16.04 G II	ex 16.05 B
Benelux	8	19	—	7	64	—
Denemarken	1 767	190	1	52	63	11
Duitsland	12	115	18	126	27	13
Griekenland	—	—	10	—	—	1
Spanje	252	838	2	5	1	1
Frankrijk	24	38	16	1	1	32
Italië	1	—	—	—	—	35
Portugal	2	—	—	—	—	2
Verenigd Koninkrijk	34	—	1	9	4	1
	2 100	1 200	48	200	160	96

3. Het tweede gedeelte van elk contingent, respectievelijk:

- voor de posten 03.01 B I h) 1, 03.01 B I ij) 1 en 03.01 B I k) 1: 1.400 ton,
  - voor post ex 03.01 B II a): 300 ton,
  - voor post 16.04 A II: 12 ton,
  - voor post 16.04 C II: 50 ton,
  - voor post 16.04 G II: 40 ton,
  - voor post ex 16.05 B: 24 ton,
- vormt de overeenkomstige reserve.

4. Indien een importeur melding maakt van op handen zijnde invoer van de betrokken producten in een Lid-Staat die niet deelneemt in de aanvankelijke verdeling en indien hij verzoekt om voor het contingent in aanmerking te komen, gaat de betrokken Lid-Staat, door middel van een kennisgeving aan de Commissie, over tot opnemings van een hoeveelheid die overeenstemt met zijn behoeften, voor zover het beschikbare saldo van de reserve zulks toelaat.

#### Artikel 3

1. Indien een van de aanvankelijke quota van een Lid-Staat, zoals vastgesteld in artikel 2, lid 2, dan wel dat zelfde quatum verminderd met het bij toepassing van artikel 5 in de overeenkomstige reserve teruggestorte gedeelte voor 90% of meer is benut, gaat deze Lid-Staat, door middel van een kennisgeving aan de Commissie, onverwijld over tot opnemings, voor zover in de reserve nog een voldoende hoeveelheid aanwezig is, van een tweede quatum ter grootte van 10% van zijn aanvankelijke quatum, eventueel op de volgende eenheid naar boven afgerond.

2. Indien een Lid-Staat, na volledige benutting van een van zijn aanvankelijke quota, het door hem opgenomen tweede quatum voor 90% of meer heeft aangewend, gaat hij, op de wijze als bepaald in lid 1, over tot opnemings, voor zover in de reserve nog een voldoende hoeveelheid aanwezig is, van een derde quatum, gelijk aan 5% van zijn aanvankelijke quatum, eventueel op de volgende eenheid naar boven afgerond.

3. Indien een Lid-Staat, na volledige benutting van een tweede quatum, het door hem opgenomen derde quatum voor 90% of meer heeft aangewend, gaat hij, op de wijze als bepaald in lid 1, over tot opnemings van een vierde quatum, dat gelijk is aan het derde.

Deze procedure wordt toegepast totdat elk van de reserves is uitgeput.

4. In afwijking van het bepaalde in de leden 1 tot en met 3 kunnen de Lid-Staten overgaan tot opnemings van geringere hoeveelheden dan de in die leden vastgestelde quota, wanneer er aanleiding is om aan te nemen dat deze quota wellicht niet geheel zullen worden benut. Zij delen aan de Commissie de redenen mede die tot toepassing van het onderhavige lid hebben geleid.

#### Artikel 4

Alle overeenkomstig artikel 3 opgenomen extra quota gelden tot en met 31 december 1986.

#### Artikel 5

De Lid-Staten storten uiterlijk op 15 november 1986 het niet benutte gedeelte van hun aanvankelijke quatum in de reserve terug, dat op 1 november 1986 20% van het aanvankelijke quatum te boven gaat. Zij kunnen een grotere hoeveelheid terugstorten, indien er gronden zijn om aan te nemen dat deze wellicht onbenut zal blijven.

De Lid-Staten geven de Commissie uiterlijk op 15 november 1986 kennis van de totale invoer van de betrokken producten, die tot en met 1 november 1986 heeft plaatsgevonden en op de communautaire contingenten is afgeboekt, alsmede eventueel van het gedeelte van elk van hun aanvankelijke quota dat zij in de overeenkomstige reserve terugstorten.

#### Artikel 6

De Commissie houdt boek van de hoeveelheden van de door de Lid-Staten overeenkomstig de artikelen 2 en 3 geopende quota en brengt, zodra de opgaven haar bereiken, elke Lid-Staat op de hoogte van de uitputtingsgraad van de reserves.

Zij stelt de Lid-Staten uiterlijk op 20 november 1986 in kennis van de stand van de diverse reserves na de overeenkomstig artikel 5 verrichte terugstortingen.

Zij ziet erop toe dat de opnemings waardoor een van de reserves volledig wordt uitgeput tot het nog beschikbare overschot beperkt blijft en deelt te dien einde aan de Lid-Staat die deze laatste opnemings verricht mede, hoeveel dit overschot bedraagt.

1. De Lid-Staten treffen alle dienstige maatregelen opdat door opening van de met toepassing van artikel 3 door hen opgenomen extra quota, de door hen ingevoerde hoeveelheden zonder onderbreking kunnen worden afgeboekt op hun gecumuleerde aandeel in de communautaire tariefcontingen.

2. De Lid-Staten waarborgen de importeurs van de betrokken producten vrije toegang tot de hun toegekende quota.

3. De Lid-Staten boeken de ingevoerde hoeveelheden op hun quota af naar gelang voor het produkt bij de douane een aangifte wordt ingediend tot het in het vrije verkeer brengen.

4. De uitputtingsgraad van de quota van de Lid-Staten wordt vastgesteld op grond van de invoer van de betrokken producten van oorsprong uit Zweden die bij de douane ten invoer in het vrije verkeer worden aangegeven.

Artikel 8

Op verzoek van de Commissie stellen de Lid-Staten de Commissie op de

hoogte van de invoer van de betrokken producten, die daadwerkelijk op hun quota is afgeboekt.

Artikel 9

De Lid-Staten en de Commissie werken nauw samen om te bereiken dat deze verordening wordt nagekomen.

Artikel 10

Deze verordening treedt in werking op de dag volgende op die van haar bekendmaking in het *Publikatieblad van de Europese Gemeenschappen*. Zij is van toepassing vanaf 1 maart 1986.

Deze verordening is verbindend in al haar onderdelen en is rechtstreeks toepasselijk in elke Lid-Staat.

(<sup>1</sup>) PB nr. L 56 van 1.3.1986, blz. 110.

(<sup>2</sup>) PB nr. L 379 van 31.12.1981, blz. 1.

# WAT KOST LANDBOUW, WAT KOST DE VISSERIJ? TWEË MATEN!

Aan het dagblad „Het Volk” uitgave 20 augustus, blz. 5 ontleen we het volgende onder de hoofding „Landbouwoverschotten grote zorg van E.E.G.”:

BRUSSEL – De boterberg in de Europese Gemeenschap (EG) heeft nu al 1,4 miljoen ton bereikt. Het opgeslagen rundsvlees is vermindert tot 600.000 ton tegenover 700.000 ton vorig jaar. Het teveel aan tarwe daalde met 800.000 ton tot 9,5 miljoen ton. Maar de gerstoverschotten stegen tot 4,7 miljoen ton, die van rogge tot 1,13 miljoen ton en die van olijfolie tot 260.000 ton, wat een stijging is met zo maar eventjes 300 procent.

**In het voorbije jaar heeft de EG 20 miljard Ecu of 880 miljard B.fr. moeten spenderen aan de aankoop van die overschotten, het bewaren ervan in koelhuizen en aan export-subsidies.**

Dat werd gisteren medegedeeld door de Europese Commissie.

De landbouwoverschotten maken al sinds jaren de grote zorg uit van de autoriteiten van de EG. **Maatregelen om er aan te sleutelen, haalden tot nog toe weinig of niets uit.**

In een commentaar daarover zei staatssecretaris voor Europese Zaken en Landbouw Paul De Keersmaecker onlangs dat zulks tot de evidente conclusie leidt **dat die maatregelen onvoldoende waren en niet drastisch genoeg werden doorgevoerd.**

Nu wordt er aan gedacht de boter in bewerkte vorm aan kalveren te voederen. Maar dat roept dan weer de anomalie op dat men runderen kweekt om melk en boter te produceren, die men dan daarna terug aan de runderen voerschotelt.

Het overtollige melkpoeder (988.000 ton) zou als voeder worden aangewend voor varkens en pluimvee.

Een grootscheepse voortbrengstvermindering is niet gemakkelijk **omdat men dan het landbouwareaal zou moeten inkrimpen**, wat dan weer tot sociale moeilijkheden zou leiden.

De quota-beperkingen, die men tot nog toe heeft opgelegd, leveren trouwens het gewenste resultaat niet op **omdat er te veel uitzonderingen werden toegestaan.**

Sommigen zien een oplossing in een massale overschakeling naar andere landbouwproduk-

ten, maar dan moet men er op toezien dat er daarvan weer geen overproduktie ontstaat.

Staatssecretaris De Keersmaecker is van oordeel dat een ingreep nu dringend nodig wordt, maar ze moet gepaard gaan **met voldoende sociale begeleidingsmaatregelen en met aandacht voor de specifieke situatie van o.m. de Belgische landbouwuitbatingen.**

Momentje, we zullen nu één en ander eens nader bekijken, alhoewel we heel eenvoudig landbouw zouden kunnen vervangen door visserij om onmiddellijk te kunnen vaststellen, welke stiefmoederlijke behandeling in feite, in tegenstelling met de landbouw, de visser beschoren is.

880 miljard heeft de landbouw gekost, buiten de subsidiëtussenkomsten. Wat heeft de visserij gekost, buiten de subsidies voor modernisering en nieuwbouw? Natuurlijk is het belang van de visserij ten overstaan van de landbouw heel, heel wat kleiner, maar toch niet in die verhouding en mate tot de 880 miljard B.fr. Dat zou een kolossaal stuk verschil uitmaken.

**Maatregelen om er aan te sleutelen haalden tot nog toe weinig of niets uit.** Volgens onze staatssecretaris de hr. Paul De Keersmaecker zijn **die maatregelen onvoldoende en niet drastisch genoeg doorgevoerd.**

**Een grootscheepse voortbrengstvermindering is niet gemakkelijk omdat men dan het landbouwareaal zou moeten inkrimpen.**

Tiens! tiens! om het op zijn Frans te zeggen! Het landbouwareaal inkrimpen mag niet, maar de visvangstgebieden inkrimpen, dat mag wel. **In de landbouw zou dit in feite wel mogen, maar ze moet dan gepaard gaan met voldoende sociale begeleidingsmaatregelen met aandacht voor de specifieke situatie van onder meer de Belgische landbouwuitbatingen.**

We weten allen dat onze Staatssecretaris geen twee maten en gewichten zou hanteren, in ongeveer gelijke situaties moet op gelijke manier gewogen worden. We gaan dus in laatste onderlijnde zin het woordje „landbouw” vervangen door „visserij”. Hierdoor bekomen we dus, wanneer het vangstgebied van de visser ingekrompen wordt, dat dit dan moet gepaard gaan met voldoende sociale begeleidingsmaatregelen en aandacht voor de specifieke situatie van onder meer de Belgische visserij-uitbatingen.

We danken hiervoor onze staatssecretaris en zijn voortrekken voor de visserij. De specifieke situatie van onder meer de Belgische (visserij)-uitbatingen en sociale begeleiding, is een **STIL-LIGREGELING BIJ HET VERPLICHT BINNENLIGGENDE DIE DE VASTE KOSTEN VAN DE UITBATING DIEN TE DEKKEN**, namelijk de aflossingen of de interesten op uit te stellen aflossingen, de verzekeringspremies voor havengevaar bij het stilliggen (van 50% tot 75% van de volle premie), de onderhoudskosten, pakhuishuren, kosten huur en verzekering van veiligheids- en visopsporingsapparatuur, dok- en liggelden, enz. Dit is wat de heer De Keersmaecker bedoelt met de specifieke situatie van de uitbatingen en voldoende sociale begeleiding.

En mogen we dan een bijkomende vraag stellen? Namelijk wat doet men dan met het recht op arbeid? Dit is toch door de grondwet gewaarborgd. Alleen is dan een opvangregeling niet verplicht en kan de overheid deze dan afschaffen. In de landbouw zou dit zeker een drama worden, in de visserij zeker niet. In elk geval zijn we overtuigd dat het immoreel is dat men mensen het recht op arbeid ontzegt, en een immoraliteit kan door geen enkele rechtbank wettelijk gemaakt worden. Wel kan de overheid dan alle subsidies en tegemoetkomingen afschaffen, meer niet.

Anderzijds als we de vergelijking tussen de landbouw en de visserij verder doortrekken, in de zin dat de landbouwer een gedeelte van zijn akkers niet meer zou mogen beplanten om de overschotten te doen verminderen, dan nog wordt de visser zwaarder getroffen, namelijk dubbel getroffen, omdat hij, eerstens zijn visakkers (areaal) meer dan gehalveerd ziet en daarenboven nog een vaartduurbepanking opgelegd wordt!

B.L.

**TE KOOP**

**STALEN**

**VISSERSVAARTUIG**

van 109 Bruto ton

Bouwjaar 1966

**Z.w.: tel. (050) 51 41 28**

# WEEK VAN DE ZEEVISSERIJ TE HEIST

Tijdens de afgelopen week werd in de vissersplaats Heist de traditionele „Week van de Zeevisserij” georganiseerd. Het is inderdaad zo dat men in die gemeente van oudsher zeer betrokken is geweest bij de zeevisserijsector en dat wilde men nu nog maar eens in beeld brengen.

Van maandag tot vrijdag werden aldus allerlei activiteiten op touw gezet. Op het Heldenplein stonden iedere dag optredens van folkloristische groepen uit binnen- en buitenland op de affiche en verder waren er opendeurdagen in de rijkvisserijschool, academische zittingen,



Ook de Ibisjongens waren present.

tentoonstellingen en gratis uitdeling van visrecepten.

Daarnaast werd ook een recordpoging ondernomen in het bereiden van vissoep waarover wij het op een andere plaats hebben. Tenslotte

was er ook nog voor de fijnproevers een unieke combinatie vis-bier.

Kortom, in Heist heerste er in de afgelopen week een erg gezellige sfeer met de zeevisserij centraal in de happening.



De optocht van de vissersstoet die door de voornaamste straten van Heist trok.



De herinnering aan een op zee gebleven visser.



In de Rijkvisserijschool te Heist werden Open-Deur-Dagen georganiseerd.

## Ongevallen in de zeevisserij

► Aan boord van de O.309 J. Van Maerlant is matroos Loge François uitgeleden op dek tijdens het vieren van de netten. Tijdens het vallen werd hij gewond aan de pols. Met de hulpmiddelen aan boord kreeg hij medische verzorging en kon de verdere reis vol maken. Tijdens diezelfde reis kreeg het vaartuig ook nog een touw in de schroef maar er werd daar geen hinder van ondervonden.

► Op de visgronden in de kustwateren kreeg de O.23 af te rekenen met motordefect. Met de eigen middelen kon het euvel niet hersteld worden zodat noodgedwongen sleephulp moest ingeroepen worden de O.468. Laatstvernoemde vaartuig volbracht de sleep naar de haven van Oostende.

► Toen men aan boord van O.333 Marco de netten wilde winden, kwamen deze vast te zitten aan een onder water zittend voorwerp. Hierdoor brak de verbinding tussen de elektrische aandrijfmotor en de tandwielkast van de vislier. Door langzaam te werk te gaan konden de netten één na één toch aan boord gehaald worden. De visserij kon evenwel niet verder bedreven worden zodat de schipper besloot de thuishaven aan te doen.

► Aan boord van de Z.284 Vicky stelde de motorist een breuk in de zeewaterkoeling vast. Het rondspuitende water kwam ook terecht op het schakelbord van de elektrische installatie waardoor ondermeer de starters defekt geraakten. Men moest de Schotse haven van Aberdeen aandoen om het euvel te herstellen.

► Tijdens de spanvisserij in de Deense wateren kreeg de O.135 een stuk net in de schroef. Gezien de visserij niet verder kon bedreven worden moest het vaartuig naar de haven van Esbjerg

gesleept worden door de O.275 waarmee de spanvisserij bedreven wordt. Na het verwijderen van het stuk net van de schroef konden beide treilers weer afvaren naar de visgronden.

► Tijdens het varen naar de visgronden in de kustwateren hoorde men aan boord van de O.260 Blackjack plots een forse slag in het achterschip, gevolgd door hevige trillingen. De feiten deden zich voor ter hoogte van Blankenberg op ongeveer twee mijl uit de kust. Gezien de trillingen bleven aanhouden besloot de schipper de thuishaven aan te doen. Daar werd door een duiker vastgesteld dat een blad van de schroef was afgerukt, vermoedelijk door het stoten op een onder water zittend voorwerp.

► Op weg naar de visgronden stelde men aan boord van de N.52 De Kottens II band vast in de scheepsbrug. Een dikke rook en vlammen kwamen uit het controlebord van de hoofdmotor. Onmiddellijk werd alle elektriciteit uitgeschakeld en kon men de brand bedwingen. Het was evenwel niet langer mogelijk de visserij te bedrijven zodat het voertuig koers zette naar de haven van Oostende.

## NEDERLAND

■ In het Skagerrak vóór Denemarken, dat onlangs een uitwijkplaats voor het vissen op de pladijs werd voor de Belgische vissers, ging op 15 augustus het hekken van de dam voor de Nederlandse vissers. Volgens de gegevens in het bezit van de Nederlandse minister Braks van landbouw, zijn de Nederlandse vissers door hun scholkontingent heen en werd deze visserij vanaf 15 augustus voor gesloten verklaard. Nederland had er een pladijskontingent van 2.200 ton.

# MARKT- EN VISMIJNECHOS

## OOSTENDE

Traag maar zeker loopt het zomerseizoen naar het einde. Tot nu toe had dat weinig gevolg voor de visprijzen. Die visprijzen bleven voor de meeste soorten aan de dure kant. Minder goede kwaliteit moest het met lagere prijzen stellen dan versere vis. Toch is het voor de tongen niet de kwaliteit die de prijs deed dalen, wel de grotere aanvoer in Nederland. De kleine soorten zijn met zowat 50 fr. het kg. gezakt, de grotere soorten waren tot 100 fr. het kg. goedkoper. De duurste soort bleef de driekwartsortering die tot 440 fr. kreeg. De andere soorten werden dinsdag verkocht tussen 320 en 400 fr.

De aanvoer van pladijs blijft te Oostende erg klein. Vandaar dat de prijzen voor de grote soorten ver van slecht waren. Tussen 36 en 45 fr. voor derde slag, van 50 naar 72 fr. voor iek en platen tussen 60 en 75 fr. Platjes waren weer minder gewild.

De kabeljauw van de West kreeg rond de 120 fr. (en meer), de IJslandse noteerde rond de 60 fr. Gulsoorten kregen van de eerste visgrond tussen 80 en 115 fr., de kleinste soorten van 32 naar 45 fr. Grote wijting zakte van 80 naar 60 fr., kleine sortering kreeg rond het minimum.

Koolvis van IJsland bleef rond de 40 fr. noteren, voor rode zeebaars werd tussen 65 en 75 fr. betaald en schelvis (veel te schaars) kreeg tot 80 fr. Van de Monkey Bank een vangst die vooral uit (kleine) schelvis bestond. Die totten waren niet duur maar geraakten toch verkocht. Zeewolf, vlaswijting en gulsoorten waren hier de duurste soorten.

Duidelijk verschil in vangstgrootte bij de twee spannen, verschil dat ook merkbaar was in de opbrengst. Zeer veel kleine en heel kleine gulletjes waarmee de opbrengst moet gemaakt worden. Ook de andere Westschepen moesten het in hoofdzaak van die kleine gulletjes hebben. Spijtig voor die visjes die nooit geen kabeljauwgrootte bereiken.

De garnaalaanvoer blijft zeer klein. De grote aanvoer op de hoogdag ging gepaard met een duidelijke prijsdaling. Nadien werd weer meer betaald voor garnaal die dinsdag tussen 140 en 180 fr. noteerde.

### VRIJDAG 8 AUGUSTUS 1986

	dag.	vis	tong	fr.
NOORD				
O.114	17	350	—	818.941

### MAANDAG 11 AUGUSTUS 1986

IJSLAND				
O.216	18	650	—	1.881.348
WEST				
N.597	12	250	—	645.476
N.45	11	280	—	623.268
N.752	8	180	—	398.470
O.232	13	300	—	576.075
KANAAL				
O.137	18	260	2.500	1.926.497
O.293	12	120	1.100	1.062.025
KUST				
N.525	4	25	200	183.088

### DINSDAG 12 AUGUSTUS 1986

KUST				
O.191	3	40	220	213.466
O.427	4	45	300	330.673

### WOENSDAG 13 AUGUSTUS 1986

KREEFTENPUT				
O.229	13	100	700	516.320

### MAANDAG 18 AUGUSTUS 1986

IJSLAND				
O.318	18	550	—	1.738.430
KANAAL				
O.333	20	240	3.000	2.128.266
O.369	18	260	—	788.889
Z.126	17	180	2.000	1.429.136
MONKEY BANK				
N.708	13	300	—	708.529
NOORD				
O.705	16	250	—	818.171
WEST				
N.3	11	300	—	762.590
O.118	11	350	—	740.921
NOORDZEE				
O.135/275	10	600	—	1.279.308
O.309/719	10	310	—	710.444

### DINSDAG 19 AUGUSTUS 1986

KANAAL				
O.518	18	180	3.000	1.463.704

## IJSLANDSE VISSOORTEN

### Prijs per kg. op maandag 11 augustus 1986

Schelvis groot	76,00/
Mid. schelvis	57,00/ 72,00
Kabeljauw	60,00/ 69,00
Gul	53,00/ 67,00
Schaat	89,00/
Zeebaars	60,00/ 67,00
Witte leng	60,00/
Blauwe leng	83,00/
Schartong (Schotse schol)	15,00/ 35,00
Heilbot	229,00/290,00
Koolvis	36,00/ 46,00
Hondstong (mieten)	28,00/ 87,00
Zeewolf	79,00/107,00
Staat	337,00/

### Prijs per kg. op maandag 18 augustus 1986

Schelvis groot	80,00/
Mid. schelvis	69,00/ 72,00
Klein schelvis	68,00/
Kabeljauw	55,00/ 87,00
Gul	54,00/ 76,00
Schaat	79,00/
Zeebaars	68,00/ 76,00
Witte leng	55,00/
Blauwe leng	81,00/
Schartong (Schotse schol)	15,00/ 35,00
Heilbot	200,00/297,00
Koolvis	38,00/ 53,00
Hondstong (mieten)	52,00/ 90,00
Zeewolf	65,00/113,00
Staat	310,00/329,00

**Reders, verzorgt uw vaartuigen. Deze nuttige kosten besparen u veel uit aan herstellingen, opslepingen en marktverliezen.**

## Verwachtingen

### VRIJDAG 22 AUGUSTUS

KREEFTENPUT	O.26 60 vis, 20 kreeft
KANAAL	O.108 110 vis, 1500 tong
KUST	O.427 20 vis, 250 tong
	O.191 20 vis, 200 tong

### MAANDAG 25 AUGUSTUS

IJSLAND	O.129 850 vis (100 bonen, 520 koolvis, 140 katvis, 60 schelvis, 30 varia)
KANAAL	O.127 - O.500 - N.52
WEST	Z.502 - N.45 - N.597 - N.752 - N.525

### DINSDAG 26 AUGUSTUS

KANAAL	O.206
--------	-------

## ZEEBRUGGE

### VRIJDAG 8 AUGUSTUS 1986

Z.474	W	150	30	5	137.500
Z.568	W	250	40	6	175.700
Z.526	N	—	350	16	943.426
Z.324	W+	300	120	17	836.710
	KN				
Z.573	KRP	—	90	10	494.025
Z.198	KRP	—	80	10	559.785
					<b>3.147.146</b>

### MAANDAG 11 AUGUSTUS 1986

Z.198	Krp	100	60	—	198.040
Z.16	N	—	400	—	1.282.736
Z.41	KRP	—	70	—	489.985
Z.47	N	—	350	—	968.450
Z.519	KN	500	80	—	1.142.156
Z.91	N	—	500	—	1.503.070
Z.580	W	400	40	—	349.870
					<b>5.934.307</b>

### DINSDAG 12 AUGUSTUS 1986

Z.55	K	200	60	—	298.650
Z.56	K	300	30	—	282.140
					<b>580.790</b>

### WOENSDAG 13 AUGUSTUS 1986

B.5	KN	300	150	—	1.101.752
Z.54	KN	1.500	230	—	1.751.102
Z.123	KRP	—	70	—	595.421
Z.243	KRP	—	120	—	675.825
Z.89	N	—	450	—	1.701.760
Z.569	KRP	—	100	—	584.152
Z.12	K	400	30	—	325.160
Z.578	W	300	60	—	295.950
Z.48	N	—	400	—	1.596.390
Z.19	KN	700	160	—	830.106
Z.30	N	—	300	—	877.886
					<b>10.335.504</b>

### DONDERDAG 14 AUGUSTUS 1986

Z.582	KRP	—	60	10	453.000
Z.66	N	—	300	15	1.120.800
Z.307	KRP	—	110	10	548.490
Z.134	KRP	—	80	9	692.910
N.36	KN	700	160	—	1.636.142
					<b>4.451.342</b>

### MAANDAG 18 AUGUSTUS 1986

Z.84	N	—	450	13	318.160
Z.510	KRP	—	150	10	721.775

Z.181 KRP — 140 10 686.705  
2.726.640

**WOENSDAG 20 AUGUSTUS 1986**

Z.200 KN 700 200 17 1.263.320  
O.231 N — 460 15 1.505.840  
N.723 KRP — 50 10 348.759  
Z.141 KRP — 130 11 638.733  
Z.55 W 200 30 4 190.860  
Z.568 W 300 60 6 288.210  
Z.90 N — 420 15 1.041.730  
Z.580 Kust 200 50 6 347.070  
Z.474 Kust 500 60 8 315.200  
5.939.722

**VRIJDAG 8 AUGUSTUS 1986**

VIS  
N.575 1.518 kg. 99.589 fr.  
O.494 869 kg 101.788 fr.  
N.736 1.595 kg. 190.151 fr.  
N.350 1.192 kg. 183.788 fr.

Vier bokkenvissers losten op de vrijdagmarkt samen ong. 5.200 kg. vis, voor een totale waarde van 575.316 fr.

Tong nr. 1 kreeg 436 à 460 fr./kg. en tong nr. 2 478 à 494 fr./kg. Tong nr. 3 of bloktong bekam 514 à 518 fr./kg. en tong nr. 4 of fruitong 479 à 488 fr./kg. Tong nr. 5 haalde 439 à 458 fr./kg. en kleine tong 371 à 376 fr./kg.

Grote tarbot werd tegen 443 à 468 fr./kg. aangekocht, middenslag tarbot tegen 296 à 368 fr./kg., varia tegen 276 à 380 fr./kg. en griet tegen 280 à 360 fr./kg.

Voor grote pladijs werd 4.250 à 4.500 fr. de ben opgetekend, voor middenslag- of drieling pladijs 2.700 à 3.000 fr. de ben en voor visjes 1.350 à 1.700 fr. de ben. Tongschar bekam 128 à 215 fr./kg., grote zandschar 2.600 à 2.740 fr. de ben en kleine zandschar 1.580 à 1.650 fr. de ben.

Moerrog werd aan 5.600 tot 5.880 fr. de ben genoteerd, tilten aan 5.600 tot 5.700 fr. de ben, scherpstaarten aan 5.050 tot 5.550 fr. de ben en katrog aan 3.300 tot 3.500 fr. de ben. Voor knorhaan werd 2.250 à 2.750 fr. de ben opgetekend en voor zee- of zandhaai 1.750 à 2.250 fr. de ben. Alle prijsnoteringen op de vrijdagmarkt geboekt, kenden een gevoelige stijging in vergelijking met de marktprijzen der vorige marktdagen. Er werd echter gans de week een nijpend tekort aan aanvoer van Westvis vastgesteld.

**ZATERDAG 9 AUGUSTUS 1986**

VIS  
N.590 146 kg. 20.127 fr.  
N.22 47 kg.  
GARNAAL  
N.22 64 kg. 24.324 fr.

**MAANDAG 11 AUGUSTUS 1986**

VIS  
N.720 1.711 kg. 274.988 fr.  
N.563 6.236 kg. 333.456 fr.  
N.590 146 kg. 30.623 fr.  
N.88 130 kg. 32.691 fr.  
N.152 232 kg. 50.273 fr.

Op de maandagmarkt losten twee vaartuigen van de West en drie kustvaartuigen samen ong. 8.500 kg. vis, voor een totale waarde van 722.031 fr.

Tong nr. 1 kreeg 462 à 468 fr./kg. en tong nr. 2 502 à 510 fr./kg. Tong nr. 3 of bloktong haalde 544 à 550 fr./kg. en tong nr. 4 of fruitong 478 à 486 fr./kg. Tong nr. 5 bekam 454 à 460 fr./kg. en kleine tong 358 à 366 fr./kg.

Voor grote tarbot werd 448 à 574 fr./kg. opgetekend, voor middenslag tarbot 310 à 380 fr./kg., voor varia 290 à 380 fr./kg. en voor griet 240 à 380 fr./kg. Tongschar noteerde men aan 155 tot 234 fr./kg., rode soldaten aan 150 tot 158 fr./kg., robaard aan 115 tot 135 fr./kg. en knorhaan aan 1.800 tot 2.250 fr. de ben.

Voor grote pladijs werd 4.250 à 4.500 fr. de ben geboekt, voor middenslag- of drieling pladijs 3.400 à 3.750 fr. de ben en voor visjes 1.900 à 2.200 fr. de ben.

Gul werd tegen 3.000 à 7.400 fr. de ben opgekocht, dit volgens sortering en grootte-klasse. Voor grote wijting werd 4.100 à 4.300 fr. de ben betaald en voor kleine wijting 1.300 à 2.000 fr. de ben. Grote zandschar bekam 2.480 à 2.560 fr. de ben en kleine zandschar 1.500 à 1.660 fr. de ben. Voor moerrog werd de marktprijs op 4.250 à 4.500 fr. de ben gesteld, voor tilten op 4.150 à 4.400 fr. de ben, voor scherpstaarten op 4.250 à 4.500 fr. de ben en voor katrog op 3.200 à 3.500 fr. de ben.

Zeehond haalde 2.750 à 3.000 fr. de ben als marktprijs en zee- of zandhaai 2.000 à 2.240 fr. de ben.

Alle prijsnoteringen op de maandagmarkt bekomen, konden als lonend bestempeld worden en lagen aan de dure kant.

Eveneens was er op de eerste marktdag der week een ruime belangstelling vanwege de handelaars waar te nemen.

**DINSDAG 12 AUGUSTUS 1986**

GARNAAL  
N.22 90 kg. 24.010 fr.

**WOENSDAG 13 AUGUSTUS 1986**

VIS  
O.494 694 kg. 86.220 fr.  
N.575 1.196 kg. 59.010 fr.  
N.75 1.727 kg. 279.293 fr.  
N.88 92 kg. 29.080 fr.  
N.736 775 kg. 121.263 fr.  
N.590 260 kg. 55.973 fr.  
N.738 6.144 kg. 284.122 fr.  
N.700 67 kg. 10.060 fr.

Vier bokkenvissers, één Westvaartuig en drie vaartuigen van de Kust losten op de woensdagmarkt samen ong. 11.000 kg. vis, voor een bruto-waarde van 925.021 fr.

Voor tong nr. 1 werd 412 à 453 fr./kg. geboekt en voor tong nr. 2 488 à 507 fr./kg. Tong nr. 3 of bloktong kreeg 489 à 504 fr./kg. en tong nr. 4 of fruitong 458 à 479 fr./kg. Tong nr. 5 bekam 442 à 456 fr./kg. en kleine tong 375 à 388 fr./kg.

Middenslag tarbot kreeg 360 à 458 fr./kg., varia

**Staaldraadtuwwerken van Baasrode en Scheepswerven**

**VAN PRAET - DANSAERT, p.v.b.a.**

**BAASRODE**



**ALLE SOORTEN STALEN KABELS VOOR :**

- VISSERIJ IN GEWONE EN ZWARE VERZINKING
- NIJVERHEID
- ALLERHANDE

Het lang bestaan van de firma getuigt voor de degelijkheid van de geleverde goederen.

Onze kabels zijn te verkrijgen bij de beste firma's aan de kust en in 't bijzonder bij **S.C.A.P. Oostende**.

☎ (052) 33.24.66

**B.T.W. 400.332.559**

240 à 350 fr./kg. en griet 258 à 320 fr./kg.

Tongschar haalde 150 à 225 fr./kg., rode soldaten 145 à 158 fr./kg. en robaard 115 à 130 fr./kg.

Voor grote pladijs werd 4.250 à 4.500 fr. de ben geboekt, voor middenslag- of drieling pladijs 2.700 à 3.000 fr. de ben en voor visjes 1.350 à 1.600 fr. de ben.

Kabeljauw werd tegen 6.600 à 7.200 fr. de ben opgekocht en gul tegen 2.600 à 6.500 fr. de ben dit à rato der sortering.

De marktprijs voor grote wijting werd op 4.400 à 4.600 fr. de ben gesteld en voor kleine wijting op 1.350 à 1.700 fr. de ben.

Voor grote zandschar werd 2.480 à 2.600 fr. de ben geboekt en voor kleine zandschar 1.260 à 1.400 fr. de ben.

Moerrog werd tegen 4.100 à 4.300 fr. de ben aangekocht, tilten tegen 4.000 à 4.250 fr. de ben, scherpstaarten tegen 4.000 à 4.300 fr. de ben en katrog tegen 3.000 à 3.300 fr. de ben.

Doorn- of speurhaai haalde 3.500 à 3.600 fr. de ben, zeehond 3.000 à 3.250 fr. de ben en zee- of zandschar 1.750 à 2.000 fr. de ben.

Er werd voor alle aangevoerde soorten op de midweekse marktdag een lonende prijsnotering bekomen.

#### DONDERDAG 14 AUGUSTUS 1986

VIS		
N.58	1.748 kg.	158.293 fr.
N.590	119 kg.	20.770 fr.
N.88	115 kg.	16.000 fr.
GARNAAL		
N.22	79 kg.	20.905 fr.
N.782	93 kg.	18.973 fr.

Op de donderdagmarkt losten twee kustvaartuigen en één bokkennisser hun vangst. Tong nr. 1 kreeg 422 à 430 fr./kg en tong nr. 2 502 à 508 fr./kg. Tong nr. 3 of bloktong haalde 498 à 502 fr./kg en tong nr. 4 of fruitong 475 à 480 fr./kg. Voor tong nr. 5 werd 441 à 448 fr./kg geboekt en voor kleine tong 362 à 393 fr./kg. Varia werd tegen 320 à 368 fr./kg aangekocht, griet tegen 230 à 310 fr./kg en tongschar tegen 198 à 210 fr./kg. Voor grote pladijs werd 4250 à 4500 fr. de ben geboekt, voor middenslag- of drieling pladijs 3000 à 3200 fr. de ben en voor visjes 1350 à 1600 fr. de ben. Grote zandschar noteerde men aan 2300 tot 2400 fr. de ben en kleine zandschar aan 1240 tot 1320 fr. de ben. Moerrog werd tegen 4850 à 5000 fr. de ben aangekocht, tilten tegen 4250 à 4500 fr. de ben, scherpstaarten tegen 4200 à 4600 fr. de ben en katrog tegen 3250 à 3500 fr. de ben. Voor zeehond werd 3000 à 3250 fr. de ben opgetekend en voor knorhaan 2250 à 2750 fr. de ben. De aanvoer was op de donderdagmarkt te gering om aan de behoefte der vraag te voldoen, zodat van een normale prijsnotering geen gewag kon gemaakt worden.

#### ZATERDAG 16 AUGUSTUS 1986

GARNAAL		
N.22	96 kg.	30.060 fr.
N.700	114 kg.	20.487 fr.

#### MAANDAG 18 AUGUSTUS 1986

VIS		
N.720	705 kg.	103.897 fr.
N.350	1.801 kg.	247.599 fr.
N.590	163 kg.	42.795 fr.
N.88	196 kg.	50.169 fr.
N.49	54 kg.	18.665 fr.
GARNAAL		
N.22	39 kg.	16.868 fr.
N.700	81 kg.	21.582 fr.

Twee bokkennisers en drie kustvaartuigen losten op de maandagmarkt hun vangst. Tong nr. 1 kreeg 421 à 428 fr./kg en tong nr. 2 482 à 490 fr./kg. Tong nr. 3 of bloktong bekam 496 à 502 fr./kg en tong nr. 4 of fruitong 462 à 474 fr./kg. Tong nr. 5 haalde 458 à 468 fr./kg en kleine tong 321 à 340 fr./kg. Voor grote tarbot werd 420 à 530 fr./kg genoteerd, voor middenslag tarbot 280 à 360 fr./kg, voor varia 280 à 340 fr./kg en voor griet 210 à 340 fr./kg. Tongschar noteerde men aan 180 à 218 fr./kg. Robaard aan 95 tot 115 fr./kg en knorhaan aan 2750 tot 3250 fr. de ben. Voor grote pladijs werd 4250 à 4500 fr. de ben opgetekend, voor middenslag- of drieling pladijs 3400 à 3500 fr. de ben en voor visjes 1600 à 1800 fr. de ben. Grote zandschar haalde 2860 à 3100 fr. de ben en kleine zandschar 2120 à 2200 fr. de ben. Moerrog werd aan 4280 à 4500 fr. de ben geboekt, tilten aan 4000 à 4250 fr. de ben, scherpstaarten aan 3700 à 4000 fr. de ben en katrog aan 2850 à 3000 fr. de ben. Voor zeehond werd 3000 à 3250 fr. de ben neergepend en voor zee- of zandhaai 2000 à 2300 fr. de ben. Alle prijsnoteringen op de maandagmarkt bekomen, waren duur. Opnieuw werd er op de eerste marktdag de week vastgesteld dat er zich een nijpend tekort aan Westvis voordeed. Voor de aangevoerde garnaal varieerde de marktprijs van 139 à 158 fr./kg.

#### WOENSDAG 20 AUGUSTUS 1986

VIS		
N.575	1.110 kg.	103.409 fr.
N.563	3.809 kg.	218.527 fr.
N.88	48 kg.	12.858 fr.
N.49	41 kg.	14.442 fr.
N.788	60 kg.	20.522 fr.
N.590	165 kg.	35.678 fr.
GARNAAL		
N.700	243 kg.	37.845 fr.
N.22	169 kg.	25.746 fr.

Een vaartuig van de West, één bokkennisser en vier kustvaartuigen losten hun vangst op de woensdagmarkt. Tong nr. 1 kreeg 420 à 430 fr./

kg en tong nr. 2 485 à 496 fr./kg. Tong nr. 3 of bloktong haalde 492 à 502 fr./kg en tong nr. 4 of fruitong 480 à 494 fr./kg. Tong nr. 5 bekam 442 à 460 fr./kg en kleine tong 368 à 380 fr./kg. Voor grote tarbot werd 388 à 596 fr./kg opgetekend, voor middenslag tarbot 290 à 380 fr./kg, voor varia 270 à 380 fr./kg en voor griet 260 à 380 fr./kg. Tongschar boekte men aan 186 tot 238 fr./kg, zonnevis aan 422 tot 430 fr./kg, rode soldaten aan 115 tot 135 fr./kg en robaard aan 145 tot 155 fr./kg. Voor grote pladijs werd 4500 à 4750 fr. de ben geboekt, voor middenslag- of drieling pladijs 3250 à 3500 fr. de ben en voor visjes 1600 à 1900 fr. de ben. Kabeljauw kreeg 7200 à 7750 fr. de ben en gul 2100 à 5750 fr. de ben. Voor grote wijting werd 4200 à 4500 fr. de ben opgetekend en voor kleine wijting 2250 à 2500 fr. de ben. Grote zandschar haalde 2740 à 2900 fr. de ben, kleine zandschar 2180 à 2300 fr. de ben en knorhaan 2750 à 2900 fr. de ben. Voor moerrog werd 4580 à 5300 fr. de ben genoteerd, voor tilten 4250 à 4700 fr. de ben, voor scherpstaarten 4200 à 4400 fr. de ben en voor katrog 3250 à 3500 fr. de ben. Zeehond werd tegen 3200 à 3300 fr. de ben aangekocht en zee- of zandhaai tegen 1700 à 1900 fr. de ben. De marktprijs voor garnaal bekomen varieerde van 110 à 121 fr./kg. Alle prijsnoteringen bleven gedurende gans het verloop der veiling stabiel.

#### VISAANVOER

##### NIEUWPOORT

	(1)	(2)	(3)	(4)
8 aug.	4	5.174	575.316	
9 aug.	1	146	20.127	
11 aug.	5	8.455	722.031	
13 aug.	8	10.955	925.021	
14 aug.	3	2.065	205.802	
18 aug.	5	3.002	484.131	
20 aug.	6	5.274	469.027	

## Paul HOSTYN

Ten dienste van de VISSERIJ  
CENTRALE VERWARMING  
SANITAIR — ZINKWERK  
Onderhoudsdienst verzekerd

**Tel. (059) 32.31.80**

**BRUGGELAAN 12 BREDENE**  
(8780V)



REPARATIE  
MONTAGE  
ONDERHOUD  
SERVICE

en dat  
24 uur per dag...

## Stork Gears & Services B.V.

FABRIKANT VAN 'KUYPERS'  
TANDWIELKASTEN  
KEERKOPPELINGEN  
ASLAGERS  
STUWBLOKKEN



Pannerdenstraat 3-9, 3087 CH Rotterdam (Waalhaven)  
Postbus 5420, 3008 AK Rotterdam.  
Telefoon (010) 299822, b.g.g. (010) 299649  
Telex 28183

# Tong- en pladijsprijzen

## TONG

### OOSTENDE

	18 augustus	19 augustus	20 augustus
Lappen .....	406 410	400	.....
Grote .....	415 440	415 425	.....
3/4 .....	430 435	445	.....
Bloktongen .....	400 425	380	.....
Vóór-kleine .....	375 390	365 375	.....
Kleine .....	336 345	330 335	.....
Slips .....	320 330	315 320	.....

### ZEEBRUGGE

Grote .....	422 450	.....	425 458
Bloktongen .....	480	.....	443 480
Fruittongen .....	490 496	.....	468 480
Schone kleine .....	400 408	.....	423 450
Kleine .....	.....	.....	401 407
Tout petit .....	.....	.....	396 399
Slips .....	.....	.....	320 316

### NIEUWPOORT

Tong I .....	421 428	.....	420 430
Tong II .....	482 490	.....	485 496
Tong III .....	496 502	.....	492 502
Tong IV .....	462 474	.....	480 494
Tong V .....	458 468	.....	442 460
Slips .....	321 340	.....	368 380

## PLADIJS

### OOSTENDE

	18 augustus	19 augustus	20 augustus
Platen .....	65 72	74	.....
lek (groot-klein) ...	50 75	60 66	.....
Derde slag .....	42 52	42 48	.....
Platjes .....	27 32	27	.....

### ZEEBRUGGE

I .....	56 60	.....	53 69
II .....	54 66	.....	49 62
III .....	50 58	.....	35 46
IV .....	34 38	.....	26 36
V .....	.....	.....	.....

### NIEUWPOORT

Moeien .....	.....	.....	.....
Platen .....	85 90	.....	90 95
3e slag .....	68 70	.....	65 70
Platjes .....	32 36	.....	32 38

## Handelsonderneming ZEELAND

Voor kettingen in allerlei maten  
van groot tot klein

- ▶ Kettingmatten
- ▶ Kikkers
- ▶ Wekkers
- ▶ Offshore diverse maten kettingen

01180-14704

Schroeweg 6  
4336 BN MIDDELBURG Nederland

  
International  
Paint  
Marine  
Coatings

**Kwaliteits marineverf  
voor onderhoud  
en nieuwbouw**

# corrosie



**Intertuf JAA024 hb silver!**

- anti-corrosie primer voor onder water
- eenvoudig aan te brengen met borstel, rol of spuit
- economisch in gebruik
- overschilderbaar met conventionele anti-fouling
- bewezen betrouwbaarheid

  
International  
Paint

**Voor meer informatie:**

International Paint (Belgium) N.V.  
Verbindingsdok Westkaai 26-30, 2000 Antwerpen  
Tel.: 03/231.06.60, Telex: 71346 inter b

# VERGELIJKENDE TABEL DER VISPRIJZEN IN DE VISMIJNEN DER KUST

	Oostende		Zeebrugge		Oostende		Zeebrugge		Oostende		Zeebrugge		Nieuwpoort		Nieuwpoort	
	18/8	18/8	18/8	18/8	19/8	19/8	19/8	19/8	20/8	20/8	20/8	20/8	18/8	18/8	20/8	20/8
Tarbot groot	395	486	519	546	427	495					572	577	420	530	388	596
Tarbot middel	380	430	436	469	377						490	479	280	360	290	380
Tarbot klein	300	335	261	390	235	280					394	382				
Griet groot	340	357	387	439	365						436		340		380	
Griet middel	312	348	330	439	300						304		210		260	
Griet klein	226	270	256	300	212						295					
Schelvis groot	84															
Schelvis middel																
Schelvis klein	24															
Heek grote	31	82			65											
Heek middel																
Heek klein																
Lom																
Leng																
Rog I											131	120	85	90	90	106
Keilrog	80	96			65						130		80	85	85	94
Rog	82	95			45	52										
Tilten	58	85			40	43					124		80	85	85	94
Scherpstaart	33	70			21	31							74	80	84	88
Halve Mans	38	66			23	52					108	90				
Teelt											99					
Katrog	15	40			15	20					47	57	57	60	65	70
Kabeljauw	90	127	97	111							90	100			144	145
Gul (groot)	100	116	90	97					79	95					115	
Gul (middel)	75	115	85	89					71	94						
Gul (klein)	31	85	28	39					28	30					42	
Hozemondhamme	220	391	248	385					219	386						
Wijting groot	60	88			59				38	47					84	90
Wijting klein	23	27			23				26						45	50
Schar	23	35			30				26	30			44	62	46	58
Steenschol	61	189	53	138							43	169				
Zeehaai	32	72							83				40	46	34	38
Hondshaai	30	54			14	21										
Doornhaai																
Pieterman																
Makreel																
Horsmakreel																
Zeekreeft																
Schaat																
Zeebaars (klipvis)																
Kongeraal	15	32														
Schartong	29	57													186	238
Volle haring																
IJle haring																
Haringshaai																
Steenholk	27	45			23											
Heilbot																
Steur																
Koolvis																
Zeewolf	54	99														
Pollak																
Zonnevis															422	430
Koningsvis	220															
Vlaswijting	97	100														
Zeeduivel																
Schotse schol																
Zeehond													60	65	64	66
Bot															11	15
Rode Poon (roobaard)	35	80			47						54	57	95	115	145	155
Grauwe poon (knorhaan)	23	36			27								55	65	55	58
Rode knorhaan	36	94														
Posten											28					

# NEDERLAND

## DAG VAN DE NEDERLANDSE VISSERIJ ZATERDAG 23 AUGUSTUS 1986 TE DEN HELDER

Nederlanders gaan steeds meer vis eten. Vooral nadat onderzoeken van professor Kromhout van de Leidse Universiteit uitwezen dat van het regelmatig eten van vis een preventieve werking kan uitgaan ter voorkoming van hart- en vaatziekten, is het visverbruik in Nederland snel stijgend.

Dat deze ontwikkeling voor de visserij uitermate gunstig is behoeft geen betoog. Hoge olieprijs en energiezijds en vangstbepalende maatregelen opgelegd door de Europese Commissie anderzijds hebben de rentabiliteit van de vloot de laatste jaren aangetast.

Snel gedaalde olieprijs hebben er gekoppeld aan een goede prijsvorming van de vis toe bijgedragen, dat dit jaar na een korte onderbreking (1985) weer een feestelijke vlaggetjesdag in Den Helder gehouden kan worden. Een extra feestelijk tintje aan dit geheel wordt gegeven door het feit, dat Den Helder voor dit jaar aangezocht werd tegelijkertijd de nationale Dag van de Nederlandse Visserij te organiseren. Elk jaar wordt een andere vissershaven hiertoe door het Nationaal Visbureau gevraagd.

De Helderse visserijvereniging heeft samen met het Komitee Vlaggetjesdag een serie activiteiten op poten gezet die er niet om liegt. Variërend van een sportieve zeskamp tussen leerlingen van Visserij scholen en opvarenden van Helderse kotters, tot een maritieme braderie in de visafslag en een vlootshow die bijgewoond zal worden door tal van prominente politici en ZKH Prins Claus, die aan boord van een Helderse kotter zal meevaren.

### PRODUKTPROMOTIE

De dag van de Nederlandse Visserij staat bovendien altijd in het teken van promotie voor visserij en visproduct. De Nederlandse vloot is goed voor een aanvoer van vis met een geschatte aanvoerwaarde van circa één miljard.

De Helderse Visserijvereniging en het bedrijfsleven uit Den Helder staan garant voor de organisatie van de Dag van de Nederlandse Visserij op zaterdag 23 augustus a.s.

Hoogtepunt van de dag is ongetwijfeld de vlootshow die ZKH Prins Claus wordt afgenomen.

Na een onderbreking in 1985 als gevolg van de ernstige problemen waarmee de visserij te kampen had, is er dit jaar weer een feestelijke Helderse Vlaggetjesdag.

De problemen rond de visserij zijn nog niet opgelost. Het duurt zeker nog jaren voor de vangstmogelijkheden en vangstcapaciteit met elkaar in evenwicht zijn. De lage olieprijs heeft ervoor gezorgd dat het afgelopen jaar voor de individuele vissers redelijk gunstig is verlopen, maar de op handen zijnde verhogingen van de olieprijs maakt dat de toekomst er minder rooskleurig uitziet dan verwacht.

De opening van de Dag van de Nederlandse Visserij zal vrijdagavond plaatsvinden in de schouwburg „de Kampanje” met een uitvoering van het Nieuwedieper Visserskoor met als speciale gast de vermaarde Poolse sopraan Elzbieta Szmytha.

Net als tijdens voorgaande jaren zal er ook dit jaar tijdens de Helderse Vlaggetjesdag in de visafslag een Maritieme braderie worden gehouden. De opbrengst van deze braderie gaat naar projecten in de Derde Wereld die een binding hebben met Den Helder.

Voor de Dag van de Nederlandse Visserij is een speciale herdenkingspenning uitgegeven. Deze herdenkingspenning is speciaal voor Den Helder ontworpen en is naast op de Dag van de Nederlandse Visserij verkrijgbaar bij de Helderse Rabobank. Een deel van de opbrengst gaat eveneens naar de Derde Wereld projecten.

Om 14.00 uur zal ZKH Prins Claus, aan boord van de HD 27, een vlootshow worden afgenomen. Aansluitend zal de uitreiking plaatsvinden

van de Produktschapsrijzen door Prins Claus aan die schepen bekroond werden omdat ze kwalitatief de beste vis aanlandden.

Naast alle „visserij” attracties zal een Zeskamp tussen verschillende Visserij scholen en ploegen van Helderse vissers voor sportieve omlijsting van het geheel zorgen en het optreden van Lee Towers en Gerard Joling is de muzikale trekpleister.

De presentatie zal in handen zijn van Judith Bos, tevens gastvrouw voor de Helderse Visserij, en van Arco Dusseldorp.

De binnenlandse consumptie aan vis en visproducten vertegenwoordigt een waarde van ruim een miljard gulden. Garnalen en mosselen zijn daarbij inbegrepen. De totale vloot, inclusief de schepen die het IJsselmeer bevissen, telde begin 1986 1.050 eenheden. De kottervloot die de Noordzee bevest en vooral ingericht is voor de visserij op tong en schol is verreweg de grootste groep met ruim 500 eenheden.

Het proces van schaalvergroting dat de visserij de laatste jaren heeft gekenmerkt, heeft zich vooral voltrokken in de grote zeevisserij, waar de kleinere diepvriestrawlers stelselmatig vervangen werden door schepen met lengtes van rond de honderd meter. Het aantal schepen is met name door het verminderen van de vangstmogelijkheden op makreel (Brussel verlaagde de kwota voor de Nederlandse vloot aanzienlijk) langzaam teruggelopen, al proberen de Nederlandse reders wil via joint ventures in andere delen van de wereld schepen operationeel te houden.

Zo vist een deel van de voormalige Nederlandse hektrawler vloot vanuit Nigeria onder de vlag van dit land. Voor een beperkt aantal Nederlandse vissers betekent deze ontwikkeling behoud van hun werkgelegenheid. Ook in de kottervloot werd het aantal schepen kleiner.

**(Vervolg volgende bladzijde)**



# NEDERLAND

Schaalvergroting droeg er evenwel toe bij, dat de vangstcapaciteit tot nu toe nauwelijks teruggelopen is. En dat betekent, dat ook deze vissers met een kleiner aantal visweken hun exploitatie lonend moeten zien te houden. Mede door de sterk gedaalde prijzen voor stookolie lukt dat het grootste deel van de kottervloot aardig. Zouden die olieprijsen weer net zo snel gaan oplopen om op het oude niveau terug te keren, dan zal het er voor een deel van de kottervloot somber uitzien.

De nationale overheid heeft speciaal ter ondersteuning van de visserij een aantal maatregelen genomen, om de vangstcapaciteit in overeenstemming te brengen met de door Brussel

afgegeven vangsthoeveelheden per vissoort. Een verhoogde saneringspremie is daar één van.

De toenemende vraag naar vis kan evenwel nog aardig opgevangen worden. Omdat het grootste deel van de vangsten van de Nederlandse schepen tot nu toe op de exportmarkten verhandeld werd, zien we vandaag de dag een lichte verschuiving optreden naar de binnenlandse markt. De prijsontwikkeling is daar voor een deel mede verantwoordelijk voor. Door de hogere prijs die aan de afslagen voor een aantal soorten betaald moet worden, wordt de concurrentiepositie van het Nederlandse visproduct op de exportmarkten wat moeilijker. Vraag

aanbod houden elkaar zo toch in evenwicht. Anderzijds wordt in de vraag naar meer vis ook voldaan door een snelle expansie van de kweekvisproductie. Soorten als forel, meerval en paling worden in steeds grotere hoeveelheden in Nederlandse kweekbedrijven geteeld. Het aantal viskwekerijen groeit in Nederland spectaculair. Ze zitten over het hele land verspreid. De moderne technologie heeft het mogelijk gemaakt, dat de kweekbedrijven in feite niet meer gebonden zijn aan open water.

Biologische filters en recirkulatiesystemen hebben viskweek ook binnen het bereik van agrariërs gebracht.

## IJMUIDEN

**Aan de maandagmarkt van 11 augustus werd aangevoerd:** 2.080 kg tong; 63 kisten tarbot en griet; 270 kisten kabeljauw; 209 kisten schelvis; 525 kisten wijting; 2694 kisten schol; 50 kisten schar; 4.136 kisten haring; 16 kisten makreel en 120 kisten diversen.

**Prijzen in guldens. Per 1 kg:** heilbot 22,14-21,70; tarbot 28,92-25,59; grote tong 25,27-24,49; grootmiddel tong 24,33-23,23; kleinmiddel tong 23,62-22,74; tong één 23,51-22,98; tong twee 23,95-22,87.

**Per 40 kg:** tarbot 1024-694; griet 876-668; kabeljauw twee 220-214; kabeljauw drie 250-202; kabeljauw vier 238-202; kabeljauw vijf 186-96; schelvis één 174-156; schelvis drie 130-94; schol één 186-154; schol twee 170-128; schol drie 148-128; schol vierr 106-62; wijting vier 106-62; schar 104-65; makreel twee 81-76; haring één 27,20-25,40; hake 230; hammen zonder kop 764-544; hammen met kop 466-188; tongschar 352-226; haai 128; poontjes 116-78; kleine kreeft 312-308; krab 42-34.

**De besommingen waren:** KW 4 f 26.900; KW 25 f 138.200; KW 88 f 41.400; KW 113 f 41.600; KW 149 f 18.900; KW 152 f 34.300; KW 173 f 30.200; KW 189 f 40.700; IJM 44 f 49.100; IJM 154 f 39.300; IJM 205 + IJM 206 f 69.600; IJM 207 + IJM 209 f 37.000; verder twee Texelaars + één IJmuidenaar die te zamen f 128.000 besomden.

**Aan de dinsdagmarkt van 12 aug. werd aangevoerd:** 590 kg. tong, 6 kisten tarbot en griet, 1 kist kabeljauw, 25 kisten schol, 5 kisten schar, 12 kisten diversen.

**Prijzen in guldens. Per 1 kg.:** tarbot 32,25, gr. tong 24,98-24,46, grm. tong 25,58-24,19, klm. tong 24,60-23,80, éénen 22,92-22,00, tweeën 22,91-22,74.

**Per 40 kg.:** tarbot 1002-728, griet 615, schol drie 168-160, schol vier 158-122, kabeljauw vijf 158, schar 130-96, bot 48-38, horsmakreel 48, rode poon drie 170.

**De besommingen waren:** UK 129 f 3.100, UK 233 f 2.600, UK 234 f 4.200, VD 18 f 3.100, VD 20 f 2.900, VD 53 f 3.000.

**Aan de woensdagmarkt van 13 aug. werd aangevoerd:** 495 kg. tong, 4 kisten tarbot en griet, 377 kisten kabeljauw, 69 kisten wijting, 4 kisten schelvis, 15 kisten schol, 3.668 kisten haring, 15 kisten schol, 11 kisten diversen.

**Prijzen in guldens. Per 1 kg.:** tarbot 34,59-33,38, gr. tong 25,70-25,01, grm. tong 25,40-23,71, klm. tong 24,76-23,97, éénen 23,22-22,63, tweeën 23,01-22,39.

**Per 40 kg.:** tarbot 1.062-728, griet 784-607, kabeljauw één 290, kabeljauw twee 282-272, kabeljauw drie 236-206, kabeljauw vier 216-208, kabeljauw vijf 180-116, schelvis twee 214-208, schelvis vier 220, schol één en twee 238-200, schol drie 186-176, schol vier 154-144, schar 144-124.

**De besommingen waren:** UK 129 f 3.000, UK 233 f 2.400, UK 234 f 2.200, VD 18 f 2.400, VD 32 + UK 107 f 62.600, VD 53 f 3.500, WR 71 f 3.400, WR 98 f 1.500, WR 80 + WR 129 f 61.000; verder twee Texelaars met f 92.800 aan besomming.

**Nader binnengekomen prijzen per 40 kg.:** wijting drie 160-126, haring één 26,80-24,40, bot 52-28.

**Aan de donderdagmarkt van 14 augustus werd aangevoerd:** 630 kg. tong, 14 kisten tarbot en griet, 790 kisten kabeljauw, 33 kisten schelvis, 405 kisten wijting, 938 kisten schol, 31 kisten schar, 1.229 kisten haring, 15 kisten makreel en 41 kisten diversen.

**Prijzen in guldens. Per 1 kg.:** tarbot 31,08-29,73, grote tong 25,55-24,92, grootmiddel tong 24,62-22,52, kleinmiddel tong 24,08-23,13, tong één 22,64-22,13, tong twee 22,40-20,94.

**Per 40 kg.:** tarbot 1.134-724, griet 800-640, kabeljauw twee 260-252, kabeljauw drie 228-196, kabeljauw vier 220-198, kabeljauw vijf 174-88, schelvis twee 222, schelvis drie 142-140, schelvis vier 138-120, schol één 200-142, schol twee 190-122, schol drie 154-128, schol vier 124-88, wijting vier 124-64, makreel twee 108-76, haring één 24,40, schar 114-80, horsmakreel 42-18, poontjes 59-51, schartong 169-162, tongschar 352-140, hammen met kop 354-198, leng 148.

**De besommingen waren:** HD 71 f 10.000; KW 26 + KW 167 f 54.000; KW 45 f 106.000; UK 129 f 2.400; UK 135 + UK 145 f 54.000; UK 233 f 2.200; 234 f 2.000; VD 6 f 6.200; VD 18 f 2.400; VD 6 f 6.200; VD 18 f 2.400; VD 19 + VD 73 f 48.000; VD 20 f 4.900; VD 53 f 3.000; WR 71 f 2.900; WR 98 f 1.400; IJM 6 f 12.200; IJM 8 f 5.500; IJM 31 f 900.



## GOEDEREDE



### VRIJDAG 8 AUGUSTUS 1986

VISSOORT	KGS	Guldens	Gem.
Tong gr			23,87
Tong gm			23,38
Tong klm			22,35
Tong I			22,95
Tong II			22,00
Tarbot I			32,26
Tarbot II			23,49
Tarbot III			20,40
Tarbot IV			19,39
Tarbot afw			13,17
Griet I			21,34
Griet II			20,57
Schol 4 (G)			2,33
Kab 1 (G)			6,31
Kab 2 (G)			6,18
Kab 3 (G)			5,43
Kab 4 (G)			5,14
Kab 5 (G)			2,26
Kab (afw)			50
Wijt. 3 (G)			2,47
Wijt. 4 (G)			2,60
Schar 1/D			1,88
Schar 2/D			1,74
Makr. III			1,12
Poon gr.			4,95
Poon 1			3,07
Poon 2			1,93
Poon zw			1,32
Rog I			5,94
Rog II			4,92
Koolv. 1 (G)			3,08
Schel. 3 (G)			4,33
Bot			87
Zalm-Forel			11,66
Tongschar			9,53
Schol 1 (O)			4,06
Schol 2 (O)			3,20
Schol 3 (O)			2,89
Schol 4 (O)			2,05
Haai + P			3,72

# NEDERLAND

Haai - P	14
Krab	1,63
Inktvis W	9,29
Inktvis ZW	2,43
Harder	4,56
Steenbolk	2,19
Mullen	6,31
Kreeft	30,44
Hammen	16,50
Paling	12,76
Diversen	4,20
Garn. exp. 2	5,50
Garn. bnl. 2	4,47
<b>TOTAAL:</b>	<b>155.812 867.430</b>

## DONDERDAG 14 AUGUSTUS 1986

VISSOORT	KGS	Guldens	Gem.
Tong gr		22,55	
Tong gm		23,72	
Tong km		21,85	
Tong I		22,36	
Tong II		22,18	
Tarbot I		30,14	
Tarbot II		23,94	
Tarbot III		20,06	
Tarbot IV		18,58	
Tarbot afw		12,00	
Griet I		19,93	
Griet II		18,90	
Kab 3 (G)		5,40	
Kab 4 (G)		3,50	
Kab 5 (G)		2,23	
Wijt. 4 (G)		3,50	
Schar 1/D		1,58	
Schar 2/D		1,62	
Makr. III		75	
Poon 1		3,80	
Poon 2		1,92	
Bot		94	
Zalm-Forel		10,00	
Tongschar		8,00	
Schol 1 (O)		4,63	
Schol 2 (O)		3,47	
Schol 3 (O)		2,80	
Schol 4 (O)		1,76	
Krab		99	
Inktvis W		7,00	
Harder		2,50	
Steenbolk		1,86	
Mullen		2,00	
Kreeft		30,00	
Paling		14,00	
Diversen		83	
Garn. exp. 2		4,00	
Garn. bnl. 2		4,16	
<b>TOTAAL:</b>	<b>12.004</b>	<b>52.398</b>	

## VRIJDAG 15 AUGUSTUS 1986

VISSOORT	KGS	Guldens	Gem.
Tong gr		25,74	
Tong gm		23,27	
Tong km		20,23	
Tong I		20,88	
Tong II		20,12	
Tarbot I		29,08	
Tarbot II		22,83	
Tarbot III		19,06	
Tarbot IV		18,06	
Tarbot afw		12,89	
Griet I		20,50	
Griet II		18,07	

Schol 1 (G)	3,76
Schol 2 (G)	2,99
Schol 3 (G)	2,79
Schol 4 (G)	2,16
Kab 1 (G)	5,00
Kab 2 (G)	5,58
Kab 3 (G)	5,01
Kab 4 (G)	4,78
Kab 5 (G)	2,14
Wijt. 4 (G)	2,29
Schar 1/D	1,63
Makr. III	1,20
Poon gr.	3,89
Poon 1	3,85
Poon 2	1,71
Rog I	5,96
Rog II	4,57
Schel. 3 (G)	3,33
Bot	1,03
Zalm-Forel	11,50
Tongschar	8,45
Schol 1 (O)	3,66
Schol 2 (O)	2,94
Schol 3 (O)	2,67
Schol 4 (O)	1,82
Haai + P	4,25
Krab	1,18
Inktvis W	9,76
Inktvis ZW	3,46
Harder	3,33
Steenbolk	1,82
Mullen	6,52
Kreeft	17,23
Hammen	19,83
Diversen	3,65
Garn. exp. 2	3,93
Garn. bnl. 2	3,50
<b>TOTAAL:</b>	<b>213.566 1.110.726</b>

# COLIJNSPLAAT

## MAANDAG 11 AUGUSTUS 1986

VISSOORT	KGS	Guldens	Gem.
Garn. exp. 1		4,82	
Garn. exp. 2		4,44	
<b>TOTAAL:</b>	<b>3.832</b>	<b>17.400</b>	

## DINSDAG 12 AUGUSTUS 1986

VISSOORT	KGS	Guldens	Gem.
Garn. exp. 1		6,13	
Garn. exp. 2		4,09	
<b>TOTAAL:</b>	<b>883</b>	<b>4.341</b>	

## DONDERDAG 14 AUGUSTUS 1986

VISSOORT	KGS	Guldens	Gem.
Tong gr.		23,58	
Tong gm.		24,67	
Tong km.		22,54	
Tong I		20,50	
Tong II		19,50	
Tarbot I		23,73	
Tarbot II		23,91	
Tarbot III		23,78	
Tarbot IV		20,61	
Tarb./Griet		15,25	

Griet I	19,60
Griet II	15,60
Schol 2 (G)	4,32
Schol 3 (G)	3,27
Schol 4 (G)	1,85
Kab. 5 (G)	2,91
Wijt. 4 (G)	3,20
Schar open	2,10
Schar 2/D	1,81
Makr. III	59
Zeebaars	23,21
Poon 2	2,89
Rog II	50
Bot	80
Zalm-Forel	10,54
Schol 2 (O)	4,13
Schol 3 (O)	2,95
Schol 4 (O)	1,88
Horsmakreel	14
Haai - P	76
Krab	2,21
Harder	3,05
Paling	16,37
Diversen	11,10
Garn. exp. 1	5,36
Garn. exp. 2	4,64
Garn. bnl. 2	3,88
<b>TOTAAL:</b>	<b>12.864 65.057</b>

## ALLERLEI

■ Volgens de marine-biologen werd de sterkte van de schelvisstock in de Noordzee verkeerd beoordeeld, namelijk te hoog berekend! Daarom zou het Noordzeekwotum van 260.000 ton voor 1986 moeten herleid worden tot 120 duizend ton! De biologen hebben de sterkte van de jaarklasse 1983 te hoog aangeslagen. Groot-Brittannië zou hierbij het grootste slachtoffer worden omdat dit land 78% van de Noordzeestock toegewezen krijgt. In plaats van de 146 duizend ton zou dit voor de Britten, nog voor dit jaar slechts 90 duizend ton worden. De 146.000 ton, waaronder heel wat kleine schelvis, zou toch niet volledig door de handel zijn opgenomen. Ook in 1985 werd er, onder meer in PETERSHEAD heel wat kleine schelvis opgevangen.

■ Ook de 1983-kabeljauwklasse is niet zo gunstig uitgevallen als de marine-biologen voorspeld hadden. Dit is onder meer de reden waarom in 1985 uit de Noordzee slechts 187 duizend ton kabeljauwsoorten aangevoerd werden niet-tegenstaande het toegelaten totaal EEG-kwotum 250.000 ton was. De kabeljauwstock in de Noordzee is thans op een onrustig laag peil gekomen. De zeer slechte jaarklasse van 1984 is hier ook niet vreemd aan, want de 2-jaars gullen zijn in feite de ruggegraat van de stock. Voegen we hieraan toe dat duizenden tonnen mini-gulletjes, ter grootte van een middenslag-wijting, door de vissers gevangen werden en in feite uitgemooird. Niet te verwonderen dat men zich dan naderhand zorgen hoeft te maken.

■ De wijting jaarklassen uit de jaren 1983-85 waren beter dan deze van een gemiddelde jaarklasse. Voor 1985 mocht er 160.000 ton wijting uit de Noordzee aangevoerd worden, voor 1986 is dit 135 duizend ton. Op basis van wat reeds in '86 aangevoerd werd, en met dezelfde visserij-inspanning als thans gebeurt, verwacht men echter dat slechts 114 duizend ton zal aangevoerd worden, waaronder dan nog 26 duizend ton als bijvangst bij de industriële visserij. Voor 1987 is het vooropgezette cijfer, aan de hand van de onderzoekscijfers van de marine-biologen, zelfs 127 duizend ton.

# WERELDNIEUWSJES VISSERIJ

## MODERNE PIRATERIJ

Zijn we terug in het tijdperk van de piraterij? Alleen varen de huidige piraten niet met een doodskopwimpel op zee, maar met een gewoon onschuldig uitzienend vaartuig. In de Filipijnse Zee werd aldus een weelderig yacht door een onschuldig uitzienend vaartuigje aangedaan. Vier gewapende mannen sprongen aan boord, verplichtten de 4 bemanningsleden in een kano te springen en gingen er met het jacht vandoor. Vergeefs deed men opsporingen naar het jacht, dat intussen wel ingrijpende veranderingen zal ondergaan hebben, ergens aan de opperstructuur en natuurlijk in een ander verkleedje gestoken.

Bij het binnenkomen van de wateren van Singapore werd de kapitein van een vrachtvaarder in zijn kajuit plots verrast door 4 gewapende mannen die hem de brandkoffer deden openen, waaruit de overvallers een bedrag konden halen van verscheidene duizenden dollars. Ze maakten ergens de uitzendpost onklaar en konden ontkomen vooraleer het alarm kon gegeven worden. Voor de westkust van Afrika komt het vaker voor dat grote treilers 's nachts plots het bezoek krijgen van piraten, die alles mede nemen wat hen kan dienen. Het zijn in andere woorden, de „hold-ups” op zee.

## RUSLAND

■ Russische treilers die in Peruaanse wateren visten, kregen geen verlenging van hun visvergunning en gaan nu in Argentijnse wateren gaan vissen. Er werd tussen Rusland en Argentinië een visserij-overeenkomst gesloten, waar elk betrokken land voordeel bij heeft. Inderdaad moeten de Russen 10% van de totale bemanning aan Argentijnen aan boord nemen. Ze moeten eveneens een deel van de Argentijnse visvangsten aan boord nemen en verder Argentijnse havens aandoen voor hun proviand, benodigdheden en herstellingen.

## GROOT-BRITANNIE

■ Willie Hay, de president van de grote Schotse Redersfederatie heeft maar nogmaals gewaarschuwd voor de snelle vangstcapaciteitsuitbreiding van de Schotse vloot. Er werden, aldus Hay, heel wat oude 12-meters vervangen door nieuwe 24-meters, hetgeen mocht. Hiermede werd echter de vangstcapaciteit voor éénzelfde aantal vaartuigen meer dan verdrievoudigd, hetgeen de leefbaarheid van de ganse vloot ten slotte in gevaar brengt.

■ Verleden week liep het nieuw Brits onderzoekingschip voor de visserij „Corystess” te Troon in Ayrshire van stapel. Het nieuw schip is van het type hektreiler en 55 meter lang. Meter van het vaartuig was de echtgenote van de Britse minister die de visserij onder zijn bevoegdheid heeft, mevrouw Michael Jopling. Alle nodige modern onderzoekingsapparatuur, visopsporings- en veiligheidsapparatuur bevindt zich aan boord, evenals accommodaties voor wetenschapsmensen en onderzoekers.

■ Te Grimsby in Groot-Brittannië kreeg men de zoveelste discussie tussen de lossers die bij onze overburen tot de dokwerkersbond behoren en de afslagoverheden, namelijk de maatschappij die instaat voor de aanlanding van de vis. Het ging om betaling van overuren, waarbij de lossers te vlug en te veel uren als overuren bestempelen waarmede de afslagoverheid niet kon akkoord gaan. Ten slotte liep het uit op een compromis, zodat we geneigd zijn te besluiten dat de lossers toch weer iets uit het onderste van de kan kregen zonder het deksel op de neus te krijgen.

■ Britse militaire helikopters zijn in een jaar tijd tot 1.245 maal tussen gekomen in speur- en zoekoperaties op zee ten dienste van de visserij. Dit heeft aan de Britse Staat nagenoeg 3,5 miljard Belgische frank gekost!! Men zegt er echter niet bij dat deze helikopters, net als het personeel een zeker aantal uren in de lucht moeten zijn voor oefeningen of bij-oefeningen en dat men dus deze hele rekening niet ten laste mag leggen van de visserij. Dit wordt anderzijds wel zedig verzwegen door het betrokken departement.

## OVEREENKOMST BRITSE HARINGPRIJS OVERGELADEN OP ZEE

Ook de Shetland haringvissers hebben een overeenkomst ondertekend met de Oostblok-faktorijschepen voor overlading op zee van de gevangen haring aan een prijs van 107 pond de ton. In onze munt aan de huidige koers uitgedrukt is dit rond de 700 B.F., hetzij 7 F/Kg of nog anders uitgedrukt 350 F de ben van 50 Kg. De Schotse haringvissers hadden reeds een dergelijke overeenkomst met de Oostblok-faktorijschepen, maar de Shetlanders vonden het eerder aan de lage kant. Ten slotte hebben ook zij voor zekerheid gekozen, waardoor zij aan een eventuele opvangprijs voor hun haring ontsnappen bij te grote aanvoer in de eigen havens, en ook vanwege het feit dat zij heel wat tijd winnen met op zee over te laden. Aan de Shetland haringkotters is ongeveer 15 duizend ton haring toegewezen. De visserij is gestart vanaf vorige week. Er werd ook een overeenkomst afgesloten met een drietal eigen diepvriestrelers om haring op zee aan boord te nemen, voor een totaal van iets meer dan 7 duizend ton.

## IJSLAND

■ IJsland ziet thans compleet af van het vangen van walvissen. De commerciële walvisvangst was reeds verboden door de IJslandse autoriteiten, niettegenstaande IJsland over een degelijke walvisvloot beschikte. Er werd naderhand alleen nog walvissen gevangen voor wetenschappelijke doeleinden, om op de hoogte te blijven van de stocks, het uitzwermen van de vissen en de broedplaatsen. Thans werd ook hieraan een eind gesteld onder druk van de Verenigde Staten die bedreigd hadden met een complete boycot op de invoer van IJslandvis! De IJslandse eerste-minister Steingrimur Hermannsson hield trouwens geen doekje voor de mond en verklaarde openlijk dat het verbod werd uitgevaardigd onder kwade druk van de Verenigde Staten. De kleintjes moeten in de rij staan met de pinken op de naad van de broek.

## INDIA

■ Indië wenst een grote ontwikkeling te geven aan de garnaalkweek. Garnaal is inderdaad het grootste uitvoerprodukt voor Indië, vooral naar de Verenigde Staten. De broedplaatsen voor garnaal zullen uitgebreid worden. Eén van deze broedplaatsen zal tot 25 miljoen garnaallarven voortbrengen per jaar, terwijl meerdere andere zullen opgericht worden. Privaat-garnaal farmers krijgen een subsidie van ongeveer 25 duizend B.fr. per hektare, hetgeen voor Indische begrippen veel is. De Indische garnaal is een tropische garnaal en heel wat groter dan de onze.

## BELGIE

■ Op zaterdag 9 augustus ging de garnaalverkoop in de Oostendse afslag niet van start om 9 uur, tot grote verwondering van de kopers. De afslagers keken geamuseerd naar de ongedurige kopers die maar niet begrijpen konden, tot het uitlekte dat de veearts-keurder zoek geraakt was. En vermits de garnaal eerst diende gekeurd te worden, ook al sprongen ze van versheid uit de bennen, was het wachten geblazen. Men ging naar de deserteur op zoek en hier en daar werd gebeld, tot de man (of zijn plaatsvervanger) zich met twintig minuten vertraging kwam aanbieden. Ondertussen was de garnaal twintig minuten minder vers geworden, of niet soms?

**REDERS en VISSERS**

**voor uw**

**SOCIALE LASTEN en BOEKHOUDING**

**wendt U in volle vertrouwen tot de**

**BEROEPSVERENIGING**

**HAND IN HAND**

**VISMIJN 71, OOSTENDE - ☎ 32.11.01**

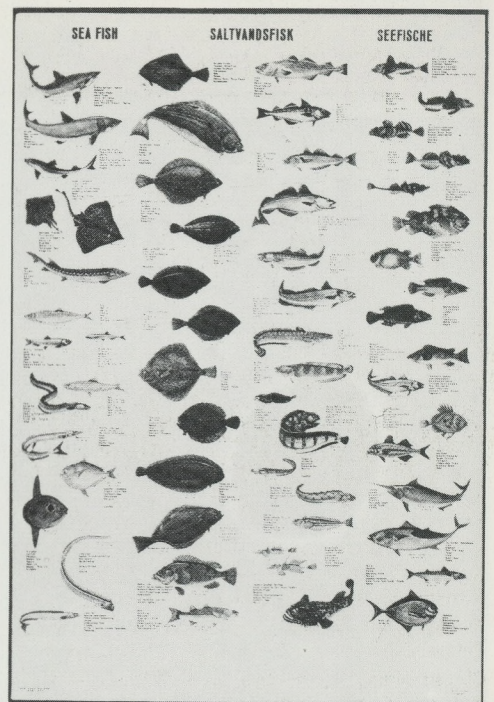
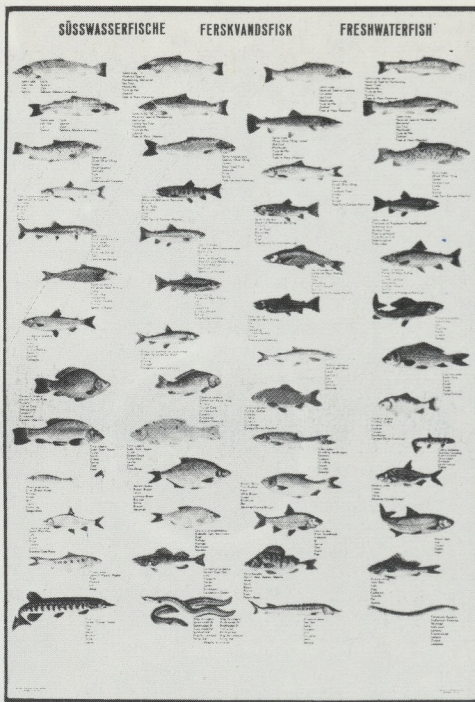
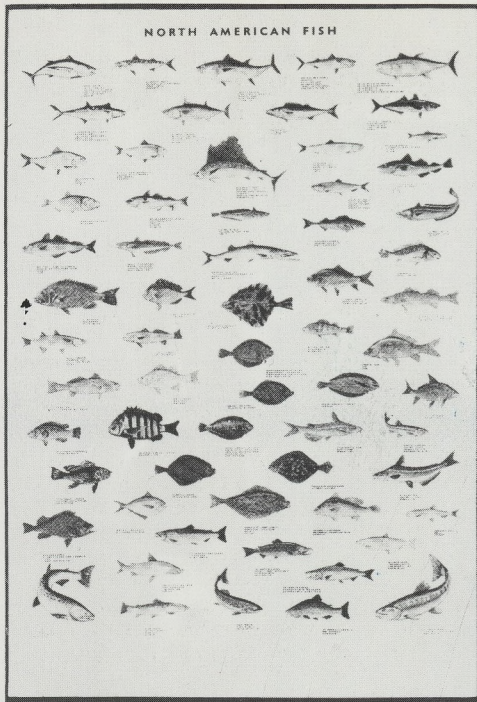

**TYPE A: Noord-Amerikaanse vissen.**  
64 van de meest verspreide vissen van de Stille Zuidzee, de Atlantische Oceaan en van de grote meren van N. Amerika. De namen staan in het Latijns, in het Engels, bepaalde zelfs in het Spaans en in het Frans.

**TYPE B: Zoetwatervissen.**  
53 van de meest verspreide vissen van de Europese meren en rivieren. De namen staan in het Latijns, het Deens, het Noors, het Zweeds, het Fins, het Engels, het Duits, het Frans, het Nederlands en in het Italiaans.

**TYPE C: Zeevissen.**  
62 van de meest verspreide vissen van de Atlantische Oceaan en de Europese Zeeën. De namen staan in het Latijns, het Deens, het Noors, het Zweeds, het Engels, het Duits, het Frans, het Nederlands, het Italiaans, het Portugees en het Spaans.  
De grootte staat eveneens aangeduid.

**Die vismappen zijn verkrijgbaar voor de prijs van 500 fr. 't stuk + verzendingskosten ter drukkerij „Nieuwsblad van de Kust”, Hendrik Baelskaai 30, te 8400 Oostende - ☎ (059) 32 11 13**

**TYPE D: Eetbare mosselen en schaaldieren, enz.**  
75 verschillende soorten van de hele wereld. De namen staan in het Latijn, het Nederlands, het Italiaans, het Portugees en het Frans.  
De grootte staat eveneens aangeduid.

**TYPE J: vissen van de Zuiderse Zeeën.**  
72 van de meest verspreide vissen van de Zuiderse Zeeën.  
De namen staan in het Latijns, het Engels, het Zuid-Afrikaans en in 12 andere talen.  
De grootte staat aangeduid.

**TYPE K: Sportvissen.**  
67 van de meest bekende soorten uit de wereld. De namen staan in het Latijns, het Deens, het Noors, het Zweeds, het Engels, het Duits, het Frans, het Nederlands, het Italiaans, het Spaans en het Portugees.  
De grootte is eveneens aangeduid.

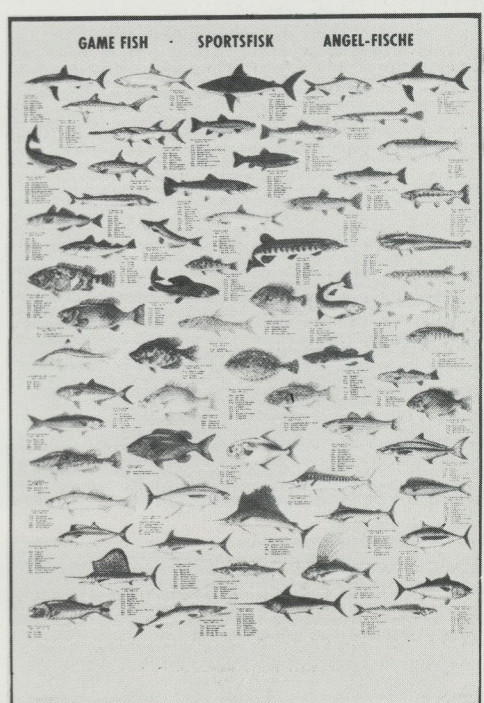
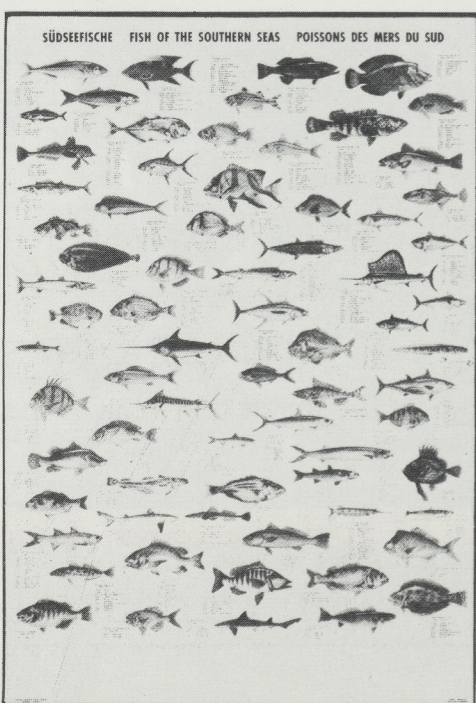



DRUKKERIJ  
NIEUWSBLAD VAN DE KUST  
HET VISSERIJBLAD

REEDS MEER DAN EEN HALVE EEUW  
TOT UW DIENST VOOR  
AL UW DRUKWERKEN.

WIJ DRUKKEN VAN VISITEKAARTEN  
TOT KLEURRIJKE BOEKEN  
EN BROCHURES.

BEKWAME VAKLUI  
MODERN MACHINEPARK

VRAAG ONZE PRIJZEN !

H. BAELSKAAI 30, 8400 OOSTENDE  
☎ (059) 32 11 13