



België - Belgique  
P.B.  
8400 OOSTENDE 1  
3/4637  
P 706130

Stephanie Maes  
Provinciaal Ankerpunt Kust  
Wandelaarskaai 7  
8400 Oostende

**VISSERIJLEERLINGEN  
OVER HUN STAGE:  
'HET SMAAKT NAAR MEER!'**



79ste jaar • verschijnt maandelijks • nr 5 • 4 mei 2012 • 3,99 euro • afgiftekantoor Oostende 1  
Niet bestelbare exemplaren terugbezorgen aan HVB • Brusselstraat 12 te B-8450 Bredene • Danke postman / -vrouw

## De 500 woorden van Nicole.

Nicole Derycker is een geboren Oostendse, dochter en kleindochter van vissers. Tot haar 27ste woonde ze in de Stad aan Zee, daarna spoelde ze weg naar Brugge, Antwerpen en Watou en belandde uiteindelijk terug in Oostende. Ze publiceerde onlangs haar tweede jeugdboek, *Kus uit India*. Voor HVB schrijft ze maandelijks een column in minder dan 500 woorden.

# Thuiskomst

Er waait een frisse wind die het geschreeuw van de meeuwen naar je oren voert voor je ze ziet zweven en de zon is van de partij. Bewonderend kijken we tegen de gevel van het art deco gebouw op: Hotel du Parc, onze stek voor een vijfdaags verblijf in de Stad aan Zee. Ronde witte bollen hangen aan chromen staven hoog boven de cliënten die zich verschanst hebben op het overdekte terras. Ze hebben niets te maken met de mensen onder hen, als belichten ze een vervlogen tijd die natrilft boven Panamahoeden van heren en charleston-kleedjes van dames van weleer. Ik duw de statige, met ijzerwerk versierde deur open en kom in een tussensas - marmer tot aan het plafond - pal voor een glazen deur met chromen duwstaven.

Een paar trappen en ik sta in de majestueuze hall. De dame aan de receptie vraagt op welke naam we reserveerden. Mijn gezelschap spelt die voor haar uit, verklapt haar de reden van ons verblijf.

'Ah, u zoekt een appartement', en terwijl ze er een groot boek op naslaat: 'laat u vooral niet in de luren leggen, mijnheer. Makelaars schrikken er niet voor terug om eender welke straat of buurt aan te prijzen als zijnde een uitstekende ligging. Maar geloof u me vrij, hier in de buurt van het kursaal, waar onze instelling gevestigd is, is de beste ligging om iets te kopen. Of op de zeedijk natuurlijk, maar dat is een kwestie van smaak. Niet iedereen wil altijd op water kijken en je hebt er nooit zon vooraan' - en met een blik op mij - 'je moet er bijna elke dag je ramen wassen, madame, die worden daar rap vettig.' Ze reikt mijn gezelschap de sleutel van onze kamer aan,

buigt zich naar hem toe. 'Mijnheer, ik ben er zeker van dat u iets goeds zult vinden. En weet u waarom? Uw ogen hebben de kleur van de zee.' Ik zie een bloesje over haar wangen trekken terwijl ze ons een aangenaam verblijf wenst.

De telefoon aan de balie rinkelt als we de mahoniehouten met koper versierde liftkooi openen. Mijn gezelschap kijkt me guldig aan. 'Mijn ogen hebben de kleur van de zee, als dat geen garantie is.' Hij grinnikt.

Op de tweede verdieping stappen we uit. Alle hotelkamers hebben iets voorspelbaars, zelfs deze van Hotel du Parc: eenzaamheid troef en de inrichting is al te raden als je in de met rode tapijten beklede gangen je kamernummer zoekt. Je ontgrendelt het slot, duwt de deur open en meteen bestormt de geur van schoonmaakproducten je neus terwijl je blik het beeld opvangt van twee tegen elkaar geschoven eenpersoonsbedden met aan weerszijde een nachtafletje met lamp. Het enige decoratieve element is ook niet bepaald verrassend te noemen: een zeezicht. Het is drie in de namiddag en we beslissen pas morgen op schattenjacht te gaan. Uitgelaten stappen we via de oosthelling de zeebries tegemoet. Op naar de weidsheid, naar het ruimtelijke, naar de meeuwen, naar geluk, naar het nu van onze wens. Ik grijp de ijzeren reling van de dijk vast, voel de statige aanwezigheid van het kursaal in mijn rug. Zand en zee in mijn ogen, warmte in het hart.

Oostende, we zijn aan het aanspoelen.

Nicole Derycker  
foto: Jo Clauwaert





HET VRIJE VISSERIJBLAD

Onafhankelijk magazine  
van de zee  
ISSN: 0776-6912

MEDEWERKERS:

Jo Clauwaert, Robert Coelus,  
Walter Debrock (†), Nicole Derycker,  
Juil De Vocht, Zio Joris De Voogt,  
Don Fabulist, Peter Flynn, Peter  
Holvoet-Hanssen, L.A. Inghelbrecht,  
Frank Neyts, Jef Klausing(†), Antoine  
Légat, Marc Loy, Chris Meyers, Geert  
Cyriel Tavernier, Flor Vandekerckhove,  
Louis Vande Castele, Jacques van Harten,  
Katrien Vervaele, Guido Walters (†).  
Gasten: Ragnar Brouwers, Edwin  
Fontaine, Mehdi Marsura, Ronny  
Pieters, Jason Savels, Maren Senepart,  
José Vandenbroucke, Marnix Verleene,  
Niels Wittesale

Vormgeving: Jo Clauwaert, Ilse Heip

Redactie te bereiken op  
0474 53 88 00

E-mail: [het.visserijblad@telenet.be](mailto:het.visserijblad@telenet.be)

[www.visserijblad.be](http://www.visserijblad.be)

V.u.: Flor Vandekerckhove  
Brusselstraat 12, Bredene  
UITGEVERIJ:

VZW Liefkemores.  
Redactie, publiciteit en  
alle correspondentie:

HVB, Brusselstraat 12,  
8450 Bredene

Omslagfoto: Jo Clauwaert  
Losse nummers: 3,99 euro  
Abonnementen!

\* Jaarabonnement België

(12 opeenvolgende nummers startend  
vanaf de betaling) door overschrijving  
van 29,75 euro op rekening  
384-0596581-18 van  
Het Visserijblad, met vermelding  
abo HVB.

\* Jaarabonnement Nederland

(12 opeenvolgende nummers, startend  
vanaf de betaling) door overschrijving  
van 52,00 euro op  
de Belgische ING-rekening van  
Het Visserijblad (IBAN):  
BE50 3840 5965 8118  
(BIC): BBRUBEBB.

Vermelding: abonnement HVB.

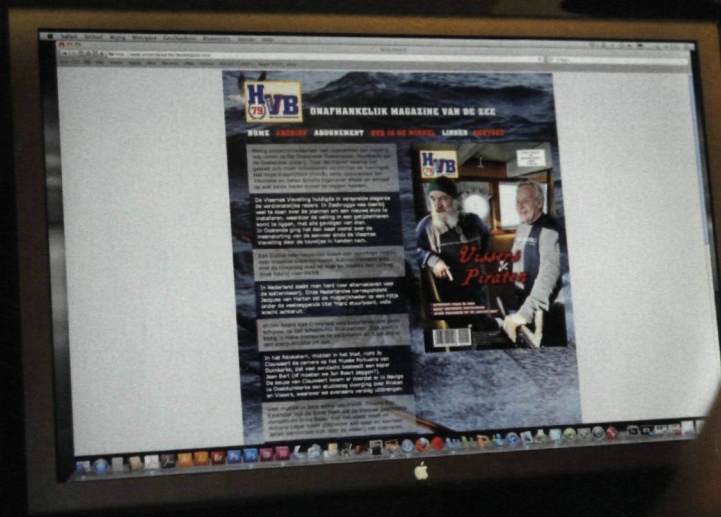

## De limieten overschrijden

Op het internet vind je alles. En 't is gratis. Een revolutie is 't, te vergelijken met de uitvinding van de boekdrukkunst. Het web zorgt voor een *Umwertung aller Werte*, een algehele verandering van alle opvattingen.

Wie vandaag een tijdschrift uitgeeft krabt zich in het haar. Waarom zouden mensen daar geld aan uitgeven als de informatie eerder al op het wereldwijde web te vinden is? Dat geldt ook voor de visserij. Een schip dat vergaat, een nieuwe vistechniek, de werking van een scheepsmotor... U zoekt en Google vindt het meteen: teksten, foto's, tekeningen, filmpjes... Boomkorvisserij: 17.200 resultaten; visnetten: 173.000; Vlaamse visserij: 479.000, scheepsmotoren: 1.300.000...

De tijd waarin een visserijblad lezers wegwijs moest maken in de maaswijdte van een visnet ligt ver achter ons. Wie alles over visquota wil weten, moet vandaag zelfs zijn zetel niet uit om het op een of ander kantoor na te vragen (de zoekmachine geeft 50.900 resultaten voor 'visquota 2012'). Wilt u weten wie de grootste spelers in de sector zijn? Tik 'visbedrijven' in en hopla, daar staan ze: 48 bladzijden, 480 ondernemingen...

De uitdaging van een tijdschriftenuitgever bestaat er dan ook in u te informeren over zaken waarover u eerder nooit gehoord heeft, standpunten te formuleren die u verrassen, stemmen te laten horen die u anders niet bereiken, mensen te laten kennen die u onbekend zijn, merkwaardige verbanden te leggen die de hersenen prikkelen... Het uitgeven van een tijdschrift wordt daardoor een avontuur; een ontdekkingsreis waarbij de grenzen van het medium afgetast worden, om ze, zodra de kust vrij is, ook te overschrijden. Inderdaad, net zoals onze schippers dat destijds met de limieten rond IJsland deden.

Het is niet toevallig dat we de titel van dit tijdschrift *geüpdatet* hebben. Dit is wat Het Vrije Visserijblad vandaag doet: we zoeken de limieten op en zodra de sectorzedenmeesters even wegkijken, gaan we erover.

Vind je alles op het internet? Ja, maar bijlange niet alles wat u ook weer deze maand in dit blad te lezen krijgt.

Flor Vandekerckhove  
Uitgever





De vissershulde greep dit jaar plaats aan het museumship Amandine. Een driehonderdtal mensen woonde de plechtigheid bij. (Foto Edwin Fontaine)

## Dag der zeelieden en Vissershulde in Oostende

Op Paasmaandag, 9 april organiseerde Oostende weer de traditionele Dag der Zeelieden en Vissershulde. Een driehonderdtal aanwezigen nam aan de plechtigheid deel. De sprekers besteedden veel aandacht aan de nog steeds vermiste visser Kevin Despegelaere die op 4 februari over boord ging. Het herdenkingsprogramma zag er enigszins anders uit dan vorige jaren. De bloemenhulde greep plaats aan het museumship O 129 Amandine i.p.v. aan het monument der zeelieden,

waar werken aan de gang zijn.

De hulde werd voorafgegaan door enerzijds een vissersmis in de Petrus- en Pauluskerk en het vrijzinnige bezinningsmoment in de Geuzetorre. De kerkdienst werd opgeluisterd door het koor Arte Vocale en de vrijzinnige plechtigheid door het koor Sibaris. Dat laatste koor bracht in première een nieuw Visserslied ten gehore op tekst van HVVB-uitgever Flor Vandekerckhove en muziek van Marc Celis.

Tijdens het vrijzinnig bezinningsmoment voerde het koor Sibaris voor het eerst een nieuw Visserslied op: 'Wij zijn de laatste jagers'. (foto HVVB)



# Visserlied 2012 (Wij zijn de laatste jagers)

Elor Vandekerckhove

Marc Celis

SOPRANO

ALTO

TENOR

BASS

Wij zijn de laatste jagers, de watergeus vaart met ons mee, wij

6 rit.

ALTO

TENOR

BASS

zonen van de kapers, ons jachtveld is de zee. Wij gaan nog wel een tijdje mee, en

12

ALTO

TENOR

BASS

stoppen pas als ouwe peet. We breken door de golven, we varen met ons noodlot

17 rit.

ALTO

TENOR

BASS

ons ruim on der de vangst bedolven,

Aah

mee-ee

klieven we door de hoge zee

Aah

Aah

Focusjournalist Bernard Vanneuville interviewt Marc Celis en Elor Vandekerckhove die samen 'Wij zijn de laatste jagers' schreven, een nieuw visserslied. (Foto HVVB)



Een beeld van het vrijzinnig bezinningsmoment in de Geuzetorre. (Foto HVVB)



Ook aan het maritiem instituut Mercator greep een bloemenhulde plaats. (Foto HVVB)



Johan Vande Lanotte, minister van de Noordzee, neemt deel aan de bloemenhulde. (Foto Edwin Fontaine.)



Nieuwpoort had veilingdirecteur Ronny Beschuyt afgevaardigd en vissersschepen Kris Vandecasteele. (Foto HVVB)  
Zoals dat ieder jaar, kregen de familieleden van op zee omgekomen vissers een ereplaats. (foto HVVB)



# Lucien Vanneuville, een zeeman van de Westkust



*De 78-jarige Lucien Vanneuville vertelt over zijn zeemansleven. (Uit Zeeman van de Westkust)*

Op vrijdag 30 maart presenteerde het visserijmuseum NAVIGO de volkse biografie van visser op rust Lucien Vanneuville (78). Het levensverhaal van de oud-visser werd geschreven door Jan Huyghe, communicatieambtenaar van de gemeente Koksijde. Jan Huyghe: 'Over de legendarische IJslandvaart van pakweg een eeuw geleden, toen de vissers op zeilschepen zes maanden van huis

*De presentatie van de biografie van Lucien Vanneuville kon in Navigo op massale belangstelling rekenen. Op de achtergrond zien we de Oostduinkerse harmonie Vrienden van de brandweer, waar Lucien deel van uitmaakt. (Foto HVVB)*

*waren, is al veel geschreven. Minder is dat het geval voor de Vlaamse zeevisserij – Kanaal, Ierse Zee, Witte Bank, Noordzee, en IJsland – na de Tweede Wereldoorlog. Ik beschouw mijn boek als een sociaal document. Afkomstig uit een eerder arm milieu – vader overleed jong, moeder bleef in de oorlog alleen achter met vijf opgroeiende kinderen – trok Lucien als 14-jarige knaap naar de visserijschool in Nieuwpoort.*

*Tegen de wil van zijn moeder monsterde hij in september 1948 aan als scheepsjongen op een Oostendse middenslagtreiler, een zogezegde "moteur". Lucien ontpopte zich tot een deugdelijk visser. Hij doorworstelde alle rangen en bracht het tot schipper in 1958. Het grootste part van zijn vissersleven heeft hij op IJsland gevaren, van 1955 tot 1965, o.a. als schipper. Zijn verhaal is dus een sociaal document, omdat hij zich ondanks zijn eenvoudige afkomst heeft opgewerkt tot schipper. Lucien Vanneuville doorliep de drie fases die een zeeman van de Westkust doorgaans meemaakte, de visserij van 1948 tot 1965, de mailboten van 1965 tot 1978 en het loodswezen van 1978 tot 1993. Al die aspecten van het zeemansbestaan komen uitgebreid aan bod in het boek.'*

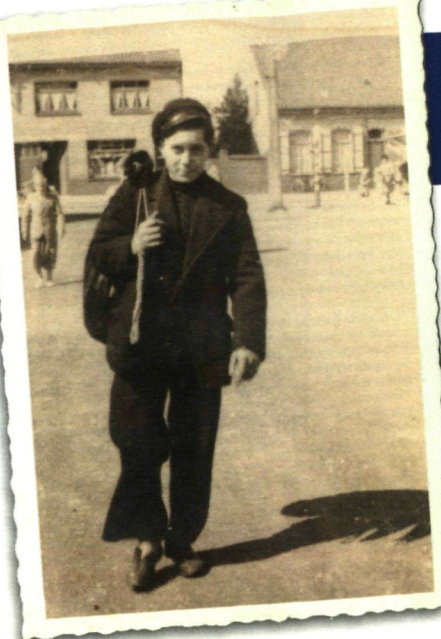

*1950-1951. Na een onderbroken reis keert lichtmatroos Vanneuville zonder een frank pree terug naar huis. (Uit zeeman van de Westkust)*





**VJ** n.v. Tel. 050 54 45 41  
Fax 050 54 58 37

Scheepsherstelling  
Afwerking nieuwbouwschepen  
Metaalkonstruktie  
Draai-, frees- en schaaftwerk  
Inox- en aluminiumconstructie  
Verhuur telescopische kranen

**SDS** n.v. Tel. 050 54 51 78  
Fax 050 55 03 67

Leveren, plaatsen en herstelling van:  
alle dieselmotoren  
keerkoppelingen, pompen, compressoren e.a.  
DROOGDOK  
Schroeven en schroefassen  
Las- en leidingwerk



**Bureel - Werkplaatsen:**  
Boomkorstraat 7/8 - 8380 Zeebrugge  
GSM 0477/41 20 93  
24u / 24u



Lucien Vanneuille heeft inderdaad een lange zeemanscarrière achter de rug. De visserij vormt er wel de ruggengraat van en dus ook de hoofdbrok van het boek. Het behandelt alle aspecten van het vissersleven zoals het zich in vorige eeuw afspeelde. De naïeve onschuld van de scheepsjongen, het harde labuur, de sanitaire toestanden, de gebraden meeuwen, het verschalken van de kustwacht, de heksenketels in de stormen, de aanval van de zeeduivel, enz. Al die verhalen zijn tegelijk ontluisterend, komisch, spannend en leerzaam. Jan Huyghe presenteert de lezer ook een namenlijst van

vissers van de Westkust, uit de periode 1940-1995. Hij inventariseerde ruim 1.600 namen van vissers van Adinkerke tot Lombardsijde. We krijgen daardoor een inzicht in de wereld van tientallen families van de Westkust voor wie de zeevisserij generaties lang het dagelijks brood was. Zo o.m. de families Arnoys, Beyen, Blondé, Calcoen, Coulier, Desaever, Ghys, Goderis, Hillebran(d)t, Lambrecht (g/gh), Legein, Lycke, Puystiens, T'jaeckx, Vanhove, Vanneuille, Verleene, Vermo(o)te, Zwertvaegher... (fv)

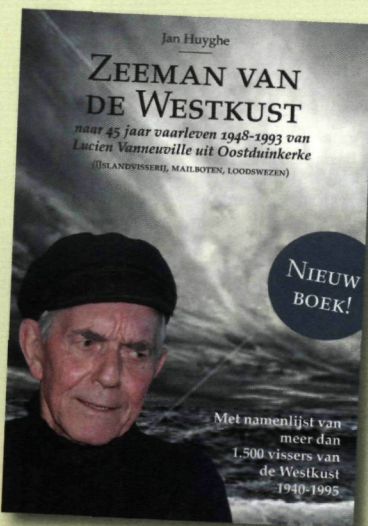

*Zeeman van de Westkust* meet 24,5 bij 17 cm / 392 bl. / 140 oude en recente foto's, documenten, tekeningen, kaarten, illustraties.  
Prijs: 25 euro (+ 6 euro voor verzending).  
Het boek is te bekomen bij: toeristische kantoren gemeente Koksijde & NAVIGO Nationaal Visserijmuseum Oostduinkerke / boekhandels aan de Westkust / Jan Huyghe, Dorpsstraat 49 in Oostduinkerke, T 058 51 24 98, jan.huyghe@belgacom.net / Lucien Vanneuille, S. Declerckstraat 17 in Oostduinkerke, T 0472 39 05 33 / of door overschrijving van 25 euro (+ 6 euro voor verzending) op rek. nr. 755-4538627-50 van Jan Huyghe.

# Gemeentelijke Visveiling Nieuwpoort

gelegen aan open tijhaven  
gelegen op 5 minuten van exit 3/E40

- dagelijkse aanvoer van dagverse vis en garnaal
- van maandag t.e.m. vrijdag
- Faxmelding aanvoer
- thuiskoopsysteem !



visinfolijn:  
veilmeester:  
directie:  
fax:

0032 (0) 58 233364  
0032 (0) 58 224970  
0032 (0) 58 224971  
0032 (0) 58 236720



## HARD STUURBOORD, VOLLE KRACHT ACHTERUIT II

*Outside the Box - In Nederland wordt volop gezocht naar alternatieven voor de boomkorvisserij, zo laat Jacques van Harten ons weten. Hij trok naar de visserijkaaien en keek wat er aan de hand is. Het leverde een aantal artikelen op, waarvan we vorige maand het eerste deel presenteerden.*

Ontwikkelingen in de scheepsbouw zijn de laatste jaren, mondiaal gezien, hard gegaan. Er zijn tal van mogelijkheden met betrekking tot verduurzaming van visserij-schepen en -systemen, waarbij vissers economisch rendabel kunnen vissen. Van deze ontwikkelingen is in de visserij te weinig gebruik gemaakt. De introductie van nieuwe technieken en scheepsmodellen in de Nederlandse kottervloot stagneert door de al vele jaren teruglopende exploitatie en het kapitaalgebrek dat eruit voortvloeit. Daardoor worden mogelijkheden om tot duurzame visserij te komen niet benut. Als er geen actie wordt ondernomen om die impasse te doorbreken zal de kottervloot de boot naar de toekomst missen en zal de platvisvisserij fors teruglopen en misschien wel geheel... verdwijnen.

De Nederlandse platvisvloot streeft nu naar duurzaamheid. De uitdaging is groot. Het Landbouw Economisch Instituut (LEI), de landelijk coördinator van de visserij kenniskringen (Flythds), het Visserij Innovatie Platform (VIP), Scheepsbouw Nederland en de Gemeente Urk werken samen om vooruitgang te boeken. Doel van de samenwerking is de plannen van Urker K.J. Koffeman op haalbaarheid te onderzoeken. Het project moet leiden tot een radicale vernieuwing van de Nederlandse platvisvloot. Vorige maand stelden we u de man voor. Hij heeft een veelomvattend plan. Hij opteert voor een nieuwe vloot van 'groene kotters' en vist uit hoe en waar de nu (vaak verouderde) schepen verbouwd kunnen worden en waar zij eventueel nieuwe taken kunnen vervullen.

De oude schepen kunnen na verbouwing of renovatie mogelijks wel nog ingezet worden in ontwikkelingslanden, bijvoorbeeld voor inspectie of opleidingen. Ook Indonesië wordt gezien als een land waar de schepen eens aangepast welkom zouden zijn. Het uit de vaart nemen van die schepen (waarvoor alhier nauwelijks kopers zijn) moet gepaard gaan met het deels inleveren van tonnage en motorvermogen. Ze dienen in Nederland vervangen te worden door nieuwe schepen met andere vistechnieken, gericht op duurzaamheid en een beter rendement. Het plan Koffeman is een 'totaal plan' waarin vernieuwing, milieu, ecologie en economie met hoofdletters geschreven worden.

Als dan gelijktijdig ook nog gewerkt zou worden aan een verbeterde marktsituatie voor de platvis (lees: opwaarderen van de scholprijzen), en aan visserijopleidingen die het goede beheer van zee- en visbestanden op de eerste plaats stellen, dan kan de platvisvisserij toch een mooie toekomst hebben.

### Doelstellingen

De doelstellingen van het Masterplan Duurzame Visserij zijn veelomvattend. Om te beginnen moet de landelijke visserij-inspanning met 30% verminderen, de vloot levert dan circa 750 PK en 100 GT per vaartuig in; de 'groene kotter' moet onder de 300 GT blijven en is 32 meter lang, 8 meter breed

en kent een voortstuwing van circa 1.200 tot 1.400 pk; die 'groene kotter' moet voor meerdere vistechnieken geschikt zijn: hydrorig, outrig, twinrig, sumwing, pulskor, sumpuls... Toepassing van de technieken van *tracking & tracing* waardoor ecologisch verantwoord vissen gewaarborgd kan worden. De modernste groene technieken moeten worden toegepast in het nieuwe concept. Dit gaat over energiezuinige voortstuwing, *zero emission* en duurzame materialen. Bedoeling is om aan te sluiten bij het MSC-label. Bovendien moet de kotter 'vriendelijk' voor de bemanning zijn.

### Modellen

Er wordt gedacht aan drie nieuwe kottersmodellen. Twee daarvan zijn al 'op tekening' gezet. De kosten voor zo'n vloottransitie worden globaal geraamd op ruim € 4 miljoen per schip (voor Kotter A). Kotter B zou zo'n 5,5 miljoen kosten. Daarin zijn dan ook de kosten/opbrengsten meegenomen van de ombouw en verkoop/opbrengst van de deels te saneren huidige kotter. Het bedrag voor een te bouwen proefschip moet gezamenlijk opgehoest worden door reders, overheden, scheepswerven en banken. Pas als met dat *pilot ship* uitvoerig werd proefgevaren (geschatte duur 2 jaar) en er mogelijk allerlei wijzigingen aan het ontwerp zijn aangebracht, kan worden gedacht aan daadwerkelijke vlootvernieuwing. Dat kan natuurlijk alleen maar als er vanuit kan gegaan worden dat in de nieuwe situatie een beter verdienmodel ontstaat. Het Masterplan Duurzame Visserij (haalbaarheidsonderzoek fase 2) is daar positief over. Het totale prijskaartje van de beoogde vernieuwing van de hele Urkervloot zou daarmee rond de € 450 miljoen bedragen. Veel geld? Ah, het geplande windmolenpark bij het voormalige eiland Urk gaat minstens twee keer zo veel kosten!

### Betrokkenheid

De nieuwe visie werd voorgelegd aan een nieuwe generatie jonge vissers. Er zijn werkgroepen geformeerd: techniek, financiën, bestuur & Politiek, een groep die zich buigt over de aanwending van de bestaande schepen en ten slotte 'duurzaamheid'. De werkgroepen formuleerden al een aantal doelstellingen: (a) ontwikkeling van een visie op 'het nieuwe vissen'. Het aangaan van discussie met jonge vissers over economisch en ecologisch duurzaam vissen; (b) capaciteitsvermindering van de vloot teneinde die in overeenstemming te brengen met toekomstige visquota; (c) technische ontwikkeling van kleinere, ultra-duurzame en multifunctionele visserij-schepen, gemaakt van duurzame materialen en gebruikmakend van duurzame energieopwekking; (d) duurzaam vissen door een drastische vermindering van discards, minimale belasting van het ecosysteem, de vissers als beheerders van de zee; (e) 70-90% vermindering van uitstoot CO<sub>2</sub> en NO<sub>x</sub> van de platvisvloot, wat ook past in de klimaatdoelstellingen van de overheid; (f) economische duurzaamheid door een sterk verbeterd verdienmodel door schaalverkleining, andere visserij-methoden en brandstofbesparing; (g) behoud en upgrade van werkgelegenheid in de visserij, visverwerking, scheepsbouw en toeleverantie; (h) het creëren van marktmodellen die meer toegevoegde waarde leveren voor de visser.

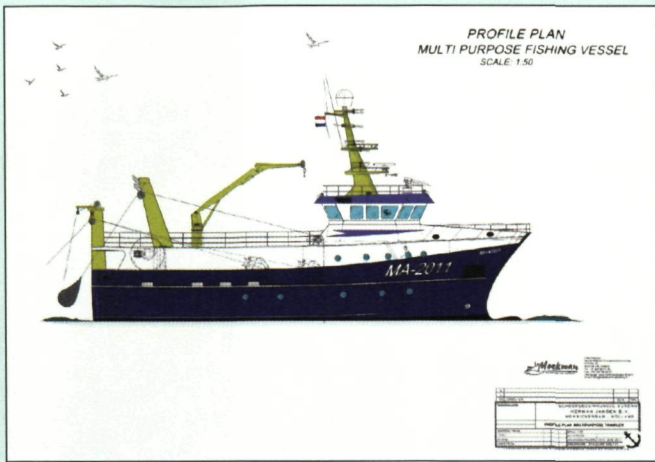

## Haalbaar

Haalbaarheidsonderzoeken zorgden ervoor dat er binnen de eigen sector een draagvlak voor het plan komt. Daardoor neemt de bereidheid toe om daadwerkelijk te gaan investeren in de uitvoering ervan.

De bouwtekeningen voor de beoogde 'groene kotters' liggen klaar. In feite kan dus met het bouwen van een *pilot* kotter worden begonnen. Die zal niet alleen in te zetten zijn voor vele visserijen, ook zal het schip diensten kunnen leveren in bijvoorbeeld oliebestrijding, assistentie in de offshore en visserijinspectie.

De nieuwbouw zal verstrekkende gevolgen hebben en dat niet alleen voor de platvisvisserijsector. Belangrijk is het project ook voor scheepswerven die de 'groene' kotter moeten ontwikkelen en bouwen, motorenleveranciers, financiers die hun zekerheden moeten omschakelen van oude naar nieuwe schepen, de scheepseigenaren zelf, de bemanning, visafslag, en zelfs de afnemers. Daarnaast zal het positieve gevolgen hebben voor de werkgelegenheid, sociaal-economische factoren in traditionele visserijgemeenschappen, het milieu en voor visserij- en natuurgebieden in derdewereldlanden (bijvoorbeeld Indonesië).

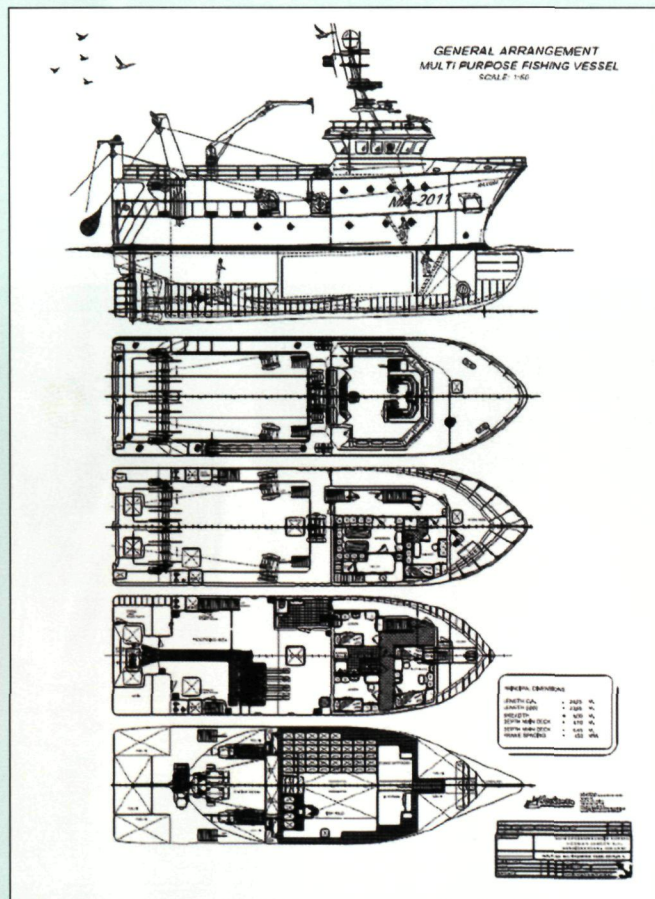

## Bouw

De nieuw te bouwen vissersschepen moeten binnen twee jaar in de vaart komen. Het ontwerp zal een 'out of the box' schip worden. Bewezen innovaties (veelal geïsoleerd toegepast op bestaande schepen) moeten worden geïntegreerd. Overige, in de visserij nog niet bewezen innovaties kunnen in het 'out of the box' ontwerp worden opgenomen. Multipurpose inzet van de schepen moet hoofdgedachte zijn en er moeten tevens grote mogelijkheden zijn om met deze nieuwe visserij schepen extra verdiensten te genereren via andere activiteiten.

In overleg met de Nederlandse visserijwerfen werden er binnen de 'werkgroep Techniek' teamleiders aangeduid, met de opdracht drie concepten uit te werken. De teamleiders kozen hun eigen klankbordgroep van toeleveranciers en vissers. Om de investeringskosten zo laag mogelijk te houden is van modulaire concepten uitgegaan.

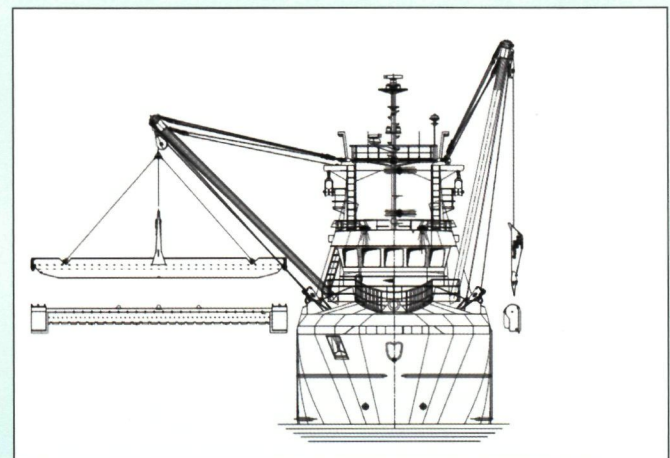
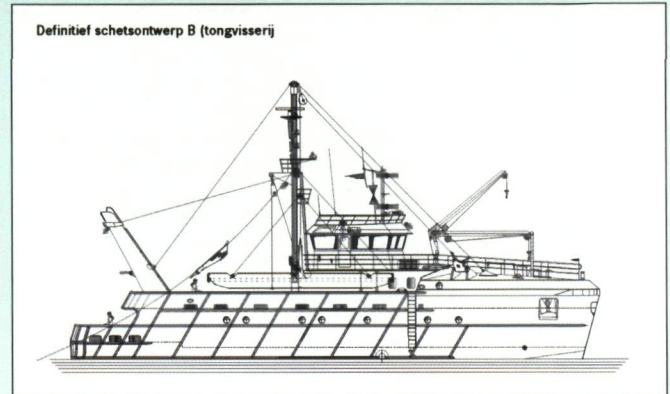

Voor zowel het A- als het B-ontwerp ontstonden na discussies met vissers al snel aansprekende ontwerpen geschikt voor twinrig, flyshoot en moderne platvisvisserij (sumwing, pulskor en pulswing).

Voor het C-ontwerp is gekozen voor een aanpak in twee stappen. In eerste instantie (binnen de vijf jaar) wordt uitgegaan van een platviskotter met pulstechniek die nu al wordt toegepast in twinrig/puls. Deze laatste visserijmethode moet nog ontwikkeld worden. Dit kotterontwerp C-1 sluit aan bij de A- en B-ontwerpen, maar heeft een grotere brandstofbesparing: van 40.000 liter per schip/week naar 15.000 liter. Voor de langere termijn (binnen de tien jaar) moeten we kunnen beschikken over een uitgetest twin-rig/single-rig pulssysteem voor zowel tong als andere vis, met een bijbehorend scheepsontwerp (C-2). Hier wordt een extra brandstofbesparing verwacht: van de eerder genoemde 15.000 liter per schip/week naar minder dan 5.000. Voor dit 'out of the box' ontwerp komt de biobrandstof uit afval van de visverwerking en/of van de aangelande resterende discards. In tweede instantie zal op LNG overgeschakeld worden als de LNG-infrastructuur landelijk geïnstalleerd is.

Jacques van Harten

(Vervolgt)

# Een imaginaire vissersidentiteit voor de XXI<sup>ste</sup> eeuw



## I.

Een man legt een vijver aan. Hij koopt een vijverbak, waterplanten en vissen. De bak graaft hij in op een plaats waar de zon een halve dag schijnt. Hij vult de kuip met water, planten en vis. Er ontstaat een biotoop. Met plezier kijkt de man toe hoe in de tuin nieuw leven gedijt. De vissen groeien, er komen libellen en een pad, nieuwe plantjes, watervlooien, slakken... Het spel van het wisselende zonlicht maakt de plek des te boeiender, lieflijk overdag, avontuurlijk als het donker wordt. De vijver wordt een geheel, een enclave, een kleine, aparte wereld waardoor de toeschouwer danig geboeid wordt.

De man van deze tuinvijver is filosoof Hub Zwart.<sup>(1)</sup> Hij gebruikt dit vijververhaal om ons iets te zeggen over wat hij het *imaginaire* perspectief noemt, de verbeelde werkelijkheid. Dat perspectief is concreet, zintuiglijk, verhalend, anekdotisch en gericht op samenhang. Je kan het ook een poëtisch perspectief noemen. Maar daarmee wordt het vijververhaal niet afgesloten. Want op een dag ontdekt de man dat het water groen en drassig wordt en dat de vissen tegen het oppervlak om lucht moeten happen. Hij raadpleegt een boek over het onderhoud van tuinvijvers. Daarin leest hij dat hij zich moet buigen over de zuurgraad van het water en over de CO<sub>2</sub>. De vijver krijgt een heel ander perspectief. Het gaat nu om indicatoren, symbolen, cijfers, meetinstrumenten... Hub Zwart zegt dat de vijver verandert van een poëtisch geheel in een nuchter en koel netwerk van symbolen. Het *imaginaire* wordt vervangen door het *analytische*.

Vervolgens stelt Zwart zich de vraag: welke van de twee perspectieven toont ons de werkelijkheid, het *imaginaire* of het *symbolische*, het *poëtische* of het *analytische*? Het antwoord ligt voor de hand: het is niet het een of het ander, het is het een en het ander. Het *imaginaire* perspectief richt zich vooral op het *wezen* van de dingen, het *analytische* heeft vooral aandacht voor de *werking* ervan. We leren de vijver beter kennen wanneer we beide perspectieven hanteren dan wanneer we ons opsluiten in een van de twee zienswijzen.

## II.

De visserij is een kleine, boeiende gemeenschap die mensen erg charmeert omwille van haar opmerkelijke eigenheid (cultuur van de jacht, gespecialiseerde know how, het kaaleven, de band met de zee...). De filosoof Hub Zwart zou dit het *imaginaire* karakter van de visserij noemen.

Tegelijk vind je in die gemeenschap uiteraard ook de maatschappelijke elementen terug die ook elders te vinden zijn: een kapitalistische sector waarin autoritaire machtsverhoudingen bestaan, geleid door een politiek-economisch complex dat we de sectortop noemen.

Die verhoudingen behoren tot de *analytische* werkelijkheid van de visserij. Willen we de visserij begrijpen dan moeten we die verhoudingen inderdaad analyseren. Meer nog dan dat het geval is voor de vijver van Hub Zwart moeten de twee zienswijzen vervolgens met elkaar verbonden worden, want in zijn vijver ontbreekt een maatschappelijke factor die de zaken erg compliceert.

Het *imaginaire* mag in de mensenmaatschappij even goed

poëtisch en zelfs romantisch zijn, en volgens Zwart waardevolle kwaliteiten in zich dragen, het vormt er door de marktverhoudingen tegelijk een vruchtbare bodem waarop stemmingmakerij, vooringenomenheid en propaganda welig tieren. Meestal worden ze public relations genoemd. Daarvan zijn vele voorbeelden te geven.

Bewuste pogingen van de sectortop om het 'imago' te verbeteren en alle falen van zich af te wenden en in de richting van 'de anderen' te sturen, de 'buitenstaanders', 'de rest van de wereld'... zijn als onkruid dat zich op het *imaginaire* perspectief van de vissersgemeenschap ent. De figuurlijke visserijvijver wordt erdoor belaagd en we worden net als filosoof Zwart verplicht om ons te buigen over de 'zuurgraad' van de visserijsector.

Op de visserskaaien heeft men al van nature de neiging om de wereld in twee tegenover elkaar staande *kampen* te verdelen: de visserij en haar even schaarse als machtige bondgenoten enerzijds en de rest van de wereld anderzijds. Ook doordat de sector al een halve eeuw 'gedownsized' wordt, ontstaat bovendien de indruk dat de visserij maatschappelijk belaagd wordt; dat het één tegen allen is, David tegen Goliath, en dat iedereen zich op de kaaien eendrachtig achter een vermeend visserijvaandel moet scharen dat door de sectortop hoog gehouden wordt. Maar klopt deze tweedeling eigenlijk wel? Een voorbeeld. In het informatieblad van de patroonsorganisatie van de reders ter zeevisserij<sup>(2)</sup> stond onlangs een bijdrage betreffende 'Studies over visserij'. Dat begint als volgt: 'Het heeft geen betoog dat er rond visserijonderzoek heel wat studies bestaan. De Rederscentrale ziet met lede ogen aan dat vele van deze studies louter en alleen gevoerd worden om de visserij in een slecht daglicht te plaatsen.' Het artikel heeft het meer bepaald over een studie die 'trachtte te berekenen hoeveel waarde er jaarlijks verloren gaat door overbevissing.' U mag dat onderwerp, net zoals ik, interessant





vinden, maar de sector heeft er geen boodschap aan: 'Op zich is het jammer dat er ondanks de verbeterde samenwerking met de wetenschap, toch nog dergelijke tendentieuze studies gevoerd worden (...)'. Daar tegenover staat dan, nog steeds volgens hetzelfde blad, de wetenschap die met de visserijsector verbonden is. Meer bepaald gaat het over het Instituut voor Landbouw- en Visserijonderzoek dat 'vanuit een neutraal standpunt visserijtechnieken onderzoekt.'

Dat laatste is natuurlijk een belachelijke bewering. ILVO is voor de werking compleet afhankelijk van sector en overheid die beide dezelfde welbepaalde belangen behartigen, namelijk deze van de huidige reders ter zeevisserij.

ILVO voert alleen maar onderzoek uit dat die belangen ondersteunt. Dat maakt uiteraard dat een neutraal standpunt van meet af aan uitgesloten wordt.

Maar hoe zit het nu met studies uit 'de rest van de wereld'? Wel, wat voor het ILVO geldt, gaat op voor alle onderzoekswerk. Wetenschapsfilosofen hebben trouwens een vette kluit aan dat onderwerp. In hoeverre kan er 'waardevrije' wetenschap bestaan? In hoeverre beïnvloedt de maatschappelijke omgeving de richting die het onderzoek uitgaat. Dat blijkt volgens sommigen altijd het geval te zijn. De filosoof Bruno Latour viste uit dat zelfs het saai wetenschappelijk werk in een laboratorium eveneens door maatschappelijke factoren beïnvloed wordt.

Wie het orkest betaalt, bepaalt welke liedjes er gespeeld worden. Who pays the piper? Dat lijkt me sowieso het eerste te zijn dat je bij de beoordeling van een studie moet weten. Moet je de wenkbrauwen niet fronsen bij een onderzoek waaruit blijkt dat suiker niet verantwoordelijk is voor de gewichtstoename van de bevolking... als je weet dat die studie uitgevoerd werd in opdracht van de suikerproducenten? (Lach niet, die studie bestaat.) Berucht zijn ook de vele studies die sigarettenfabrikanten lieten uitvoeren en waarbij de resultaten uiteraard suggereerden dat tabakgebruik niet erg schadelijk is. <sup>(3)</sup>

Wetenschappelijke studies worden inderdaad even goed misbruikt om particuliere belangen te behartigen als politieke tussenkomsten, lobbyisme en journalistieke stukken. Zo kwam de Leuvense professor Konings onlangs nog in het nieuws met een studie die zei dat een indexesprong 32.000 nieuwe arbeidsplaatsen kon opleveren. Ik vond dat een interessante uitkomst en zocht de studie op. <sup>(4)</sup>

Hola! Wat zie ik? VOKA betaalt de leerstoel van de professor die deze studie uitvoerde. Is dat niet de patroonsorganisatie die een notoir tegenstander van de indexkoppeling aan de lonen is? Wellicht vindt men bij VOKA dat professor Konings dat allemaal vanuit een 'neutraal standpunt' onderzocht heeft. Zelf geloof ik daar niets van en u doet er ongetwijfeld goed aan om dat evenmin te geloven.

Terug naar de visserij. Bestaan er studies die uitgevoerd worden om de visserij in een kwaad daglicht te plaatsen? Ja, die studies bestaan. Maar tegelijk moet daaraan toegevoegd worden dat niet alle studies die visserijongunstige besluiten opleveren door 'vijanden' besteld of geschreven werden en al zeker niet dat alle studies met negatieve uitkomsten voor de vissersgemeenschap waardeloos zijn.

Uit negatieve bevindingen kan immers veel geleerd worden, wellicht nog meer dan uit positieve uitkomsten. Alleen is het

zo dat dit in de visserij niet gebeurt omdat de sectortop die negatieve uitkomsten a priori onder tafel veegt.

Dat is spijtig, want op die manier wordt een vermeende tweedeling in stand gehouden die de vissersgemeenschap meer kwaad dan goed gedaan heeft. Ze heeft er bijvoorbeeld voor gezorgd dat de sectortop al te lang geijverd heeft voor een piepkleine vloot van grote boomkorvaartuigen, een keuze die alhier tot de bijna complete ineenstorting van de vissersgemeenschap geleid heeft.

De bewust nagestreefde tweedeling is wildgroei die de visserijvijver versmacht. Ze belet dat het *imaginaire* perspectief in volle schoonheid ervaren wordt. Vandaar dat Het Vrije Visserijblad bijzonder kritisch staat tegenover de verhalen die door de sectortop over ons uitgestrooid worden.

### III.

Bart De Wever is een politicus wiens nationalistische project ik verwerp. Mocht ik mezelf de mores van de sectortop aanmeten, dan zou ik alles wat hij schrijft meteen bij het groot huisvuil zetten. Ik zou zeggen: "Het hoeft geen betoog dat er rond identiteit heel wat essays bestaan. Ik zie met lede ogen aan dat vele van deze essays louter en alleen gevoerd worden om de waarden van de linkerkant in een slecht daglicht te plaatsen." Maar De Wever schrijft ook wel interessante stukken waaruit ik veel kan leren. Dat is zeker het geval voor het essay over geschiedenis(onderwijs) en identiteitsvorming dat hij in maart in De Standaard publiceerde. <sup>(5)</sup>

De Wever: "Verhalen structureren onze werkelijkheid, ze geven betekenis aan onze waarnemingen en ervaringen en staan ons toe deze te interpreteren. Anders zou de werkelijkheid ons voorkomen als een chaotische botsing van vormen, geluiden, gevoelens en feiten." De Wever haalt er zelfs Sartre bij die in La nausée schrijft: "Teder mens is een verhalenverteller. Hij leeft omringd door zijn eigen verhalen en de verhalen van anderen. Hij ziet alles wat hij meemaakt in het licht van die verhalen en hij probeert zijn leven te leiden alsof hij het vertelde."

Zo is het ook in de visserij. Mensen worden tot het milieu aangetrokken op basis van verhalen die erover verteld worden. Als alles goed gaat komen die mensen zelf ook in de 'verbeelde', *imaginaire* vissersgemeenschap terecht (waar ze al vlug met het analytische aspect geconfronteerd worden, wat hun blik op de visserij vervolledigt).

De Wever gaat door: "Zij moeten zich ervan bewust zijn dat zij

**DE LAATSTE VUURTORENWACHTER**  
op het internet



Kijk eens naar  
[florsnieuw weblog.blogspot.com](http://florsnieuw weblog.blogspot.com)



leven te midden van talloze verhalen die hun leven betekenis geven. Zij moeten deze verhalen kunnen herkennen en kritisch belichten. Zij moeten de instrumenten worden aangereikt om aan zelfonderzoek te doen en te leren dat men mensen niet kan (...) herleiden tot een eenduidige, vaststaande en eeuwige identiteit. Alleen zo kunnen zij tot inzichten komen over zichzelf en over de sociale context waarin zij leven. Alleen zo worden zij kritische, zelfbewuste en mondige burgers." De Wever houdt m.a.w. een pleidooi om ons ook open te stellen voor 'andere verhalen'.

Met De Wever verschil ik wel van mening dat het een zinvolle ambitie is om de hele gemeenschap in een nationale identiteit te willen vatten, want ja, er zijn al te veel lieden in die gemeenschap waarmee ik me helemaal niet wil identificeren. Je kunt m.i. dan ook beter voor een combinatie van verschillende identiteiten kiezen. Dat gaat zo: je verbeeldt je een gemeenschap van Vlamingen, vissers, Belgen, geheelonthouders, Europeanen, postzegelverzamelaars, Aalstenaars, mannen met een snor of wereldburgers. Je hecht waarde aan het gemeenschappelijk verleden en aan gedeelde ervaringen van de gemeenschappen naar keuze en je identificeert je daar vervolgens mee.<sup>(6)</sup>

Identiteit is dus een rekbaar begrip. Niet alle inwoners van Aalst wensen zich (uitsluitend) met de Vouil Janetten te identificeren, net zoals er inwoners van Vlaanderen zijn die zich uitdrukkelijk van het flamingantisme wensen te distantiëren. Het kan best zo zijn dat een visser zich bijvoorbeeld als geheelonthouder evenzeer verbonden voelt met de wereldgemeenschap van de Anonieme Alcoholisten als met de vissersgemeenschap. Hij krijgt dan een *meerdere identiteit*. Het voorbeeld van de geheelonthoudende visser kan moeiteloos

uitgebreid worden en dat is interessant. De *imaginaire* vijver van iemand die een meerduidige identiteit nastreeft wordt er mooier, rijker, gevarieerder, boeiender door.

'Andere verhalen' slaan openingen in de vooringenomenheid waardoor de heilzame werking van de buitenwereld binnenstroomt. Jonge vissers moeten dus geenszins herleid worden 'tot een eenduidige, vaststaande en eeuwige identiteit.' Ze zijn vissers, maar ze zijn tegelijkertijd veel meer dan dat.

#### IV.

Is al de aandacht die we hier aan het *imaginaire* besteden niet overdreven? Is dat *imaginaire* geen restant uit een donker verleden waarin het begrip al te veel misbruikt werd om de mensen om het even wat wijs te maken? Het zijn terecht vragen, want sinds de Verlichting heet de wereld onttoverd te zijn. Hier is geen plaats meer voor fabels. Die hebben plaats gemaakt voor koude wetenschappelijke gegevens.

Maar in het boek *Het verdorven genootschap*<sup>(7)</sup> zegt Paul Verhaeghe dat de Verlichting vooral tot ons gekomen is via autoritaire kerels als Voltaire en Rousseau en helaas niet via Diderot, Holbach, Helvetius en Raynal.

Over deze weggemoffelde figuren zegt Verhaeghe: 'Voor de radicale verlichtingsdenkers is passie de drijvende kracht, die best door de rede gestuurd kan worden, zij het dat deze laatste nooit de overhand kan halen.'

Het passievolle, *imaginaire* en ja, het romantische zal ons blijkbaar blijven vergezellen. Meer zelfs, willen we een blik op het geheel verwerven dan moet het koude Verlichtingsdenken met het warme romantische verrijkt worden.

Michel Löwy schreef daar een meesterlijk werk over, waaruit

# acod

een sterke vakbond is  
**broodnodig**

[www.acod-overheidsdiensten.be](http://www.acod-overheidsdiensten.be)



we leren dat de romantiek een vlag is die vele ladingen dekt.<sup>(8)</sup> De romantische wereldvisie biedt een diepgaande kritiek op het kapitalisme dat omwille van eigenbelang en persoonlijk gewin tal van gemeenschappen vernietigt. De romantiek is ook geen afgesloten hoofdstuk uit voorbije eeuwen. Het strekt zich uit, dixit, Löwy, tot in onze tijd.

Er bestaat natuurlijk wel een reactionaire romantiek die ons terug wil laten keren naar de vermeend 'goeie ouwe tijd', maar er bestaat daarnaast een ander romantisme dat Michaël Löwy revolutionair noemt. In deze variant is de terugkeer naar het verleden geen doel op zich, maar wordt die noodzakelijk geacht om een maatschappij voor te bereiden die ons een mooiere toekomst belooft.

Als dat zo is dan is het heilzaam om ook in de visserij ruim baan te geven aan dichters, kunstenaars, denkers, milieuvrijwilligers, utopisten, niet aan de sector gelieerde wetenschappers, kortom aan 'anderen' die de identiteit van de vissersgemeenschap openbreken om ze te verruimen. De *imaginaire* visvijver waarop filosoof Zwart ons gewezen heeft wordt er gevarieerder door, waardoor meteen de kans verhoogt dat de vissersgemeenschap de XXIste eeuw overleeft.

En misschien geldt dat bij uitbreiding wel voor alle gemeenschap.

Flor Vandekerckhove • foto's Jo Clauwaert

(1) (<http://www.woordenwisseling.com/tuinvijver.htm>)

(2) Rederscentrale, maart 2012

(3) Joop Bouma, *Het rookgordijn De macht van de Nederlandse tabaksindustrie*. Uitgeverij LJ Veen, 2002. ISBN 90 204 6044 7.

(4) [www.econ.kuleuven.be/vives/vokaleerstoel/publicaties/studieindex25feb-2012\\_finaal.pdf](http://www.econ.kuleuven.be/vives/vokaleerstoel/publicaties/studieindex25feb-2012_finaal.pdf)

(5) Bart De Wever, 'Wat Lisa Simpson ons over onszelf leert' in DS 24 maart. Luc Huyse gaf in DS 31 maart een kritiek op het stuk. Luc Huyse: 'Doe wel en zie om'. Op 2 april reageerde Karel De Gucht erop in hetzelfde blad: 'S non è vero...'. Daarna gaf Bart De Wever een antwoord op Huyse en De Gucht: 'Ze zullen hem niet temmen...' in DS 4 april. In *De Morgen* haalde Etienne Vermeersch er Christus bij om het over dezelfde thematiek te hebben (Jezus Christus: waarheid of mythe?' in DM van 7 april. Ten slotte (?) reageerden ook de historici Koen Aerts, Berber Bevenage en Lore Colaert met 'Ieder zijn verhaal' in DS van 5 april. Al deze stukken zijn na te kijken op de websites van de betreffende kranten.

(6) Over mijn eigen identiteit vindt u een tekst op het internet: <http://florsnieuweblog.blogspot.com/2011/12/over-identiteit.html>

(7) Paul Verhaeghe, 'Het verdoven genootschap. De vergeten radicalen van de verlichting'. Uitgeverij De Bezige Bij.

(8) Michaël Löwy, *Marxisme et romantisme révolutionnaire: Essais sur Lukacs et Rosa Luxemburg*. Uitgeverij Sycomore. U kunt Löwy over dat onderwerp zien en horen op het internet. <http://vimeo.com/30642099>.

## SHOES

ON SEEING A PAIR OF SHOES  
IN AN OPEN GATEWAY ONE MORNING  
ON MY WAY TO WORK:  
5 POSSIBLE EXPLANATIONS

5.  
THE THRUSH-LIKE SOUND OF HER VOICE  
HIT HIM IN THE GUT  
BUT HE STIFLED HIS PASSION  
AS HE HEADED FOR THE DOOR,  
SHUFFLING THROUGH THE HALL  
HIS BRIEFCASE NOW A CLOWN'S BAG OF TRICKS  
WITH ABSURD DAY-GLO-WRAPPED SANDWICHES  
AND A FLASK WITH A PINK  
DICKY-BOW TOP.  
HIS DESIRE - LUST - WAS GETTING TO HIM.  
HIS LIFE WAS SLIPPING AWAY  
IN OFFICE HOURS AND THE RITUALS  
OF THE DAY-TO-DAY.  
AFTER ALL THOSE LOANS AND SIGNATURES  
WAS THAT DOORSTEP REALLY HIS?  
WAS THE HEDGE PROPERLY SQUARED?  
WAS THE HEART A HOME?  
DO GERANIUMS EVER STOP?  
WOULD THIS PATH EVER END?  
IT WAS THERE THAT HE VANISHED,  
DISSOLVED IN THE MIST,  
HIS POLISHED SHOES POINTING OUTWARDS  
AT THE OPEN GATE.  
HE WAS NEVER SEEN AGAIN.

PETER FLYNN

## SHOES

BIJ HET ZIEN VAN EEN PAAR SCHOENEN DOOR  
EEN OPEN HEK IN DE VOORTUIN OP EEN OCHTEND  
OP WEG NAAR MIJN WERK: VIJF MOGELIJKE VERKLARINGEN.

5.  
DE KLANK VAN HAAR NACHTEGALENSTEM  
SLOEG HEM IN ZIJN ONDERBUIK  
MAAR HIJ SMOORDE ZIJN PASSIE.  
OP WEG NAAR DE VOORDEUR,  
SCHUIFELDE HIJ DOOR DE GANG  
ZIJN BOEKENTAS OPEENS EEN TRUKENDOOS VAN EEN CLOWN,  
MET ABSURDE FLUOR BOTERHAMMENDOOS  
EN EEN THERMOS MET EEN ROZE  
STRIK ER BOVEN OP.  
ZIJN VERLANGEN-LUST-BEGON HEM PARTEN TE SPELEN.  
ZIJN LEVEN GLEED WEG  
IN KANTOORUREN EN RITUELEN  
VAN HET ALLEDAAGSE.  
AL DIE LENINGEN EN HANDTEKENINGEN,  
WAS DEZE DREMPEL WERKELIJK DE ZIJNE?  
WAS DE HAAG WEL VIERKANT GENOEG GESNOEID?  
IS EIGEN HAARD GOUD WAARD?  
STOPPEN GERANIUMS OOIIT?  
ZOU DIT PAD OOIIT EINDIGEN?  
HET WAS DAAR DAT HIJ VERDWEEN,  
OPLOSTE IN DE MIST,  
ZIJN OPGEBLONKEN SCHOENEN BLEVEN ACHTER  
BIJ HET OPEN HEK.  
NOOIIT WERD HIJ TERUG GEZIEN.

PETER FLYNN

VERTALING GEERT CYRIEL TAVERNIER

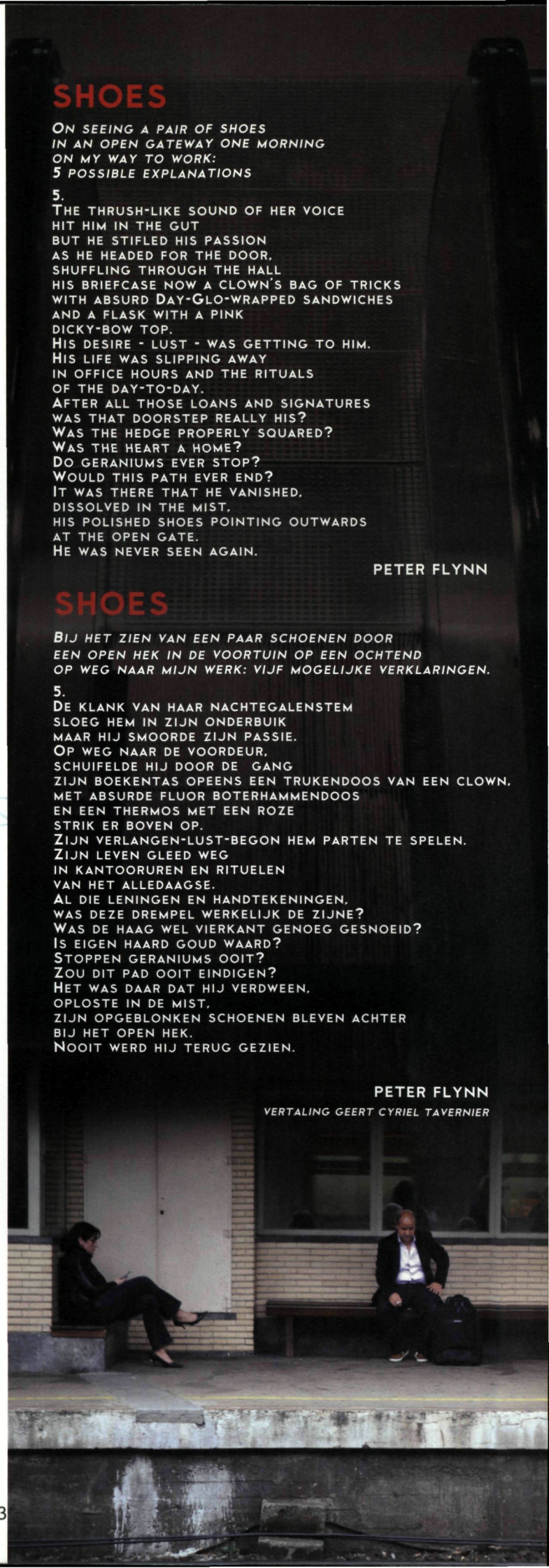



Katrien Vervaele, auteur van 'Vissersvrouwen' en 'Naar Island' volgt sinds verleden jaar een aantal jongeren die een visserijopleiding volgen in het maritiem Instituut Mercator. Bedoeling is uiteindelijk antwoord te krijgen op twee vragen.

Zullen deze tieners uiteindelijk zee kiezen en zo ja, zullen ze in de visserij terecht komen? Tot nu toe ziet het er alvast goed uit.

## Een stage die zijn doel niet mist

Sinds we met de jongens in contact gekomen zijn (\*), hebben ze al een lange weg afgelegd. Rond Pasen mochten ze stage lopen en dus veertien dagen meedraaien aan boord van een vissersvaartuig; m.a.w. the real thing!

Jordy Steyaert schepte in op de O 89 *Sandra*, Jason Savels vertrok met de Z 53 Van Eyck, Kevin Eerebout en Bart Vervoort trokken van wal op de Nederlandse BR 43. Jordy Van Der Linden deed het op de Z 510. Maren Senepart en Anthony Schaut mocht vaart op SL 27 Johannes. Niels Wittesaele mocht mee op de Z 90 Francine en Kilian De Grootte leerde het werk op de Z 576. Franky Mortelé zou meevaren op de B 462 *Vidar*, Ragnar Brouwers voer weg aan boord van de BR 14, Radu Sciot deed het met de Z 55 *Goede Hoop*. Simon Michiels leerde het klappen van de zweep op de Z 333 *Avatar* en Michael Deckmyn ten slotte zette zijn beste beentje voor op de Z 571 *Custos Deus*.

Ook omdat er vroeger veel verhalen circuleerden over jongens die door het onbetamelijke gedrag van bemanningen uit de sector weggepest werden, wilden we weten hoe het verblijf aan boord dit jaar door de stagiairs gesmaakt werd. Zijn de jongens nog altijd vast van plan om visser te worden?

Het blijkt wonderwel mee te vallen. Kevin Eerebout: 'Ik zat op de BR 43, een schip uit Breskens, een vaartuig met een volledig Nederlandse bemanning. Het schip voer dan ook volgens het Nederlandse systeem: vier dagen op zee en dan weer de haven binnen. Ik vind dat een interessant systeem, ja, ook voor zo'n grote bokker van 2000 pk. Die mannen zijn daardoor elk weekend thuis en er wordt altijd kwaliteitsvis op de veiling aangeboden. En ja, ik heb aan boord geleerd. Hoe je zo'n grote visboel in zee moet zetten bijvoorbeeld.'

Blijkt dat ze allen zeer te spreken zijn over de voorbije stage. Ze mopperden wel eens dat ze de typische werkjes van een sissen moesten doen zoals 'patatten schillen', afwassen en het dek kuisen, maar ze voelden wel dat ze als beginnende stagiairs gerespecteerd werden en van hen niet verwacht werd dat ze het allemaal al onder de knie hadden. De mannen toonden met andere woorden begrip voor hun jeugdige onkunde.

Jordy: 'Het schip waarop ik stage liep, vertrok uit Le Havre en viste in de Seinebaai. En ja, ik heb aardappelen geschild. Maar goed, ik had dat nooit eerder gedaan. Dat heb ik nu dus geleerd. Je moet het ten slotte allemaal kennen hé, zowel gutten als keukenwerk als al het andere werk aan boord... en aardappelen schillen is daar even goed een deel van.'

Auteur Katrien Vervaele volgt sinds verleden jaar de jongens die in het vierde jaar van het maritiem instituut een visserijopleiding krijgen. (foto HVVB)



Veertien leerlingen van het vierde jaar hadden het over hun stage aan boord van de vissersvaartuigen. Dat waren o.a. (van links naar rechts) Kevin Eerebout, Jordy Steyaert, Kilian De Grootte, Anthony Schaut en Jason Savels. (foto HVVB)

Ook de bemanningen vielen reuze mee. De mentaliteit aan boord van de vissersvaartuigen blijkt ten goede verandering te zijn. De pesterijen zijn voltooid verleden tijd. 'Goeie bemanning' zeiden ze allemaal, 'we kregen overal hechte ploegen te zien.' Sommige stagiairs werden wel eens wat geplaagd, maar van pesterijen was nergens sprake. Kiljan De Grootte is zeer te spreken over de mentaliteit aan boord van de Z 576 van reder Beernaert: 'Een toffe bende is dat. Die mannen respecteren je. Zolang je doet wat je moet doen, is alles OK.' De anderen knikken. Zo was het op elk schip.

Ze hebben veel geleerd. 'Spekken leggen' en 'splitsen' vonden ze absoluut niet vervelend. Maar bijzonder interessant was de ervaring die Anthony Schaut aan boord van een Nederlands vaartuig mocht meemaken: 'Het schip bleek in Boulogne te liggen, want schipper Niels bevist momenteel het Engels Kanaal. Ook daar werd het Nederlandse vaarsysteem toegepast: we visten twee keer vier dagen en kwamen daarna weer aan land. Maar het interessantste vond ik wel dat het schip een flyshooter is. We leren daar wel iets over op school, maar de praktijk was toch wel bijzonder boeiend. Ik ben blij dat ik het heb mogen meemaken.' Maren Senepart was eveneens enthousast over dat flyshoten en legde dat ook met veel animo uit, terwijl hij het vissysteem met zorg op het bord tekende.

En hoe beviel het eten aan boord? We vragen het omdat we weten dat de goeie sfeer op het schip valt of staat met de kwaliteit van de voedselbereiding. Maar ook wat dat betreft, horen we niets dan lof. Iedereen was zeer over de maaltijden te spreken. Zeer gegeerd waren uiteraard de sint-jacobsschelpen die sommigen gevestigd hebben. Ook de hygiëne aan boord werd gewaardeerd. Maren Senepart nam overigens foto's van het scheepsinterieur die dat bevestigen.

Opvallend was dat de jongens uit het binnenland (Maren uit Moorslede, Radu uit Duffel en Bart uit Wilrijk) tijdens de stage sterk gemotiveerd werden om in de visserij hun toekomst te zoeken. De tijd ligt blijkbaar achter ons waarin haast alleen kustzonen ter zeevisserij inscheepten.

De stage mag een voltreffer genoemd worden. Wie eerder nog twijfelde is nu voor de sector gewonnen. In heel de groep is er maar één die de visserij nog steeds absoluut niet ziet zitten. Hij blijft richting marine denken.

Als er al kritiek kwam dan is het op de beperkte duur van de stage. Niels Wittesaele: 'Twee weken, da's echt te weinig. Je zou ten minste een stage in de winter en een in de zomer moeten kunnen meemaken, om het verschil eens te voelen. Nu hadden we het geluk dat er supermooi weer was, maar ik kan me voorstellen dat het heel wat anders is wanneer het er op zee hard aan toegaat.' Jordy Steyaert en Jason Savels die beiden de visserij met de paplepel ingegoten kregen, zijn het ermee eens: 'Wij varen met het familieschip mee zoveel we kunnen. Dat betekent dat we vanaf nu elke vakantie op zee doorbrengen.'

Katrien Vervaele en Flor Vandekerckhove

(\*) Een eerste verslag van haar bevindingen publiceerde Katrien Vervaele al eerder: 'Veertien jonge haaien gooien de meertouwen los' in HVVB XI/2011 p.13 e.v.



Het stageleven zoals het is:

Foto's van Jason Savels,  
Maren Senepart,  
Ragnar Brouwers en  
Niels Wittesaele.

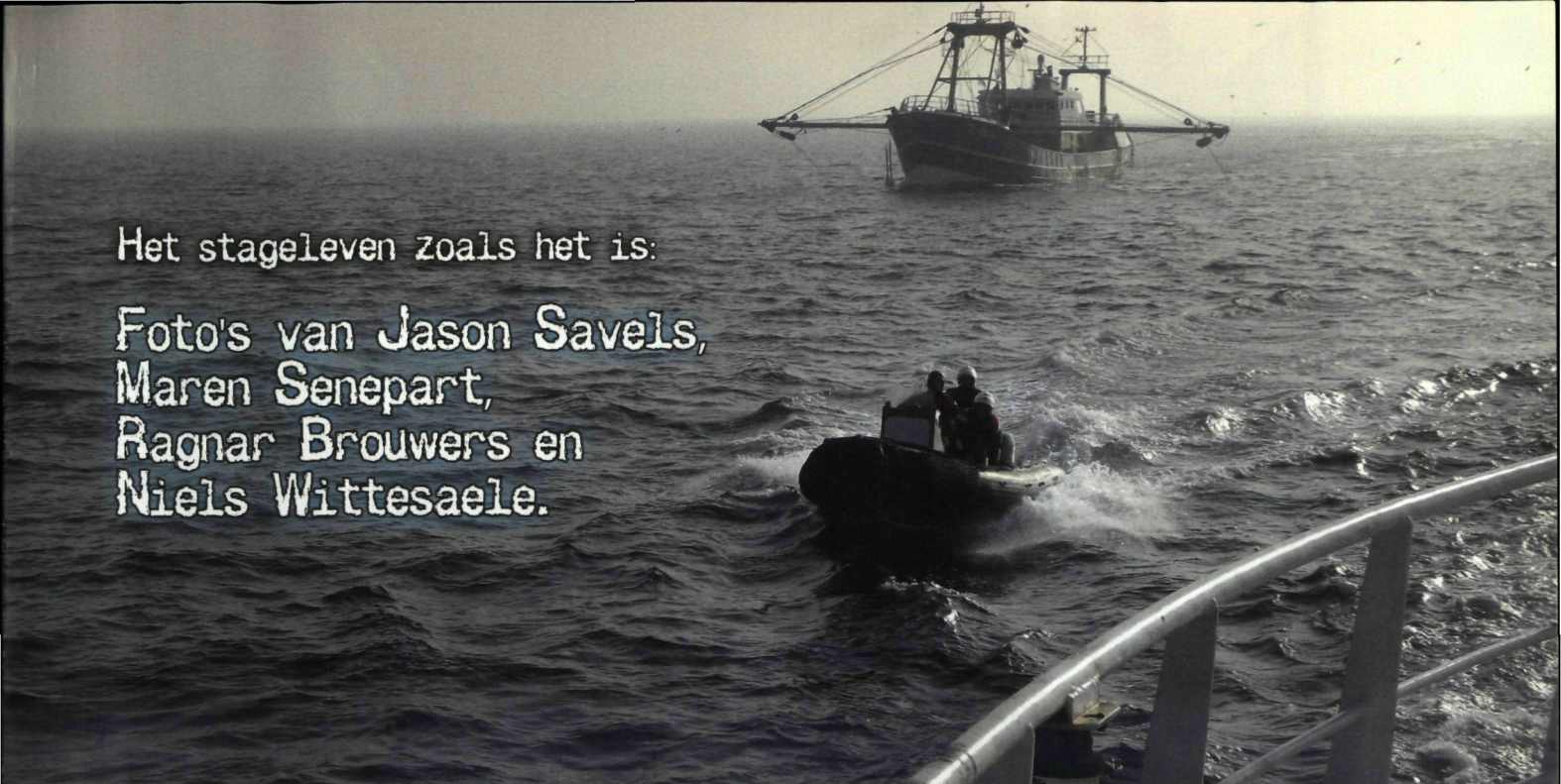



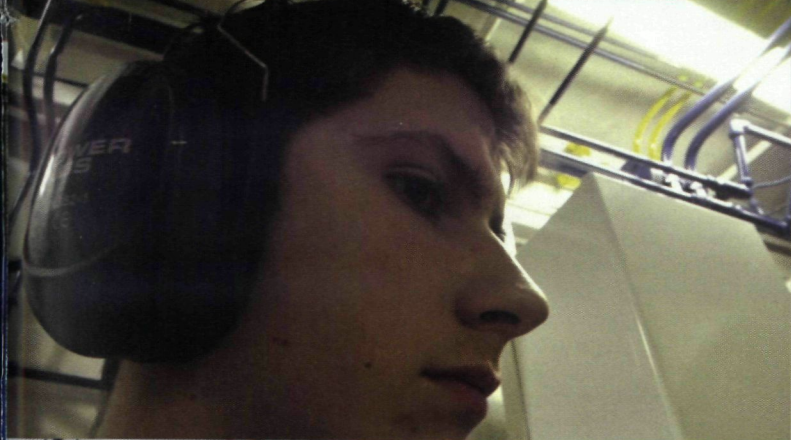

# Fotograaf Titus Simoens wint prijs met documentaire over Ibis

Op 17 april werden in Brussel de jaarlijkse Nikon Press Awards uitgereikt. In ons land zijn dat de belangrijkste prijzen voor fotojournalistiek. Daarbij viel fotograaf Titus Simoens (°Gent, 1985) in de prijzen. Hij werd verkozen tot beste fotograaf jonger dan 30 en riefde daarmee de 'Nikon Young Promising Photographer Award' binnen. Zijn reeks 'Blue, See' werd ook verkozen tot beste beeldverhaal. Daarenboven werd er onlangs nog werk van hem geselecteerd voor de finale van het bekende TV-programma de Canvascollectie.

Titus Simoens is een fotograaf die moeite noch tijd spaart om mooie fotodocumentaires samen te stellen. Opgemerkt werd vroeger al zijn reeks over de Antwerpse Sinksefoor, maar even goed trok hij naar Texas om er o.a. cowboys te fotograferen (Miles away, Rodeo...) en naar Roemenië wat dan weer resulteerde in de beklijvende reportage 'Close to Romania', een reeks waarmee hij afstudeerde.

Maar wat we zeggen willen: de met de Young Promising Photographer Award bekroonde reeks 'Blue, See' kwam tot stand in Ibis, het instituut dat zich Koninklijk Werk mag noemen en dat zich ook vandaag nog altijd inspant om de sector van goed opgeleide werkrachten te voorzien. We vroegen de bekroonde fotograaf wat hem bezielde om juist die kostschool voor zijn reportage uit te kiezen.

**HVVB:** Je werkt o.a. als persfotograaf. In hoeverre verschilt dat van het vrije werk dat je o.a. in reeksen als Blue, See realiseert. Is het zo dat het eerste dient om het tweede te kunnen doen?

**Simoens:** Ik vind het heel belangrijk om eigen werk te kunnen realiseren. Daar haal ik de grootste voldoening uit en krijg ook de meeste erkenning voor. Het klopt inderdaad dat er daar freelance opdrachten uit ontstaan.

**HVVB:** Kende je de visserijsector vooraleer je op Ibis terecht kwam?

**Simoens:** Neen, ik kende de school helemaal niet en ik heb ook geen contacten in de visserijsector.

**HVVB:** Hoe komt een Gentse fotograaf op het idee om naar Ibis in Bredene af te zakken?

**Simoens:** 'Ik kreeg het idee nadat ik de prijswinnende kortfilm *Les enfants de la mer/mère* van Annabel Verbeke over de school had gezien. Ik heb dan contact opgenomen met directeur Philip Declercq die mijn idee best zag zitten. Ik kreeg carte blanche.'

**HVVB:** Hoe ga je daar vervolgens mee om? Is het moeilijk om je als buitenstaander te integreren in zo'n instituut?

**Simoens:** 'Ik ben enkele maanden met het project bezig geweest en ik heb zelfs een hele tijd in de school gelogeed. Ik wilde eerst alles observeren. De foto's kwamen pas later. Ik heb met de leerlingen een band opgebouwd door deel te nemen aan hun activiteiten. IBIS is zoveel meer dan een gewone kostschool. De jongeren hebben een sterke band, zijn als het ware familie en komen voor elkaar op. Hier wordt prachtig werk geleverd.'

**HVVB:** Hoe was je eerste indruk toen je er terecht kwam? Begreep je waarom er zo'n strenge discipline heerst?

**Simoens:** Dat begrijp ik zeker, je moet je voorstellen, als je 100 jongens bij elkaar steekt dan moet er wel een soort discipline zijn of een structuur worden gecreëerd zodat je als opvoeder altijd het overzicht blijft bewaren. In het begin dacht ik wel eens, moeten ze nu altijd in twee rijen gaan staan. Maar na enkele gesprekken met opvoeders en het observeren van de jongeren, merk je duidelijk dat dit nodig is.

**HVVB:** Op welk moment besliste je de reeks de naam 'Blue, See' te geven? Waarom koos je die naam?

**Simoens:** Ik heb die titel gekozen als werktitel en die is uiteindelijk overeind gebleven tot het einde. 'Blue' verwijst naar het gevoel blue dat mensen soms hebben bij iets. Ik denk dat veel van de jongens dit blue gevoel wel hebben, ik alleszins wel als ik er was. Veel van de jongens hebben al bepaalde dingen meegemaakt in hun leven voor ze op de Ibischool belanden. Ze worden er opgevangen en vormen samen een familie, maar dit gaat ook gepaard met een dubbel gevoel. Die keuze om naar de Ibis te gaan is voor hen gemaakt en niet door henzelf. 'See' is eigenlijk een bevestiging of een versterking van het woord 'blue' en ook een leuke woordspeling met de zee, sea.

**HVVB:** Kun je ons iets vertellen over de foto die je koos om dit artikel te illustreren?

**Simoens:** De foto die ik heb gekozen is de prijswinnaar van de nikon young promising photographer award en zit ook in de finale



## Kortfilm over Ibis

Fotograaf Simoens leerde Ibis kennen via een kortfilm. *Les Enfants de la mer/mère* is het eindwerk van Annabel Verbeke (°1987) aan de Brusselse filmschool RITS. Filmcritica Carmen van Cauwenbergh is vol lof over de prent. 'Zelf doet Verbeke geen grote uiteenzettingen in haar documentaire. Ze laat vooral de kinderen aan het woord. Ze volgt de dagdagelijkse bezigheden van de kinderen; hoe ze zich wassen, hoe ze de vlag groeten, welke liedjes ze zingen. Alles moet heel strikt uitgevoerd worden en elke handeling wordt gecontroleerd waardoor hun hele dagindeling een opeenvolging van rituelen lijkt te zijn. Aan de hand van de archiefbeelden die ze vermenst in haar eigen verhaal, kunnen we afleiden dat er doorheen de jaren nog altijd dezelfde aanpak gehanteerd wordt. Discipline is belangrijk voor deze jongens die meer dan eens op andere scholen de deur werden gewezen. Met haar beelden toont ze onrechtstreeks de strenge discipline van de school; de rij witte wastafels, de kledingrekken met propere was, de douches. Zonder melig te worden, registreert Annabel ook de emotionele kant van dit verhaal. De jongens vertellen kort over hun thuissituatie of hoe moeilijk ze het vinden om enkel in het weekend naar huis te kunnen, als ze geluk hebben want het gebeurt ook al eens dat ze in het weekend of tijdens de vakantie in het internaat moeten blijven. Door de verhalen van de jongens als voice-over te gebruiken bij meer algemene beelden of ze parallel te laten lopen met enkele portretbeelden van de jongens, behoudt Verbeke haar objectief standpunt en weet ze het geheel een vloeiende dynamiek te geven. *Les enfants de la mer/mère* is een documentaire die het persoonlijke aspect weet te vatten zonder in dramatiek te vervallen. De somberheid van de verhalen hangt ook als een waas over de



beelden waardoor ze de sfeer van de school tot bij de kijker weet te brengen, zonder deprimerend te zijn. Met haar film weet ze een evenwichtige inkijk te geven in de werking van deze instelling maar geeft ze vooral heel gevat weer hoe de jongens het leven hier ervaren.'

(Uit [www.kortfilm.be](http://www.kortfilm.be))

van de canvascollectie. De directeur had me gevraagd om een kerstfoto te maken voor de school, omdat ik carte blanche kreeg van de school, heb ik dat met plezier gedaan.

In de foto zit veel zonder alles te zien, het gevoel dat je krijgt als je ernaar kijkt vertelt alles over de school. De schittering die in de rotsen zit, de houding van de jongens, enz.. Je moet dit beeld in het groot gezien. Het wordt tentoongesteld in de canvascollectie die start vanaf 12 mei voor het grote publiek, die foto is geprint op 1m70 in de lengte, dus ik raad aan iedereen om te gaan kijken.

**HVVB:** Heeft je verblijf in Ibis je kijk op (a) het onderwijs, (b) de visserij, (c) het leven veranderd?

**Simoens:** Het heeft me een duidelijke kijk gegeven over wat voor school Ibis is en wat voor werk ze daar leveren. Ik kan alleen zeggen dat ik dit bewonder. Het is niet enkel en alleen in twee rijen staan en een uniform dragen. Het gaat verder dan dit, er worden activiteiten georganiseerd zoals een daguitstap naar Londen, naar de bowling, naar de cinema, paardrijden, golfen...

Er wordt geluisterd naar de jongens en er wordt hen een beroep aangeleerd. En mijn kijk op het leven? Mijn kijk op het leven verandert constant, in de fase van mijn leven, ik ben 26, is dit normaal en ik hoop dat dit nog lang zo mag blijven.

**HVVB:** Is het project Blue, See hiermee voor jou afgesloten? Heb je soms achteraf nog contact met mensen die je in je reportages portretteert? Benieuwd het je te weten wat er verder in het leven gebeurt met de jongens van Ibis?

**Simoens:** Het project is nog niet afgelopen, ik ga als wederdienst aan de oudste groep een workshop over fotografie geven en hen zelf ook eens laten fotograferen. Ik ga zeker het contact met de school in stand houden en als ik iets kan terug doen voor hen, met plezier.

Want het waren naast de directeur en de opvoeders ook de leerlingen zelf die me hebben geaccepteerd en hebben toegelaten in hun leefwereld.

**HVVB:** Komt er een tentoonstelling waarin de hele reeks Blue, See getoond wordt?

**Simoens:** Ik neem deze zomer deel aan een aantal groepstentoonstellingen; twee in Bozar in Brussel (de canvascollectie en de summer of photography) en eentje in Genthof te Brugge, genaamd Wonderful world. Ik hoop zeker nog eens een solo tentoonstelling te geven met de volledige reeks, maar waar staat nog niet vast, misschien wel in Oostende?'

(fv)

Meer foto's van Simoens op [www.titussimoens.be](http://www.titussimoens.be)

wijnbar

ZIO GIO

Dr Eduard Moreauxlaan 89  
8400 Oostende  
T 0475 22 25 11  
[joris@ziogio.be](mailto:joris@ziogio.be)  
[www.ziogio.be](http://www.ziogio.be)

EEN RUSTIGE LOUNGE BAR MET SFEERVOLLE MUZIEK  
WIJNEN, BUBBELS, STERK SPUL, KOFFIE, FRISDRANKEN EN HAPJES UIT ALLE ITALIAANSE REGIO'S

EEN PLEK VOL  
ITALIAANSE WARMTE  
IN DE VISSERSWIJK  
VAN OOSTENDE



# HOE DURVEN ZE?

Zijn jullie ze ook zo beu, de lieden van de zogenaamd onafhankelijke denktanks die op tv komen verklaren dat we teveel verdienen en dat daar paal en perk aan moet gesteld worden? Zijn jullie het ook beu dat ratingbureaus, Europese Commissie en het Internationaal Monetair Fonds ons opleggen hoe we onze maatschappij moeten organiseren?

Wie dat allemaal moe is, raden we het boek 'Hoe durven ze' van Peter Mertens aan. 350 voor elkeen verstaanbare bladzijden die de beweringen van al de bovenvermelde instituten tegenspreken. Wat Mertens in het boek schrijft is overigens niet alleen goed verstaanbaar, het is ook stevig beargumenteerd.

Mertens ontleedt niet alleen de situatie in België. Hij geeft ook glasheldere analyses over de toestand in Duitsland, Griekenland, Ierland, Letland en Portugal. En ja, ook daaruit valt voor ons veel te leren.

Vindt u dat Duitsland het goed doet, zoals de elite het ons voorhoudt? Mertens toont merkwaardig genoeg aan hoe Duitsland intussen tot een lagelonenland geëvolueerd is, een staat waarin de sociale bescherming nagenoeg volledig afgebouwd werd en waar een aanzwellende massa van 'working poor' een belangrijk sociaal kenmerk aan het worden is. Vele honderd-

duizenden mensen moeten er nu diverse jobs combineren, maar ze blijven daarmee nog steeds onder de armoegrens leven. Er worden daardoor wel werkplaatsen geschapen (het neoliberale argument voor het Duitse model), maar die zijn deeltijds of interim, en steeds aan verbijsterend lage lonen. Vindt u dat moeilijk te geloven? Dan moet u dat boek zeker lezen. En het Duitse model heeft resultaten die de grenzen van Duitsland ver overschrijden. Door deze hervorming van de arbeidsmarkt is Duitsland erin geslaagd zijn exporteconomie te laten groeien. Griekenland is daarvan het slachtoffer geworden. Griekse bedrijven verloren de concurrentie met de Duitse, en de Grieken betaalde zich blauw aan Duitse importproducten. Of hoe alles in deze economie aan elkaar vast hangt.

Laat het duidelijk zijn. Dit is het boek van een communist, want Peter Mertens is voorzitter van de Belgische PvdA, zeg maar de communistische partij van België. Maar je moet geen communist zijn om het boek te lezen. Mertens klaagt aan dat de allergrootste Belgische

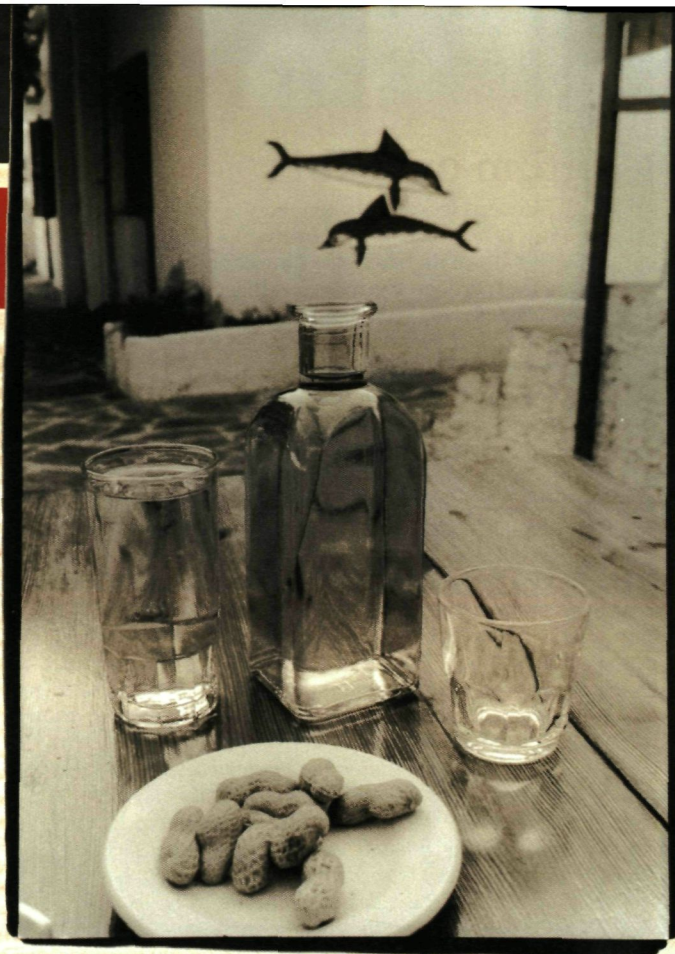

bedrijven geen cent belasting betalen, maar ook Trends (dat toch geenszins van communistische sympathieën verdacht kan worden) noteerde dit feit eveneens. Ook Ter Zake nodigde Mertens uit om het daar te komen uitleggen. De bekende vermogensbeheerder Geert Noels achtte zich niet te min om in Humo (13 maart) over het boek met Mertens in debat te gaan. De Standaard besteedde ruime aandacht aan de publicatie en op 30 maart ging VLD-politicus Ronald Duchâtelet met Mertens in debat. Het wordt dus tijd dat u dat ook doet. Van het boek werden inmiddels al 15.000 exemplaren verkocht, waarmee het zich stevig in de top-tien van de best verkochte boeken kon nestelen, waar het tussen de... kookboeken prijkte.

Vanwaar komt al die interesse? Wel, niet alleen u en ik zijn de loze woorden van de zgn. onafhankelijke denktanks beu. Toen het boek in De Morgen (25 februari) besproken werd, noteerde de krant: 'Mertens' analyse wordt door steeds meer mensen gedeeld'. (fv • foto's JoC)

*'Hoe durven ze? De euro, de crisis en de grote hold-up' van Peter Mertens werd uitgegeven door EPO. ISBN 978 94 91297 13 7. Het boek kost in de winkel 20 euro. Maar wie rechtstreeks via [www.epo.be](http://www.epo.be) bestelt en daarbij de actiecode VFA001 vermeldt, betaalt slechts 17,50 euro. Het boek wordt u dan zonder portkosten toegestuurd.*





Het 62<sup>ste</sup> filmfestival van Berlijn dat in februari doorging, presenteerde een historisch luik over de Sovjet-Duitse filmmaatschappij Mezhrabpom die tussen 1920 en 1930 zo'n 600 films produceerde.

Een ervan was de verfilming van een boek dat de Duitse schrijfster Anna Seghers (1900-1983) in 1928 gepubliceerd had. De roman ging over een vissersopstand en werd in 1934 door de toneelregisseur Erwin Piscator (1893-1966) in de Sovjet-Unie verfilmd. Het zou overigens de enige film zijn die theaterregisseur Piscator maakte.

De regisseur zei destijds dat de film als verzet bedoeld was tegen de almaar driester wordende nazi's. Met de film wilde hij de solidariteitsgedachte benadrukken. De film wilde dus een document ter lering van de toeschouwers zijn, een zgn. *Lehrstück*. Zoals Piscator (en later ook de bekende dramaturg Bertold Brecht) dat in zijn theaterwerk deed, treden er koren



Een beeld uit de in 1934 gemaakte stomme film *Revolt of the fishermen*. Later werd er klank aan toegevoegd.

op die de gebeurtenissen onderbreken om er al zingend bijkomende uitleg bij te verschaffen.

Een en ander heeft als gevolg dat de protagonisten nogal karikuraal voorgesteld worden. De goede visser Kedennek werkt in dienst van de slechte reder Bredel. Slechte ervaringen maken van de visser een activist die zijn makkers oproept om in staking te gaan. Kedennek stoot op weerstand bij stakingbreker Kerdhuys. Later bekoopt de goede Kedennek zijn opstandigheid met zijn leven, want hij wordt door het leger



In 1988 werd het boek van Anna Seghers nogmaals verfilmd, in een versie voor de TV.

neergeschoten. De overheid verbiedt een publieke begrafenis, maar een massa mensen tart het verbod en er breekt een opstand uit.

Stakingbreker Kerdhuys is zo geschokt door de schietpartij dat hij van kamp verandert. Hij vervoegt de muiters. Later in de film, wanneer de hele kust tegen Bredel in verzet komt, meent Kerdhuys dat de vissers hun doel bereikt hebben. De communistische leider Hull daarentegen is de mening toegedaan dat deze geïsoleerde overwinning onvoldoende is en dat de arbeiders de 'strijd voor brood moeten ombuigen in een strijd om de macht.' Er verschijnt een nazi op het toneel (die niet in het boek voorkomt), want ja, regisseur Piscator ziet zijn film inderdaad als een propagandafilm tegen de nazi's. Piscator was zelf niet helemaal tevreden over de film. Hij was van mening dat hij er niet goed in geslaagd was de individuele karakters te ontwikkelen. Dat is ongetwijfeld ook wat heden-daagse toeschouwers daarvan denken: te abstract. Bovendien nam hij uitdrukkelijk afstand van een versie die hij er in de jaren zestig van te zien kreeg: 'De kopie die ik zag is zo slecht dat ik de vertoning ervan zou verbieden als ik daar de macht toe had.'

In 1988 werd er van het boek nog een TV-film gemaakt. Der *Aufstand der Fischer von St. Barbara* is, voor zover wij weten, in de filmversie van 1934 niet meer te bekijken. De TV-film kan op het internet nog bekeken worden, bvb. bij IMDb-Pro, waar u zich eerst moet inschrijven. Het boek van Anna Seghers is in 't Duits en in het Engels nog te koop. Meer info erover vindt u op het wereldwijde web. (fv)



**VLOOT, reder van de overheid,  
stelt in Oostende een driehonderdtal collega's te werk**

via [www.welkombijvloot.be](http://www.welkombijvloot.be)

**kun je solliciteren:  
(jobs - vacatures)**

**en op de hoogte blijven van onze nieuwbouw:  
(projecten - nieuwbouw)**



## Hedendaagse dans in het hart van de Oostendse visserij



Het affichebeeld, gemaakt door fotograaf Mehdi Marsura.

Het Vrije Visserijblad heeft, wat we met een groot woord noemen, een missie. We stellen ons tot doel de visserscultuur naar de wal te brengen en tegelijk ook het omgekeerde ervan: we brengen de cultuur van de wal naar de visserij.

HVVB ligt daardoor mee aan de basis van tal van ontmoetingen tussen vissers en landrotten. We herinneren ons *Het zweet van de zee*, het boek waarin de visserijfoto's van Jo Clauwaert gecombineerd worden met de poëzie van Geert Cyriel Tavernier.

Met dit werk organiseerden we een tournee die ons naar Gent, Antwerpen, Oostduinkerke, Herzele en weer naar Oostende voerde en waarbij artiesten en vissers het podium beklommen om voor een enthousiast publiek te getuigen over de visserij. Dat deed ook de documentaire *Fish & Run* die er inmiddels een tournee in Vlaanderen heeft opzitten. Onlangs nog was er de eerste opvoering van een nieuw Visserslied (Wij zijn de laatste jagers). Merkwaardig was ook de speech van visser Chris Prut Meyers in het Letterenhuis n.a.v. het Antwerpse stadsdichterschap van Peter Holvoet-Hanssen, de poëet die vervolgens inscheepte om in Oostende tot eerste ereburger van de Oosteroever aangesteld te worden.

Het is in het kader van zo'n ontmoeting dat we Kristel Stefens leerden kennen. Zij is coördinator van de dansafdeling van de Kunsthumaniora van Brussel. Al vlug rijpte het plan om met de laatstejaarsleerlingen van die school een voorstelling te organiseren op de Oosteroever, in het hart van de Oostendse visserij.

### Komt dat zien!

De jonge mensen van de kunsthumaniora gingen enthousiast op het voostel in. Ze kwamen de locatie bezoeken en kregen van insiders een blik op verleden, heden en toekomst van de visserij. Er groeide een dansvoorstelling uit die *Vensoris* heet, een samenstelling van Ensor en Vis.

Publiek en leerlingen ontmoeten elkaar op 12 mei om 14u30

in de Vismijnkantine. Van daaruit vertrekken ze naar diverse locaties op de Oosteroever. Acht leerlingen zullen evenveel interpretaties van Ensoriaanse tableaus uitbeelden o.a. op muziek van Luiz Marquez.

Femke Legein wordt aangetrokken door het mysterieuze in het werk van Ensor, Emma Verbeeck voelt zich dan weer verwant met de kunstenaar als jonge man die over zijn tienerjaren schreef: 'de hemelse tijd waarin ik dag en nacht werkte, wakker en lucide, nog niet besmet met de ontgoocheling.' Sarah-Jane Peleman danst *Lost Paradise*. Freya Van Nieuwenhuysen liet zich inspireren door 'De rookster' van de meester en Laure van Belle door een kleine meermin. Een ander schilderij liet Elise Chevalier inzien dat je een man kunt verleiden zonder hem aan te raken (wat ongetwijfeld juist is) en 'Les Masques' deed Evy Stevens al dansend nadenken over het alter ego, het andere ik. Het schilderij 'Hareng saur', waarin je de naam van de schilder

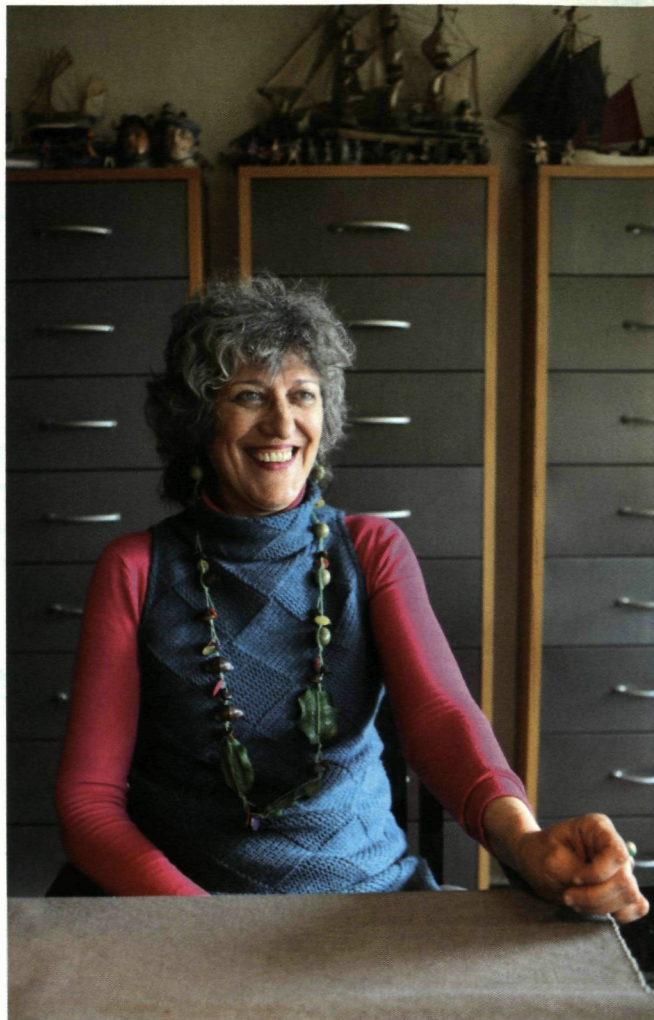

Kristel Stefens, bezielster van het dansproject *Vensoris*. (foto JoC)

# CREVITS

IMPORT - EXPORT - ALLERLEI KETTINGEN EN KETTINGMATTEN  
ANKERS - HERBRUIKBARE MATERIALEN - VISSERIJBENODIGDHEDEN  
RUBBER BOLLLEN EN RUBBER RINGEN

Marcus Gerardsstraat 12, 8380 Zeebrugge. Tel.: 050 54 48 33

Kotterstraat 42, 8380 Zeebrugge. Tel.: 050 54 45 85

Ankerstraat 20, 8400 Oostende. Gsm: 0475 30 39 87

Fax: 050 54 79 11

Telefoneren vanuit Nederland: +32 50 54 48 33

hoort klinken, maar dat zure haring betekent, gaf Romy Louise Lauwers genoeg inspiratie om aan de rand van het water, tussen het roest en onder het geschreeuw van de meeuwen een dans op te voeren die *Unbeing* heet. Ten slotte komen aller personages samen om een groepsdans op te voeren.

De voorstelling *Vensoris* op 12 mei wordt grotendeels in openlucht uitgevoerd. De plaatsen mogen dan gratis zijn, maar wie komt kijken, dient wel te reserveren.

Dat kan op het e-mailadres [kh.brussel@g-o.be](mailto:kh.brussel@g-o.be) met de vermelding van het aantal mensen.

# Uit de bibliotheek van Neptunus (10)

u aangeboden door Peter Holvoet-Hanssen

## BRIEF AAN HET NAT LIEF VAN LAZARUS (onderwatergetater)

misschien vind ik op een dag  
een witte veder om je daarmee te schrijven  
om na de degens gekruist je hand te kussen  
om je te verblijden met de belofte  
dat het nog gaat: te voet op bedevaart  
naar Compostella, Pompei, of Café Prins Albert  
naar daar waar de sterre soms stille staat  
waar de vulkaan zijn lava laat stromen  
waar in holen en spelonken gensters en vonken  
tonen waar ik en de kapers van het woord  
met onze schaterende schatten zonken

misschien op die dag, destijds  
word jij dan zoetvuur en diepzeeduiker  
vind je de hand die ik daar liet, het verlangen  
*the yellow submarine*, mijn vaderlands lied  
doe me blijven, daar diep in mij  
laat me niet zo met al mijn vazen  
vol antieke lucht en verbruikte zuurstof  
slapend terug naar de oppervlakte drijven  
maar kom me wekken, zoen me vrij  
zeg me :  
lieffe lieffe mij, lijffe voor even  
lig niet zo naakt te beven, blijf hier  
ik zal je morgen een kleedje van neteldraad weven

José Vandenbroucke

*In de postbus van Het Kapersnest komen gelukkig niet enkel rekeningen terecht, enkele kaperszielen schrijven mij geregeld nog met de pen – geen bic maar vulpen. Zo is het openen en lezen van een brief van José Vandenbroucke (°1950, Waregem) steeds een voorrecht en groot genoegen. Hij voegt er steevast een gedicht bij, pure verzen die recht naar het hart gaan of zelfs 'door darmen en riolen / naar de wolken van de zee' - zoals een prachtgedicht voor het kleinste kamertje eindigt. José 'niemand leest nog Nescio' Vandenbroucke blijft als kunstenaar zijn eigen weg gaan, authenticiteit in het vaandel, ver van de kunstmachinerie. Regelmatig werkt hij samen met de dichter André Wostijn i.s.m. de sociaal-artistische vzw Wit.h te Kortrijk. Hij schreef eerder o.a. een gedicht voor de bibliotheek te Deerlijk, en nu voor HVB als een zeemeerman, fonkelend schoon: een zeegedicht aan mij en ù opgedragen.*



Stichting voor Duurzame Visserijontwikkeling

**SVDO vzw**  
**Wandelaarkaai 4**  
**8400 Oostende**  
**Tel: 059 50 95 26**  
**Fax: 059 50 96 64**  
**info@sdvo.be**

Openingsuren:

Van maandag t/m donderdag  
van 8.30u tot 12.15u - 13u tot 17u  
Op vrijdag van 8.30u tot 12.30u



**HET ZEEVISSERSFONDS**  
fonds voor bestaanszekerheid

**Zeevissersfonds**  
**Wandelaarkaai 4**  
**8400 Oostende**  
**Tel: 059 50 95 55**  
**Fax: 059 50 95 25**  
**info@zeevissersfonds.be**

Openingsuren:

Van maandag t/m donderdag  
van 8.30u tot 12.15u - 13u tot 17u  
Op vrijdag van 8.30u tot 12.30u



## JOHAN VERMINNEN EN 'DE LAATSTE BOOT' II

Het kleinste kind weet dat de *Mercator* afgemeerd ligt in Oostende. De *barkentijn* (schoenerbark), een driemaster met een dwarsscheeps getuigde voormast, was ontworpen door de bekende poolreiziger **Adrien de Gerlache** en werd in Leith, Schotland, gebouwd en in 1932 te water gelaten. Het was het Belgische opleidingsschip voor de koopvaardijvloot, het laatste in een rijtje van vijf, kreeg af en toe ook een bijkomende wetenschappelijke missie en bracht, behalve twee reuzenbeelden van het Paaseiland (1934-35), ook het stoffelijk overschot van **Pater Damiaan** terug naar ons land (1935-36) In de tweede wereldoorlog werd het ingezet als depot voor Britse *submarines*. Dat gebeurde niet zonder averij op te lopen. Daarna was



het weer opleidingsschip en deed het mee aan zeilraces. Het kende slechts twee kapiteins: **Remi Van de Sande** (1932-55) en **Roger Ghys** (1955-1960 en ooit zelf cadet op de *Mercator*) In 1961 werd het een museumship in Antwerpen, vanaf 1965 in Oostende en als dusdanig is het een beschermd monument. Het werd nog eens gerestaureerd in 1999-2000.

De *Mercator* voer nog een paar keer uit. Op één van die trips voer Johan Verminnen mee. Dat was toen n.a.v. 'Antwerpen Cultuurstad '93' de 'kathedralen van de zee' in de Antwerpse haven neerstreken. Met kapitein André De Wilde voer de

*Mercator* naar de Gentse haven. Johan herinnert zich dat de laatste kapitein Roger Ghys nog éénmaal het roer overnam, voorwaar een ont-roer-end moment. In 'De laatste Boot' staat het relaas van die reis (blz. 48-50) Zelfs al is het hele verhaal opgehangen aan de fictieve figuur van ene **Walter Naegels**, ons lijkt het verslag van de tocht toch helemaal uit de memorie van Johan te komen. Terecht stelt de auteur: 'Een ware hoogdag voor al wie door de geschiedenis van de zeevaart beroerd werd.' Eén week bleef de *Mercator* aan de Gentse havenmuur...

Ook de tocht van Walter met een 'mixed cargo' vanuit Zeebrugge naar Rio de Janeiro in Brazilië is autobiografisch. Johan deed die tocht toen hij veertig werd. Voor twaalf mensen was accommodatie voorzien. Een Poolse kapitein leidde die 'grote oversteek' en aan deze man uit Gdynia (dat we ook kennen als Gdansk) wijdde de man uit Wemmel een lied: 'Wodka, wodka medicijn/steek de brand in heel mijn lijf/ik wil voor altijd dronken zijn/met een Poolse kapitein.' U vindt 'De Poolse Kapitein' op de cd met zeven songs, die bij 'De laatste Boot' steekt. Je vindt het ook op de cd 'Over Mensen, Boten en Steden' uit 2007.

Het mag geen verrassing heten dat Johan een paar keer ging zeilen met journalist en programmamaker **Paul Jambers**, want die is ook zeiler, waar hij de nodige zeilcursussen voor volgde. Samen met vrouwtje **Pascale Naessens** trok hij in een 'Beneteau 405' naar de Cariben. Van die tochten kwam een videodagboek uit, 'Samen onder Zeil'. Het koppel voer met *De Waterman* ook naar andere bestemmingen: de neerslag daarvan werd uitgezonden op VTM als 'Jambers' *Odyssee*'. In 'Met Jambers onder Zeil' ontvingen ze gasten op de boot. Dat programma werd in 2004 aangekondigd door VTM-programmadirecteur Jan Verheyen als 'Paul Jambers heeft twee passies: Pascale en zeilen. Nu is daar nog het interviewen van BV's bijgekomen.' In 2004 was het de beurt aan Johan Verminnen en **Véronique De Cock**, die in de dertiende en laatste aflevering van november in de Kroatische wateren naar *De Waterman* werden gevoerd... met de snelle motorboot *Black Hawk*. Ja, traag is mooi, nietwaar Johan?

We willen het hoofdstuk gewijd aan Johan Verminnen afsluiten met een lang citaat uit 'Het Eind van de Wereld' dat in een ronduit prachtige versie op de cd bij 'De laatste Boot' te vinden is. Het is een pakkende ode aan allen die van de zee hun

Brussel Warandepark - Spelers en Drinkers Project 1995 - Diverse muzikanten vertolkten liedjes van Johan Verminnen.





Filip De Fleurquin met groep (vlnr Bruno Deneckere, Niels Delvaux en HT Roberts) in de Music Village (AB)



leven maakten: 'Ik sta aan het eind van de wereld, /hier voeren de schepen vandaan. /De mannen trotseerden de golven, /de vrouwen, ze bleven hier staan, /alleen op de punt van een rots, /tussen de toekomst en het verleden, /tussen de schaamte en de trots. /Hier zeilden zij uit met z'n allen, /rusteloos, dapper en jonglen ik, ben ik bang om te vallen al weet ik de aarde is rond?'

We geven u nog deze coda kado. Gentenaar **Filip De Fleurquin** is één van die zwaar onderschatte muzikanten waar dit land spijtig genoeg in grossiert. Sinds zijn fraai gedraaide 'A Monkey On A Wooden Horse' (in een uitgemeten productie van **HT Roberts**; u vindt onze recensie weer op [www.rootstime.be](http://www.rootstime.be)) is er geen excuus meer om aan de kwaliteiten van deze naar het singer-songwriten geëvolueerde rocker voorbij te gaan. We waren benieuwd of Filip ook een link had met de zee. In zijn oeuvre vonden we weinig of niets terug... Dat bleek bij navraag ook te kloppen. Maar Filip verzekerde ons dat dat de kust wel degelijk invloed had op zijn persoonlijkheid. Het antwoord was zo ontwapenend dat we u dat niet willen onthouden. Bovendien is het typerend voor onze hele bevolking op wie de zee een onweerstaanbare aantrekkingskracht uitoefent.

We citeren hierbij: 'Mijn ouders gingen in de jaren vijftig met een tentje op vakantie naar Cadzand. Mijn liefheb ik voor het eerst gekust op het strand tussen Het Zoute en Cadzand. Ik ben graag aan zee, het liefst nog in de herfst of in de winter. In mijn jonge jaren reden we vaak de nacht in van Gent naar Oostende en keerden pas dagen later terug. We bleven dan slapen in een soort café of jeugdherberg niet ver van waar nu de Mercator ligt. De naam van de straat en van die slaappleaats ontsnapt mij nu. Natuurlijk zijn we nadien veel gaan spelen en pinten pakken op de Paulusfeesten met **Stekelbees**, **De Crèche Band** en **Risky Blues**. Ik heb nog boven 't café van **Iwein**, hoe heet die donkere kroeg alweer, op de grond geslapen naast een Italiaanse zeemeermin. Dat herinner ik me dan wel nog klaar en duidelijk. Helaas ben ik die schone haar naam vergeten



Filip De Fleurquin on the road met kindertheater Stekelbees (vlnr Filip, Mary-Ann de Meijer en Katrien Devos.

en hoe ze er juist uitzag weet ik ook niet meer. Laatst wandelde ik toevallig weer eens langs het Pauluspleintje, ergens in oktober-november. Ik herkende het niet meer. Of wat dacht je?'

Antoine Légat • foto's Jo Clauwaert  
[www.johanverminnen.be](http://www.johanverminnen.be) • [www.filipdefleurquin.be](http://www.filipdefleurquin.be)

## SKB Life Saving Equipment

reddingsvesten - reddingsboeien - drijvende toestellen - valschermsignalen - stakelichten man.o.boordlichten - noodzenders Locat - radio Beacon - reddingsvlotten: RFD, Elliot, Viking, Zodiac, Autoflug, Bombard, Avion, Callegari, Servaux, Mitsubishi, Soniform - nazicht brandblusapparaten.

- ERKEND SERVICESTATION -

**VERANTWOORDELIJKE VOOR DE KUST:**  
**A. VAN DURME. TEL.: 0475 25 88 02**



SKB Life Saving Equipment  
Vosseschijnstraat 44  
2030 Antwerpen  
Tel + 32 (0) 3 2138670  
Fax + 32 (0) 3 2138671

Afdeling kust  
H. Baelskaai 8A  
B-8400 Oostende  
Tel.: 059/33 96 00  
Fax: 059/33 96 01

## 'Door de mazen van het net' in het Frans vertaald

De Nederlandse 'printing on demand' uitgeverij Boekscout bracht begin maart de Franse vertaling uit van het boek van oud-IJslandvaarder Joris Surmont. 'Au travers des mailles du filet' verscheen in 2011 al in het Nederlands als 'Door de mazen van het net'.

De vernissage van de Franse editie vond plaats op 30 maart in de mediatheek in het Franse plaatsje Wormhout en dat naar aanleiding van de tentoonstelling 'Cap sur Islande' over de IJslandvaart.

De voorstelling van het boek werd gekoppeld aan een lezing en filmvoorstelling door auteur Surmont. SOS Blootland zorgde voor de muzikale omlijsting en een vertelling door een lid van Het Reuzekoor bracht een vertelling. Beide verenigingen zijn actief op het gebied van het maritieme erfgoed en de erkenning van het Vlaamse dialect in Noord-Frankrijk.

Joris Surmont voer als werktuigkundige op twee Vlaamse IJslandtrawlers in de periode 1971-1976 waarbij hij de IJslandse kabeljauwoorlogen meemaakte. Na een carrière in de visserij stapte hij over naar de Marine waar hij als technisch officier actief was op de fregatten Westdiep, Wielingen en Wandelaar. Fregatkapitein Surmont is tevens gids bij NAVIGO in Oostduinkerke.

Au travers des mailles du filet (ISBN 978-94-6176-835-3) kost €16,95. De inkomsten van het boek zijn bestemd voor 'Terre des Hommes' - België, een niet-gouvernementele organisatie voor kinderverzorging. Meer info op: <http://www.ijslandvaart.net/frans.html>

## Geslaagde motoristen

Er waren acht kandidaten ingeschreven voor het examen van motorist. Vijf ervan hebben zich op zaterdag 14 april in het Maritiem Instituut aangeboden om de proeven af te leggen. Adamas Jeffrey, Keukelinck Eddy, Morteel Rudolf, Neyts Jeffrey en Hans Tiel zijn in het examen geslaagd.

## Marokkaanse Garnalenpelsters protesteren tegen slechte werkomstandigheden

Garnalenpelsters in het Noord-Marokkaanse Tanger voerden in april actie om te protesteren tegen de slechte werkomstandigheden. De vrouwen klagen erover dat hun werkgever geen of te weinig sociale premies afdraagt en met contracten sjoemelt.

Hoewel Marokko een werkweek van 44 uur kent, moeten de vrouwen vaak 13 uur per dag werken om een redelijk dagloon bij elkaar te verdienen. Ook is er geen vervoer voor het personeel, terwijl ze 's nachts naar hun werk gaan. Veel Nederlandse vishandelaars laten garnalen die ze in Nederland vangen naar Marokko vervoeren om ze daar te laten pellen. De garnalenpelsters die nu staken werken voor Mernissi, een bedrijf dat garnalen pelt voor onder andere de Nederlandse bedrijven Telson en Roem van Yerseke.

Volgens een woordvoerder van de Marokkaanse vakbond UMT leeft geen enkel garnalenpelbedrijf de regels na. Ook bij de Nederlandse bedrijven Klaas Puul en Heiploeg, die eigen vestigingen in Tanger en Tetouan hebben, zou in de visie van de UMT veel mis zijn. (Bron Telegraaf.)



## INFO GEVRAAGD:

Wie kan Mevrouw Veronique Maes helpen met info over dit schip? Het betreft de Marie Galante YCN Nieuwpoort. De eigenaar was Jan Moret, haar echtgenoot.

## Visser gevaarlijkste beroep

De Internationale Arbeidsorganisatie (IAO) heeft 28 april uitgeroepen tot 'Werelddag voor veiligheid en gezondheid'. Het Amerikaanse Bureau of Labour Statistics heeft vroeger al een lijst opgesteld van de gevaarlijkste beroepen. In afnemende volgorde van gevaar zijn dat visser, houthakker, vliegtuigpiloot, landbouwer, dakwerker, staalwerker, afvalophaler, industrieel, onderhoudswerker, vrachtwagenbestuurder en bouwvakker.

## 100 000 jobs verloren door overbevissing

De studie 'Jobs Lost at Sea' van de New Economics Foundation analyseert het verschil tussen de huidige en de potentiële vangsten (bij 'maximale duurzame winst') en komt tot merkwaardige bevindingen. Een herstel van 43 (van de 150) visstocks zou 3,53 miljoen ton extra aanlandingen opleveren en 160 miljoen mensen van vis voorzien. Het herstel van alle visstocks betekent 100.790 nieuwe jobs, waarvan 83.000 voor de EU (d.i. 31% meer dan de huidige tewerkstelling in de EU-visserijsector). Deze herstelde visstocks hebben een waarde van 3,2 miljard € per jaar voor alle lidstaten of 1,8 miljard € voor de EU (d.i. bijna driemaal de waarde van de jaarlijkse visserijsubsidies). De slechts scorende vissoort is kabeljauw met een verlies van 970 000 ton/jaar. Voor Natuurpunt is dit een treffende illustratie van het falen van het huidige visserijbeleid. De Rederscentrale van haar kant vindt het dan weer spijtig dat dergelijke studies het licht zien.

## Visserij Jaarboek

Eind maart is de nieuwe editie van het Visserij Jaarboek verschenen. Het enige jaarboek in de visserijsector met daarin alle gegevens en foto's van de Nederlandse en Belgische vissersvloot. Daar-



Torhoutsesteenweg 42  
8400 Oostende  
T 059 27 05 45  
F 059 51 25 15  
[www.calcule.be](http://www.calcule.be)

Pauwels - Tommelein - Vermeire

naast bevat het Jaarboek een uitgebreide adressenlijst van visserijgerelateerde bedrijven, alle visserijverenigingen, opleidingen en controlerende instanties, een lijst met Satcom- en telefoonnummers van de schepen en uiteraard een schat aan informatie over de Europese regelgeving.

Verder is het jaarboek voorzien van een digitale versie op CD met foto's, printbare adressen en alle overige informatie digitaal beschikbaar.

Het Visserij Jaarboek 2012 is te bestellen via [www.visserijnieuws.nl](http://www.visserijnieuws.nl).

## ZEEVISSERS - VISBEWERKERS

- HAVENARBEIDERS - ZEELIEDEN EN BINNENSCHIPPERS

VOOR AL UW PROBLEMEN

WENDT U TOT DE



Zeemansbond A.B.V.V.

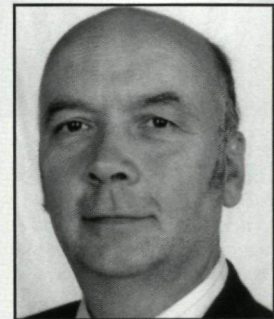

Ivan Victor  
Federaal secretaris  
zeeverij

Nieuwpoortsesteenweg 98,  
8400 OOSTENDE.

T 059 55 60 85

F 059 70 51 33

E-mail:

[Ivan.Victor@btb-abvv.be](mailto:Ivan.Victor@btb-abvv.be)

R. Vermote:  
gewestelijk secretaris

0476 23 40 28

Heiststraat 3

Zeebrugge

Tel.: 050/54 47 15

Fax: 050/54 42 53

E-mail:

[renaud.vermote@btb-abvv.be](mailto:renaud.vermote@btb-abvv.be)

**UW PUBLICITEIT IN HVVB?  
CONTACTEER**

[cdvproductions@skynet.be](mailto:cdvproductions@skynet.be)

Enkele maanden geleden startte dit blad met de publicatie van een aantal interviews met... vissen. Chris Prut Meyers nam de microfoon mee aan boord en interviewde achtereenvolgens Pol de Schol, Freek de Heek en vandaag...

## Een interview met Yasser de Vlasser

Nu we doorgedrongen zijn in de wereld van de vissen krijgen we er niet genoeg van. Tussen de talloze interviewaanvragen zat ook een vis met een vreemde naam. Is de wereld onderwater ook een multiculturele samenleving aan het worden? We gingen op onderzoek en hebben voor ons een vlasser.

HVB: Welkom Yasser, om te beginnen: ik wist niet dat er islamitische vissen waren.  
YASSER: Zijn vissers dan zo simpel dat de naam Yasser hen onmiddellijk aan moslims laat denken?

HVB: Euh, nee natuurlijk niet.

YASSER: Misschien vond de auteur gewoon geen naam die rijmde op 'vlasser' alias vlaswijting.

HVB: Tegen dichterlijke vrijheid kan men niet op. Maar nu naar de kern.

Via via kwamen we te weten dat u van uzelf vindt dat u een sjeik bent.

YASSER: Ik tracht de levensstijl van een sjeik te evenaren, dat is waar. Nu we door de GPS meer op het gemak zijn in ons wrak ligt zo'n ambitie binnen handbereik.

HVB: Vroeger niet dan?

YASSER: Welnee, voor het GPS-tijdperk was er geen heel juiste positiebepaling en zo gebeurde het meerdere keren dat vissers een wrak vingen. En daar ging onze rust.

HVB: Ja, indertijd met de Decca (lang vervolgen positiebepalingssysteem) was dat wel degelijk een probleem. 's Nachts werd er helemaal met de muts ernaartoe gesmeten. Dan kon je niet eventjes dicht langs een wrak passeren.

YASSER: Vertel mij wat. Daarom is GPS een verademing voor ons.

We zien wel dat er nog steeds warrelnetten bovenop ons wrak gegoooid worden. De unieke fauna en flora van een wrak wordt er alsnog door verwoest. Warrelnetten zijn de lijkenpikkers van de visserij.

HVB: Het wordt nochtans als duurzaam beschouwd.

YASSER: Duurzaam? En als je gevangen wordt, zit je daar nog een hele tijd te wachten op je uiteindelijke dood. Warrelnetten zijn draagbare death rows. Bij de bokken is het na maximaal 3u met je gedaan.

Willen de mensen dan ook geen snelle dood, als het zover komt?

HVB: Ja, de meesten opteren daar wel voor. Over jullie benamingen dan.

De een spreekt van vlaswijting, de andere spreekt van vlassers, officieel heten jullie ook witte koolvis of witte pollak.

YASSER: Pollak? Dat is de meest denigrerende naam die we hebben. Vlasser is de naam die ons gegeven wordt door vissers. Deze vinden we het aangenaamst.

HVB: Er zijn ook die jullie eigenlijk niet echt weten te smaken.

YASSER: Onbekend is onbemind hé. De echte visliefhebbers weten wel dat een vlaswijting lekkerder is dan kabeljauw. Maar eigenlijk is het niet zo erg dat ze ons niet lusten. Laat ons maar chillen in ons wrakje.

HVB: Wist je dat de vissers jullie als een soort troostprijs aanzien?



YASSER: Troostprijs? Nee, leg eens uit.

HVB: Als we door omstandigheden, zoals onoplettendheid van de wachtman of door op onbekend terrein te zitten 'een wrak vangen' zitten er altijd wel vlassers in. Dat wrak vangen brengt meestal wel schade of visverlet voor de vissers mee, maar aangezien we dan tegelijk ook wel vlassers bovenhalen wordt dat als een troost ervaren.

YASSER: Ach zo, het is ook niet echt iets waar we trots kunnen op zijn hé?

HVB: Trotse vissen? Dat lijkt me toch surrealistisch hoor.

YASSER: En Freek de Heek dan die je verleden maand kon interviewen?

HVB: (stamelend) Tja, die beschouwden we als een soort extremist.

YASSER: En daarom wou je nu een moslimvis, althans dat dachten jullie, interviewen? Een beetje de populistische toer op?

HVB: Nee hoor, jij was gewoon the next in line. We krijgen volop aanvragen van vissen die ons hun zegje willen doen. Bedankt voor dit interview en we zullen trachten je verder met te laten. Maar als je te ver uit je wrak gaat en we vangen je, is het je eigen schuld hoor.

YASSER: Ver weg van huis? No way José, we hebben hier alles, voedsel en veel vrouwtjes. Zo'n wrak is de zevende hemel, maar dan onder water. Maar als je ons toch vangt, maak er dan een goede bereiding van aub. Geen filets, dat is voor de kindjes. En de avond voordien moet je ons 'sprinkzouten'. Dan eindigen we tenminste in stijl.

HVB: Smakelijk.

Interview Chris Prut Meyers  
tekeningen Jo Clauwaert



Zio Gio vertelt ...

## Lente aan Zee

Al heel wat jaren is de slogan van Oostende: Stad aan Zee. Ik ken geen enkele stad of gemeente die een zo sublieme baseline heeft. In drie woorden is alles gezegd: Stad aan Zee. Oostende is een stad en Oostende ligt aan zee. We zijn geen dorp in het binnenland, dat is de boodschap. Zo'n geniale slogan moest navolging krijgen. Tegenwoordig is alles 'aan zee': van voetbal aan zee over meubels aan zee tot verse frietjes aan zee. Elke ringdoener pikt zijn graantje mee aan zee. Ik kan er mee leven, want de tijd is voorbij dat de middenstand het land regeerde, Luc De Vos zal eens zijn tekst van "Mia" moeten herschrijven.

Mijn favoriet gevoel is Lente aan Zee. De winter duurt o zo lang. Vijf, zes maanden. Iedereen klaagt over het weer, maar niemand doet er iets aan. Iedereen snakt naar de vitamine D die in de zon schijnt te zitten. In de prille lentemaanden breekt de zon voorzichtig door. Iedereen klaagt dat er nog een fris windje waait en alweer doet niemand er iets aan. Maar dan gebeurt plots het wonder van de natuur: de zon wint het van dat fris windje. De mensen herleven en worden weer vrolijk.

Uitbundige zonnestralen verschroeien de huid. Vroege strandliggers zijn trots op hun rode kreeft-look. Voor de aandachtige observator breekt de tijd van de witte benen aan. Meisjes en vrouwen ontbloten de kuit, zoals Jan De Wilde het voorgezongen heeft. Bij het vrouwelijk geslacht vallen de witte benen al bij al nog mee. Bij de mannen is het heel wat minder. Zeker als ze ook hun lelijke behaarde lange tenen vertonen in open sandalen, dat is pure horror. Open sandalen zouden bij wet verboden moeten worden, maar dat geheel terzijde.

Lente aan Zee? Ik verklaar me nader. Eigenlijk bedoel ik: Terrasje aan Zee. Een terrasje doen, dat is pas het lentegevoel. Met een frisse pint of een Italiaanse lambrusco. Of een Aperol Spritz. Of een bruin bier met verse garnalen die je zelf moet pellen. En intussen maar mensjes kijken vanop dat terras. Meisjes die hun figuur showen. Mensen in alle leeftijden en soortelijke gewichten. Vrouwen met een ferme façade (veel volk in de statie) en mannen die iets lager uitpuilen (veel bier in de buik). Verliefde en uitgebluste koppels. Je ziet het allemaal.

En dan spreken we nog niet over de honden. Volgens mij wonen er in Oostende meer honden dan mensen. Veel honden gelijken op hun baasjes en vice versa. Hondenliefde is voor veel mensen een substituuut voor het gebrek aan mensliefde. Maar we mogen die pissende en kakkende honden de pret niet laten bederven.

Een terrasje aan zee, het blijft een belevenis.

Zio Joris • foto's Jo Clauwaert



## Alle industriële en scheepsherstellingen mekaniek en plaatwerk

Nieuwe Werfkaai 14 • 8400 Oostende

T: 059 33 22 15 • F: 059 33 01 55

GSM Johan: 0477 31 54 15

GSM Ludo: 0477 33 54 35



**BEMA  
DOET  
HET**

Marnix Verleene werkte in maart-april weer aan boord van de O 316 Aegir. Voor Het Vrije Visserijblad hield hij een dagboek bij.

## Visserdagboek

**14 maart** — Om 08.30 u. aan boord. We gaan op weg voor drie reizen. Aan de sluis kus ik mijn vrouw. Tot volgende maand *sweet*.

**14.30 u** — Buiten. Voor de wind naar de visgrond. Op traverse zetten we de visboel tiptop in orde.

**16 maart** — We vissen. 24 uur later, na goede vangsten, begint de grote teruggooi. Teveel groen in de vangst. De neef van De Langen ziet het even niet zitten. Stapt over de zijde van een grote *bokker*. Bij een kop koffie evalueren we het evenement. Wat zullen de hogere Instanties ons nu weer in de maag splitsen? Een enkelband met ketting van kooi tot visruim? Implantatie van kieuwen? Psychologisch onderzoek voor afvaart? Bij de nieuwe vissers zitten er goede jongens maar je moet ze wel aan boord kunnen houden. — En dan is er de vangst. Elk vislijntje levert een stok(vis) op die gebruikt kan worden om een (visser)hand te slaan. De met uitsterven bedreigde kabeljauw blijkt alomtegenwoordig te zijn. We vangen niet genoeg andere vis om de kabeljauwen te verrechtvaardigen. We gooien ze terug, want de marine waakt.

**26 maart** — Het eerste ritje zit erop. Bjorn stapt op, een diploma rijker. Naast het kaaiwerk heeft hij ook al het eerste reisje gemist. — We hebben maar een povere buit boven water gehaald, kleine vis. — Ik krijg vrouwlief aan de lijn. Ze vertrekt naar een terrasje. Zelf gaan we naar Charlie's... tot sluitingstijd.

**27 maart** — Ik loop de eerste korrenwacht van het middelste reisje. De besomming van de eerste reis staat op het bord. We hebben goed verkocht.

**30 maart** — De moed zinkt ons in de schoenen. *Kloten en kut-kammen*. We winden en vieren zonder veel verwachtingen.

Alle visserijen blijken uitgeput. We hebben nog 48 uur tijd vooraleer de boxen opengaan. Kunnen we die verloren visdagen nog rechtvissen? — Tijdens het wachtlopen razen de gedachten door mijn hoofd. De laatste dagen voor het varen waren er voor mij teveel aan. Heb ik aan land nu echt alles gekelderd? Iedereen die er toe doet en waar ik van hou heeft me de wacht aangezegd. Ze hebben gelijk.

**1 april** — Het visgebied in Het Kanaal wordt vrijgegeven.

**3 april** — Binnen. 15 ton kwaliteitsvis in 40 uur. We sturen 2 koelwagens naar huis. Slechte weerberichten. Windracht 9 uit het noorden. De kleine vloot ligt binnen. We worden aan boord van de *Sparkling Star*, een miniversie van onze trawler, uitgenodigd. De *Sparkling Star* meet van voor tot achter 14 meter. Alles erop en eraan: *Small, safe, sustainable*. Op het rookkoertje van de Heart of Oak toasten we op het geluk van de eigenaars van de *Sparkling Star*. Hun zonen zullen nog kunnen vissen. Ook onze toekomst ligt misschien wel op een schip aan een vreemde rede. Bij *Charlie's* loopt het gezellig uit de hand. Vissers aller landen, één pot nat.

**4 april** — Storm. Lange dag. Zonder ponden is er niet veel te beleven in die haven. De ouwe steekt zijn hoofd binnen. *'Pizza en eentje in de bowling?'* Ik pas. Hou krampachtig vast aan mijn boek. Tien minuten later praat Christophe (lang niet gezien) mijn kooi. *'Ga mee'*. De Witten is



aan het werk op een ander vaartuig, hij houdt me staande. We hebben elkaar in jaren niet gezien. *'Als we los zijn kom ik. Blijf wachten.'* En los zijn we.

**5 april 05.30 u** — trossen los. 36 uur later hebben we 800 kg vis aan boord. De vrijdagmarkt komt in het gedrang. Onze ouwe vindt opnieuw vis. We gooien veertig bennen grote speurhaai overboord. Een vademlange voetdikke speelman gaat, hop, weer de plomp in. Twee reuzengrote schaten: karren die handel! Een langoest van drie kilogram: terug naar huis, schoonheid. Schelvis, weg ermee. Voor de kabeljauw die we weer over boord zetten zijn geen woorden te vinden. Apenkallen, ook verboden, vangen we liever niet. Onze scheepsjongen ziet motiverende dingen, zo moet ik cynisch opmerken. Toch houden we nog genoeg over om de vooropgestelde markt te halen.

**10 april** — Ray maakt een afspraak met Dienst Zeevisserij.

**12 april 22.30 u** — We varen binnen.

**13 april 04.30 u** — Schoon schip. Busje komt zo.

**06.15 u** — Op weg.

**14.15 u** — Thuis.

**16.15 u** — Alleen aan tafel. Het wedervaren van mijn wederhelft tijdens mijn afwezigheid raast door mijn hoofd.

**20.00 u** — Richting kaai.

**21.30 u** — De laatste loodjes wegen het zwaarst. Drie man op een doodse kaai.

**22.30 u** — We zijn *in the mood* en wij hebben dorst. Koers naar de *boelvaar* op den Opex. Drie pintenpakkers van hetzelfde schip aan dezelfde toeg. De laatste twee klanten maken plaats voor ons, een zwarte medemens verdwijnt in de nacht. We hebben een pakje bevroren en een pakje vers bij. We bepalen de prijs en kruiden de overeenkomst met vissersverhalen.

**02.20 u** — De baas belt: *'Waar blijven jullie?'*

**02.22 u** — We brallen tegen de baas terwijl we onze mooie, afgewogen vangst monsteren.

**03.14 u** — Bezopen in bed. Lichten uit.

Het spijt me dat het me niet spijt, mijn lief.

Het was voor mij eventjes als vroeger; ik was eventjes niet alleen. Morgen, als de wind gevallen is, zal ik je kussen.

**17 maart, 14.30 u** — Onze organisatie *VissersBent* heeft een afspraak op de Dienst voor de Zeevisserij. Op de agenda staan vragen betreffende de kabeljauwquota, het camerasysteem...

Ik wil weten of de vis van mijn O 369 gevangen kan worden wanneer ik, de reder, met een ander schip vaar. Is er mogelijkheid om een nieuw segment in de Vlaamse visserij te introduceren? Vragen, vragen, vragen, maar nauwelijks aanvaardbare antwoorden.

### N.V. WILLEMS

Recuperatiebedrijf

Oude metalen en containerdienst

Kalsijdeweg 3, 8470 Gistel (Snaaskerke)

Tel (059) 51 44 66

Container nodig?  
Bel 059 / 51 44 66



*Marnix Verleene*





## BOEKEN



### Braziliaans handboek

Bij Uitgeversmaatschappij Walburg Pers verscheen onlangs "Suiker, verfhout & tabak. Het Braziliaanse Handboek van Johannes de Laet", bezorgd en ingeleid door Ben N. Teensma.

De West-Indische Compagnie beschikte over een uitstekende inlichtingendienst. In opdracht van hoofdkaartenmaker Hessel Gerritz leverden uit de West terugkerende functionarissen hun logboeken in op het West-Indisch Huis in Amsterdam. Daar werden alle nautische, geografische, militaire en economische details systematisch geïnventariseerd. In 1629 werd daaruit een eerste Braziliaans Handboek samengesteld, bedoeld voor de commandanten van de invasiemacht die begin 1630 een bruggenhoofd in Pernambuco veroverde. Toen Hessel Gerritz in 1632 overleed besefte WIC-directeur Johannes de Laet het belang van diens rijke archief. De tijd voor een nieuw Braziliaans Handboek was rijp toen in 1636 graaf Johan Maurits van Nassau-Siegen werd benoemd tot Gouverneur-Generaal van Nederlands Brazilië. Om hem over zijn ambtsgebied te informeren stelde De Laet met spoed een nieuw Handboek samen, dat begin 1637 naar Pernambuco werd verscheept. Sindsdien was de bundel uit het zicht verdwenen, totdat hij in 1977 - na vele omzwervingen - opdook in de John Carter Brown Library in Providence (USA). Het Handboek wordt nu voor het eerst in het Nederlands uitgegeven. Het onthult nieuwe feiten over vroeg 17de-eeuws Brazilië. Hoogwaardig inlichtingswerk, dat ons een spanned beeld schept van de Nederlandse expansie in Brazilië en de felle concurrentiestrijd met de Portugezen om de handel in suiker, verfhout & tabak.

"Suiker, verfhout & tabak" (ISBN 90-5730-584-4) telt 190 pagina's en werd als hardback uitgegeven. Het boek kost 27.50 euro. Aankopen kan via de boekhandel of rechtstreeks bij Uitgeversmaatschappij Walburg Pers, Postbus 4159, 7200BD Zutphen. Tel. +32(0)575.510522, Fax +31(0)575.542289. In België wordt het boek verdeeld door Agora Uitgeverscentrum, Aalst/Erembodegem. Tel. 053/76.72.26, Fax 053/78.26.91, E-mail: info@agorabooks.com.

### Het design van een yacht

Bij A & C Black (Publishers) Ltd, verscheen onlangs een buitengewoon interessant boek onder de lange titel "Aero-hydrodynamics and the Performance of Sailing Yachts. The science behind sailing yachts and their design". Fabio Fossati tekende als auteur.

Gebaseerd op 'state-of-the-art' gedragtest-technieken in windtunnels en sleeptanks brengt dit boek een nooit eerder gezien en waardevol inzicht in hoe en waarom zeiljachten zich gedragen zoals ze doen. De auteur is beter dan wie ook geplaatst om dit inzicht te brengen. Hij kan immers bogen op een jarenlang wetenschappelijk onderzoekswerk in windtunnels, zo onder meer meerdere campagnes voor de 'America's Cup'. De in zijn boek opgenomen resultaten van zijn spuurwerk zijn dan ook de meest recente in zijn vakgebied. Het boek brengt een systematische analyse

van de basisfactoren die het gedrag van een zeilschip determineren. Een buitengewoon interessant boek, een aanrader voor zowel beroepsmensen, race-zeilers als voor studenten yacht design.

"Aero-hydrodynamics and the Performance of Sailing Yachts" (ISBN 9781408113387) telt 354 pagina's. Het boek kost £45.00. Bestellen kan via de boekhandel, of rechtstreeks bij de uitgeverij Adlard Coles Nautical, 38 Soho Square, London W1D 3HB, UK. [www.adlardcoles.com](http://www.adlardcoles.com).

### Een cartoonist

Bij A & C Black (Publishers) Ltd, verscheen onlangs "Peyton. The World's Greatest Yachting Cartoonist", geschreven door Dick Durham.

Mike Peyton is 's werelds meest bekende nautische cartoonist. Het boek brengt een gezaghebbende biografie van Mike Peyton gebracht en geschreven door Dick Durham, ex Fleet Street journalist, medewerker van Yachting Monthly en Mikes levenslange vriend.

Dick start het verhaal van de eerste schooljaren tot zijn wedervaren tijdens de Tweede Wereldoorlog toen hij door de inlichtingendiensten werd ontdekt voor het tekenen van kaarten van de Noord-Afrikaanse woestijn. Na zijn jaren als krijgsvangene keert hij terug naar het Verenigd Koninkrijk en start een carrière als freelance cartoonist. Zijn werk verschijnt in de meest uiteenlopende publicaties, van de 'Church of England Times' tot 'Corsetry & Underwear'. Maar voor alles handelen zijn cartoons over maritieme onderwerpen. Dick Durham brengt dan ook een mooi beeld van het leven en het werk van Mike Peyton.

"Peyton" (ISBN 9781408124406) telt 168 pagina's. Het boek kost £16.99. Bestellen kan via de boekhandel, of rechtstreeks bij de uitgeverij Adlard Coles Nautical, 38 Soho Square, London W1D 3HB, UK. [www.adlardcoles.com](http://www.adlardcoles.com).

### Een oude slavin

Bij Uitgeversmaatschappij Walburg Pers verscheen onlangs "De smeebede van een oude slavin en andere verhalen uit de West". Het boek kwam tot stand in het kader van het project Sailing Letters van de Koninklijke Bibliotheek, Den Haag. Nederland en Engeland hebben nogal wat zeeslagen met elkaar uitgevochten. Over en weer werden schepen tot zinken gebracht of veroverd. Scheepspladingen werden, samen met de aanwezige post, tot 'prijs' verklaard. De Engelsen maakten keurige beschrijvingen van de Nederlandse buit en de bemanningen van de gekaapte

schepen werden uitvoerig verhoord. De verslagen daarvan werden - samen met honderdduizenden in beslag genomen papieren - eeuwenlang bewaard, aanvankelijk in donkere kelders en op tochtige zolders van de Tower of London en later in The National Archives. Niemand keek ooit om naar deze unieke verzameling, die meer dan 38.000 zakelijke en persoonlijke brieven bevat van en aan Nederlandse zeelieden, kooplieden en hun familie. Pas in 1980 werden deze 'Prize Papers' door een Nederlandse onderzoeker ontdekt. Ieder 'Sailing Letters Journal' bevat transcripties van opmerkelijke brieven en documenten, voorafgegaan door een uitgebreide toelichting. Een schrijnend voorbeeld is de brief van de voormalige slavin uit de titel van dit tweede deel in de reeks, gewijd aan de Nederlandse aanwezigheid in West-Indië.

"De smeebede van een oude slavin" (ISBN 90-5730-598-4) telt 142 pagina's en werd als hardback uitgegeven, inclusief een CD-rom. Het boek kost 19.95 euro. Aankopen kan via de boekhandel of rechtstreeks bij Uitgeversmaatschappij Walburg Pers, Postbus 4159, 7200BD Zutphen. Tel. +32(0)575.510522, Fax +31(0)575.542289. In België wordt het boek verdeeld door Agora Uitgeverscentrum, Aalst/Erembodegem. Tel. 053/76.72.26, Fax 053/78.26.91, E-mail: info@agorabooks.com.

### De vierde kracht

Bij Pen & Sword Books verscheen "The Fourth Force. The untold story of the Royal Fleet Auxiliary since 1945". Het werd geschreven door Geoff Puddfoot. Dit boek beschrijft de ware 'revolutie' dat de Royal Fleet Auxiliary (RFA) sinds het einde van de Tweede Wereldoorlog heeft doorgemaakt. De schepen van de RFA doorstaan op vandaag qua afmetingen, kostprijs en technologie iedere vergelijking met moderne oorlogsschepen. De RFA speelt op vandaag een cruciale rol in het functioneren van de Britse land-, lucht- en zeemacht. Zonder schroom mag het dan ook de 'Fourth Force' worden genoemd. Nieuwe technologie en technieken tonen het groeiend belang aan van de logistieke factor in moderne oorlogsvoering. De groei van de rol van de RFA is in dat opzicht maar weinig bekend. De auteur brengt dan ook een verhelderende kijk op deze zo belangrijke maar weinig bekende poot van het Britse militaire gebeuren.

"The Fourth Force" (ISBN 978-1-84832-046-8) telt 243 pagina's en werd als hardback uitgegeven. Het boek kost £25.00. Aankopen kan via de boekhandel of rechtstreeks bij de uitgeverij, Pen & Sword Books Limited, 47 Church Street, Barnsley, South Yorkshire S70 2AS, UK. Tel. +44.1226.734555, Fax +44.1226.7344438, email: enquires@pen-and-sword.co.uk.



## B.V.B.A. S & S

### Jofra Shipping & Trading

Postbus 51 • B - 9060 Zelzate

Tel: +32 (0) 9 361 00 04 • Fax: +32 (0) 9 360 60 04

GSM: +32 (0) 477 952 450

E-mail: jofra.jan@gmail.com

Web: [www.bvba-sens-jofra.be](http://www.bvba-sens-jofra.be)

- Aan- en verkoop van alle visserijsschepen
- Aan- en verkoop van alle motoren / koppelingen
- Alle toeleveringen / reparaties
- Inbouw van alle merken motoren en koppelingen
- Tevens uw adres voor al uw sloop- en saneringschepen

HVB  
BRUSSELSTRAAT 12  
8450 BREDENE

Uw abonnement op Het Visserijblad is vervallen, van zodra het geld voor de hernieuwing op onze bankrekening toegekomen is, wordt uw abonnement weer ingeschreven.

M2804 NF (06-10)  
301570



Handtekening(en)  
Signature(s)

OVERSCHRIJVINGSOPDRACHT  
ORDRE DE VIREMENT

02

Bij invulling met de hand, één HOOFDLETTER of cijfer in zwart (of blauw) per vakje  
Si complétée à la main, n'indiquer qu'une seule MAJUSCULE ou un seul chiffre noir (ou bleu) par case

Gewenste uitvoeringsdatum in de toekomst / Date d'exécution souhaitée dans le futur

Bedrag / Montant

EUR CENT  
++29,75++

Rekening opdrachtgever (IBAN)  
Compte donneur d'ordre (IBAN)

Naam en adres opdrachtgever  
Nom et adresse donneur d'ordre

Rekening begunstigde (IBAN)  
Compte bénéficiaire (IBAN)

BIC begunstigde  
BIC bénéficiaire

Naam en adres begunstigde  
Nom et adresse bénéficiaire

Mededeling  
Communication

BE50 3840 5965 8118

BBRUBEBB

HET VISSERIJBLAD  
BRUSSELSTRAAT 12  
8450 BREDENE

Hernieuwing Het Visserijblad



## VEEL PAPIER, WEINIG CHOCOLA

Chris (Prut) Meyers is visser aan boord van de Z 90. Visserijschool liep hij in Heist. Hij is gehuwd met Elke waarmee hij dochtertje Elise grootbrengt.

Hij was deze maand weer in de ban van LA Woman van The Doors, de pas heruitgegeven versie dan wel. Hij won die cd op Stubru, waarvoor nogmaals dank. Ook was hij blij thuis te zijn op Record Store Day. Hij ging naar d'Ostendsche Ploate (Compact Center) en beleefde er een soort shopping spree. Een speciale plaat van Drums Are For Parades en Mauro waren gauw gekozen. En eindelijk heeft hij Electric Ladyland van Jimi Hendrix op vinyl. Een installatie van een LP-speler op de brug dringt zich op.

## JE MOET OGEN OP JE GAT HEBBEN

De visserij is hot. De tv bracht verschillende programma's waarin de visserij centraal staat. 'Smaak' had het over de ondergewaardeerde steenbol, bijna niet te onderscheiden van wijting. Steenbol is trouwens ook een goede vis om te drogen, maar dat wisten ze bij 'Smaak' niet. In 'Switch' zetten Jason en Steve de visserij in het zonnetje. Jason is een visser in wording en z'n pa, Stevie Boy, is een prima mental coach. Bij Jeroen Meus was Stevie ook in z'n element.

Na de zomer komen er Belgische vissers op het scherm die zich in Afrikaanse wateren wagen. Graag was ik erbij geweest, maar ik was helaas niet thuis voor de screening. De Vlamingen worden voor dat programma ergens in Afrika gedropt waar ze zullen proberen hun beroep uit te oefenen. In welk land dat zal zijn en welke vismethode daar gebruikt wordt is top secret. Misschien zullen ze wel met de speer vanuit een kano jagen!

Maar i.p.v. Afrika ging het voor mij richting Kanaal. Die visgrond ging op 1 april open (geen grap) en ik was schipper van dienst. Weer een nieuw terrein voor mij, of plastisch uitgedrukt: ik heb daar nooit eerder een stront gescheten.

Een voor Het Kanaal openging, lagen veel vaartuigen samen op 'de schreve' te wachten, om er klokslag 12 met z'n allen over te gaan, met de gedachte: 'Wie eerst komt, eerst maalt.' Als in een pretpark gaat het naar de hoofdtracties: de juiste lijntjes waar de tongen er traditioneel 'uitspringen'. Wachtrijen zoals in een pretpark zijn er wel niet, maar opeens, vlak voor je neus, verschijnen andere schepen die ook jouw sleep doen.



Het is uitkijken als er veel vaartuigen samenklitten. Zoals dat ook op de weg het geval is, bestaan er agressieve watergebruikers. Hoffelijkheid is ook op zee soms ver te zoeken. En dan zijn er nog de gewone gevaren: op de brug teveel ineens willen doen, simpelweg in slaap vallen... Je moet ogen op je gat hebben. Eén keer kijken is niet genoeg, je moet wel 510 keer kijken. Maar goed, wie vrij van zonden is, werpe de eerste steen.

Wat de visserij betreft hadden we geluk, want de tong zat daar zo dik als het haar op een hond. Enkele goede babbelmaten op de radio maakten het wachtlopen aangenaam. Op de scheepskanalen houden de schippers elkaar bezig. Problemen zoals de staatschuld worden dan in een handomdraai opgelost. Maar er was ook eens schipper te horen die me, alhoewel hij niet katholiek is, als een vrijgeve Franciscus van Assisi bijstond op dit voor mij nieuwe terrein. Dank!

Een goeie vangst garandeert nog geen goeie verkoop en daar zat de aap ook deze keer weer gebonden. Desondanks beleven we toch wel topmaanden. We zien trouwens dat onze pree gebruikt wordt in een campagne om kandidaat-vissers naar de kaaien te lokken. Terecht, want wie in de visserij een beetje zijn verstand gebruikt, verdient twee tot drie keer meer dan wat landrotten naar huis kunnen brengen.

Chris Prut • [chris.prut@telenet.be](mailto:chris.prut@telenet.be)



Te koop gevraagd:  
**ABC onderdelen (nieuwe en/of gebruikte)**

Tel.: +32 (0)9 361 00 04  
Fax: +32 (0)9 360 60 04  
Gsm: +32 (0)477 952 450



# SCHILDERWERKEN ROMAN

Ploegstraat 36  
8450 Bredene

TEL 0477/43 40 14  
nick.roman@telenet.be

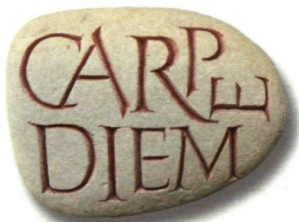

KATY DE BOCK

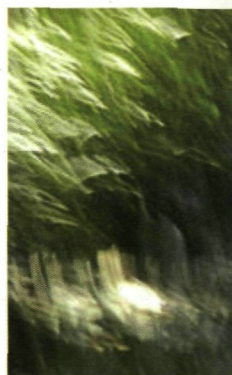
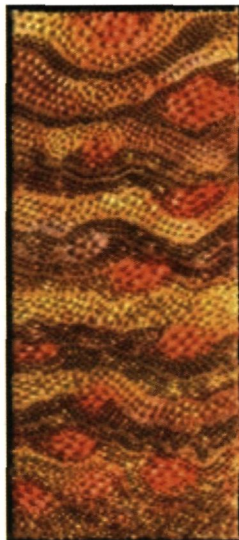

DOMINIQUE PROVOST

JO VANDEPUTTE

## GALERIJ CARPE DIEM

### TENTOONSTELLING

LEO CRUL (glassculpturen),  
KATY DE BOCK (textielkunst),  
DOMINIQUE PROVOST (abstracte fotografie),  
JO VANDEPUTTE (verschillende keramiektechnieken).

VAN 21 APRIL TOT 19 JUNI 2012

OPEN VR-ZA-ZO VAN 10U TOT 18U30  
OF OOK OP AFSpraak (051/40 82 69)

PITTEMSESTEENWEG 29 - 8700 TIELT  
CARPEDIEMTIELT@SKYNET.BE • WWW.GALLERYCARPEDIEM.BE



LEO CRUL



**AANKOOP  
GOUD**

### AALST

LOUIS D'HAESELEERSTRAAT 4  
9300 AALST  
0484 20 20 71  
OPEN: DIN - ZAT VAN 10U - 12U  
EN 13U30 - 18U  
GESLOTEN: ZON - MAAN -  
EN FEESTDAGEN

### BRUGGE

DWEERSTRAAT 8  
8000 BRUGGE  
050 34 02 28  
OPEN: MAAN - ZAT VAN 10U - 12U  
EN 13U30 - 18U  
GESLOTEN: ZON - EN FEESTDAGEN

### OOSTENDE

VAN ISEGHEMLAAN 72  
8400 OOSTENDE  
059 50 67 29  
OPEN: DIN - ZAT VAN 10U - 12U  
EN 14U - 18U  
GESLOTEN: ZON - MAAN -  
EN FEESTDAGEN

### LOKEREN

MARKT 63  
9160 LOKEREN  
0486 92 66 30  
OPEN: DIN - VRIJ VAN 10U - 12U  
EN 14U - 18U  
GESLOTEN: ZAT - ZON - MAAN -  
EN FEESTDAGEN

GRATIS PRIJSOFFERTE

GOUD ♦ DIAMANT ♦ ZILVER

DIRECTE BETALING

ANTIEKE JUWELEN

BUDDYSGOLD@HOTMAIL.COM  
WWW.BUDDYSGOLD.COM